



بِسْمِ اللّٰهِ الرَّحْمٰنِ الرَّحِیْمِ

طراحی و دوخت لباس بچه گانه

(جلد اوّل)

(ویژه دختران)

رشته طراحی و دوخت

گروه هنر

شاخه فنی و حرفه‌ای

پایه یازدهم دوره دوم متوسطه



وزارت آموزش و پرورش سازمان پژوهش و برنامه‌ریزی آموزشی



نام کتاب: طراحی و دوخت لباس بچه‌گانه (جلد اول) (ویژه دختران) - ۲۱۱۵۸۰

پدیدآورنده: سازمان پژوهش و برنامه‌ریزی آموزشی

مدیریت برنامه‌ریزی درسی و تألیف: دفتر تألیف کتاب‌های درسی فنی و حرفه‌ای و کار دانش

شناسه افزوده برنامه‌ریزی و تألیف: فاطمه صنعتی، افسانه ذبیحیان، اقدس محمدحسینی اکبری، فرشته ضرغامی مهر (اعضای شورای برنامه‌ریزی)
فاطمه صنعتی، سحر امام جمعه‌زاده، اعظم محمدی فروشانی، مهناز هاشمیان پور (اعضای گروه تألیف).
عزت‌الله خیرالله (ویراستار ادبی)

مدیریت آماده‌سازی هنری: اداره کل نظارت بر نشر و توزیع مواد آموزشی

شناسه افزوده آماده‌سازی: مریم کیوان (صفحه آرا و طراح جلد) - ایمان اوجیان (طراح یونیفورم) - احسان کرمی (رسمی الگو) -
مریم دهقان زاده (رسام)

نشانی سازمان: تهران: خیابان ایرانشهر شمالی - ساختمان شماره ۴ آموزش و پرورش (شهید موسوی)
تلفن: ۸۸۸۳۱۱۶۱-۹، دورنگار: ۸۸۳۰۹۲۶۶، کد پستی: ۱۵۸۴۷۴۷۳۵۹

وب سایت: www.irtextbook.ir و www.chap.sch.ir

ناشر: شرکت چاپ و نشر کتاب‌های درسی ایران: تهران - کیلومتر ۱۷ جاده مخصوص کرج - خیابان ۶۱ (داروپخش)
تلفن: ۵ - ۴۴۹۸۵۱۶۱، دورنگار: ۴۴۹۸۵۱۶۰، صندوق پستی: ۱۳۹ - ۳۷۵۱۵

چاپخانه: شرکت چاپ و نشر کتاب‌های درسی ایران «سهامی خاص»

سال انتشار و نوبت چاپ: چاپ اول ۱۳۹۶

کلیه حقوق مادی و معنوی این کتاب متعلق به سازمان پژوهش و برنامه‌ریزی آموزشی وزارت آموزش و پرورش است و هرگونه استفاده از کتاب و اجزای آن به صورت چاپی و الکترونیکی و ارائه در پایگاه‌های مجازی، نمایش، اقتباس، تلخیص، تبدیل، ترجمه، عکس برداری، نقاشی، تهیه فیلم و تکثیر به هر شکل و نوع بدون کسب مجوز ممنوع است و متخلفان تحت پیگرد قانونی قرار می‌گیرند.



اگر یک ملتی نخواهد آسیب ببیند باید این ملت اولاً با هم متحد باشد، و ثانیاً در هر کاری که اشتغال دارد آن را خوب انجام بدهد. امروز کشور محتاج به کار است. باید کار کنیم تا خودکفا باشیم. بلکه ان شاءالله صادرات هم داشته باشیم. شما برادرها الان عبادت تان این است که کار نکنید. این عبادت است.
امام خمینی (قدّس سرّه الشّریف)

پودمان ۱: دستیاری طراحی لباس ۱

واحد یادگیری ۱: طراحی پیراهن ۳

- ترسیم دکمه خور یک ردیف ۵
- یقه ۶
- آستین ها ۲۱
- انواع مچ ۳۰
- الگوی گسترده پیراهن یا بلوز ۳۲
- بررسی خطوط و تدابیر بصری ۳۳
- ارزشیابی پایانی ۳۷

واحد یادگیری ۲: طراحی سربند ۳۹

- مقدمه ۴۰
- روسری ۴۱
- شال سر ۴۴
- مقنعه ۴۵
- چادرها ۴۷
- ارزشیابی پایانی ۵۱

پودمان ۲: بچه گانه و دخترانه دوز ۵۳

واحد یادگیری ۱: ترسیم الگوی کودک ۵۴

- مقدمه ۵۵
- بررسی اندام کودکان ۵۶
- اندازه گیری روی اندام ۵۷
- جدول اندازه های استاندارد اندام دخترانه ۵۸
- جدول اندازه های استاندارد اندام پسرانه ۵۹
- شناخت و کاربرد ابزار ترسیم ۶۰
- علائم قراردادی ترسیم الگو ۶۱
- ترسیم الگوی اساس اولیه دامن تنگ ۶۲
- الگوی اساس آستین ۷۹
- ترسیم الگوی یقه ۹۷

۱۰۸.....	■ الگوی اساس شلوار
۱۱۹.....	■ ترسیم الگوی اساس پیراهن
۱۳۹.....	■ ترسیم الگوهای پیش بند
۱۴۴.....	■ ترسیم الگوی کلاه
۱۴۷.....	■ ترسیم الگوی سرهمی
۱۵۴.....	■ ارزشیابی پایانی
۱۵۵.....	واحد یادگیری ۲: دوخت لباس کودک
۱۵۶.....	■ مقدمه
۱۵۶.....	■ انتخاب پارچه مناسب برای کودکان
۱۵۸.....	■ برش پارچه
۱۵۹.....	■ انتقال الگو روی پارچه
۱۶۱.....	■ پس دوزی (تودوزی)
۱۶۳.....	■ دوخت جادکمه
۱۶۴.....	■ دوخت نوار اریب
۱۶۶.....	■ دوخت تور
۱۶۸.....	■ دوخت کش
۱۷۰.....	■ دوخت پیش بند
۱۷۱.....	■ دوخت یک مدل کلاه
۱۷۲.....	■ دوخت سرهمی کودک
۱۷۴.....	■ دوخت یقه ب ب
۱۷۶.....	■ ارزشیابی پایانی

شرایط در حال تغییر دنیای کار در مشاغل گوناگون، توسعه فناوری‌ها و تحقق توسعه پایدار، ما را بر آن داشت تا برنامه‌های درسی و محتوای کتاب‌های درسی را در ادامه تغییرات پایه‌های قبلی براساس نیاز کشور و مطابق با رویکرد سند تحول بنیادین آموزش و پرورش و برنامه درسی ملی جمهوری اسلامی ایران در نظام جدید آموزشی باز طراحی و تألیف کنیم. مهم‌ترین تغییر در کتاب‌ها، آموزش و ارزشیابی مبتنی بر شایستگی است. شایستگی، توانایی انجام کار واقعی بطور استاندارد و درست تعریف شده است. توانایی شامل دانش، مهارت و نگرش می‌شود. در رشته تحصیلی - حرفه ای شما، چهار دسته شایستگی در نظر گرفته است:

۱. شایستگی‌های فنی برای جذب در بازار کار مانند توانایی ترسیم الگوهای لباس بچه گانه

۲. شایستگی‌های غیر فنی برای پیشرفت و موفقیت در آینده مانند نوآوری و مصرف بهینه

۳. شایستگی‌های فناوری اطلاعات و ارتباطات مانند کار با نرم افزارها

۴. شایستگی‌های مربوط به یادگیری مادام‌العمر مانند کسب اطلاعات از منابع دیگر

بر این اساس دفتر تألیف کتاب‌های درسی فنی و حرفه‌ای و کاردانش مبتنی بر اسناد بالادستی و با مشارکت متخصصان برنامه‌ریزی درسی فنی و حرفه‌ای و خبرگان دنیای کار مجموعه اسناد برنامه درسی رشته‌های شاخه فنی و حرفه‌ای را تدوین نموده‌اند که مرجع اصلی و راهنمای تألیف کتاب‌های درسی هر رشته است.

این کتاب دومین کتاب کارگاهی است که ویژه رشته «طراحی و دوخت» تألیف شده است و شما در طول دو سال تحصیلی پیش رو چهار کتاب کارگاهی و با شایستگی‌های متفاوت را آموزش خواهید دید. کسب شایستگی‌های این کتاب برای موفقیت در شغل و حرفه برای آینده بسیار ضروری است. هنرجویان عزیز سعی نمایید؛ تمام شایستگی‌های آموزش داده شده در این کتاب را کسب و در فرایند ارزشیابی به اثبات رسانید.

کتاب درسی «طراحی و دوخت لباس بچه گانه» شامل پنج پودمان است و هر پودمان دارای یک یا چند واحد یادگیری است و هر واحد یادگیری از چند مرحله کاری تشکیل شده است.

شما هنرجویان عزیز پس از یادگیری هر پودمان می‌توانید شایستگی‌های مربوط به آن را کسب نمایید. هنرآموز محترم شما برای هر پودمان یک نمره در سامانه ثبت نمرات منظور می‌نماید و نمره قبولی در هر پودمان حداقل ۱۲ می‌باشد.

همچنین علاوه بر کتاب درسی شما امکان استفاده از سایر اجزاء بسته آموزشی که برای شما طراحی و تألیف شده است، وجود دارد. یکی از این اجزای بسته آموزشی کتاب همراه هنرجو می‌باشد که برای انجام فعالیت‌های موجود در کتاب درسی باید استفاده نمایید. کتاب همراه خود را می‌توانید هنگام آزمون و فرایند ارزشیابی نیز همراه داشته باشید. اجزای بسته آموزشی دیگری نیز برای شما در نظر گرفته شده است که با مراجعه به وبگاه رشته خود با نشانی www.tvoccd.medu.ir می‌توانید از عناوین آن مطلع شوید.

فعالیت‌های یادگیری در ارتباط با شایستگی‌های غیرفنی از جمله مدیریت منابع، اخلاق حرفه‌ای، حفاظت از محیط زیست و شایستگی‌های یادگیری مادام‌العمر و فناوری اطلاعات و ارتباطات همراه با شایستگی‌های فنی طراحی و در کتاب درسی و بسته آموزشی ارائه شده است. شما هنرجویان عزیز کوشش نمایید این شایستگی‌ها را در کنار شایستگی‌های فنی آموزش ببینید، تجربه کنید و آنها را در انجام فعالیت‌های یادگیری به کار گیرید.

رعایت نکات ایمنی، بهداشتی و حفاظتی از اصول انجام کار است لذا توصیه‌های هنرآموز محترمتان را در خصوص رعایت مواردی که در کتاب آمده است، در انجام کارها جدی بگیرید. امیدواریم با تلاش و کوشش شما هنرجویان عزیز و هدایت هنرآموزان گرامی، گام‌های مؤثری در جهت سربلندی و استقلال کشور و پیشرفت اجتماعی و اقتصادی و تربیت مؤثری شایسته جوانان برومند میهن اسلامی برداشته شود.

دفتر تألیف کتاب‌های درسی فنی و حرفه‌ای و کاردانش

در راستای تحقق اهداف سند تحول بنیادین آموزش و پرورش و برنامه درسی ملی جمهوری اسلامی ایران و نیازهای متغیر دنیای کار و مشاغل، برنامه درسی رشته «طراحی و دوخت» طراحی و بر اساس آن محتوای آموزشی نیز تألیف گردید. کتاب حاضر از مجموعه کتاب‌های کارگاهی می باشد که برای سال یازدهم تدوین و تألیف گردیده است این کتاب دارای ۵ پودمان است که هر پودمان از یک یا چند واحد یادگیری تشکیل شده است. همچنین ارزشیابی مبتنی بر شایستگی از ویژگی‌های این کتاب می باشد که در پایان هر پودمان شیوه ارزشیابی آورده شده است. هنرآموزان گرامی می بایست برای هر پودمان یک نمره در سامانه ثبت نمرات برای هر هنرجو ثبت کنند. نمره قبولی در هر پودمان حداقل ۱۲ می باشد و نمره هر پودمان از دو بخش تشکیل می گردد که شامل ارزشیابی پایانی در هر پودمان و ارزشیابی مستمر برای هر یک از پودمان‌ها است. از ویژگی‌های دیگر این کتاب طراحی فعالیت‌های یادگیری ساخت یافته در ارتباط با شایستگی‌های فنی و غیرفنی از جمله مدیریت منابع، اخلاق حرفه‌ای و مباحث زیست محیطی است. این کتاب جزئی از بسته آموزشی تدارک دیده شده برای هنرجویان است که لازم است از سایر اجزاء بسته آموزشی مانند کتاب همراه هنرجو، نرم افزار و فیلم آموزشی در فرایند یادگیری استفاده شود. کتاب همراه هنرجو در هنگام یادگیری، ارزشیابی و انجام کار واقعی مورد استفاده قرار می گیرد. شما می توانید برای آشنایی بیشتر با اجزای بسته یادگیری، روش‌های تدریس کتاب، شیوه ارزشیابی مبتنی بر شایستگی، مشکلات رایج در یادگیری محتوای کتاب، بودجه بندی زمانی، نکات آموزشی شایستگی‌های غیرفنی، آموزش ایمنی و بهداشت و دریافت راهنما و پاسخ فعالیت‌های یادگیری و تمرین‌ها به کتاب راهنمای هنرآموز این درس مراجعه کنید.

کتاب شامل پودمان‌های ذیل است:

پودمان اول با عنوان «دستیار طراحی لباس (دوخت و ترسیم)»

که ابتدا کسب مهارت طراحی پز و فیگور اندام، یادگیری شکل گیری خطوط مدل‌های پیراهن، یادگیری انواع مدل‌های پیراهن، کسب مهارت طراحی خطوط شکل دهنده پیراهن، فراگیری نحوه ترسیم فنی پیراهن براساس ویژگی‌های آن.

پودمان دوم با عنوان «بچه گانه و دخترانه دوز»

معرفی و طبقه بندی انواع پارچه لباس کودک و انتخاب آنها براساس (رنگ، طرح، نقش، جنس و سن کودک)، چیدمان الگو روی پارچه و برش آن و انتقال الگوی لباس کودک روی آن، مهارت دوخت قسمت‌های مختلف لباس‌های کودک مانند (دامن، پیراهن کودک، سربند، کلاه، پیش بند، شلوار).

دفتر تألیف کتاب‌های درسی فنی و حرفه‌ای و کاردانش



پودمان ۱

دستیاری طراحی لباس

آیا تاکنون به وظایف الگوساز پیراهن زنانه توجه کرده‌اید؟

- برای کسب مهارت پز و فیگور اندام چه نکات اصلی را در طراحی باید رعایت کرد؟
- خطوط اصلی به کار رفته در طراحی پیراهن کدام خطوط است؟
- در طراحی انواع پیراهن زنانه به چه شاخصه‌هایی باید توجه کرد؟
- قسمت‌های مختلف یک پیراهن زنانه مانند یقه و آستین چگونه طراحی می‌شود؟
- ترسیم فنی یک مدل پیراهن چه تأثیری بر طراحی آن می‌گذارد؟

استاندارد عملکرد

طراحی پیراهن با استفاده از آناتومی اندام (مانکن)، رعایت نسبت‌های طولی و عرضی اندام نسبت به سر و شکل‌گیری خطوط لباس با توجه به نمایش حجم و حرکات

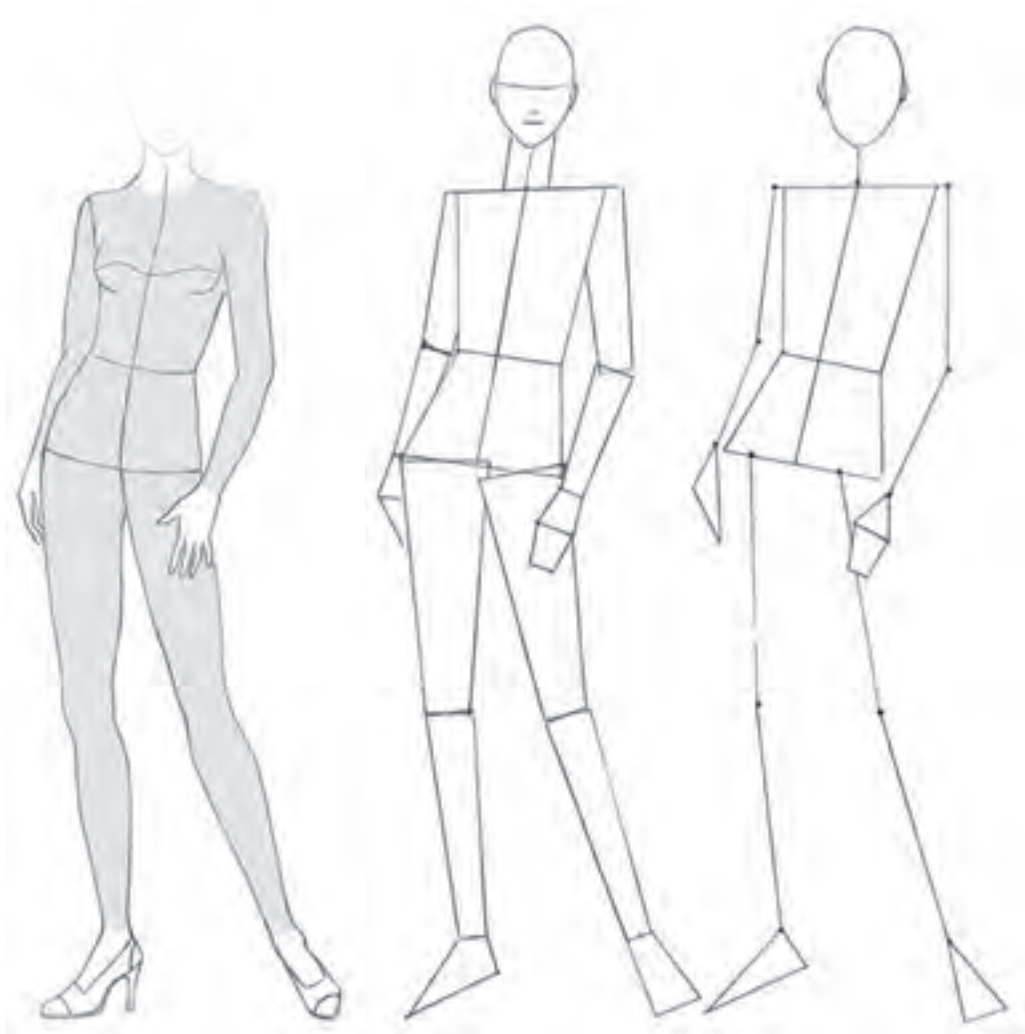

■ نمایش تناسب اندام را با سطوح ساده هندسی فرا گرفته‌اید.
■ تمرین فیگور و پزهای مختلف و ترسیم حرکات عضلانی اندام را با استفاده از مانکن‌های مختلف انجام دهید.

اکنون دانستید که با فراگرفتن چند فیگور ساده می‌توان با تغییرات حرکت دست‌ها و پاها، فیگورها و پزهای جدیدی را طراحی کرد. فیگورهای قابل استفاده در طراحی لباس، فیگورهایی است که به صورت ایستاده‌اند و حرکات ساده و چرخش‌های مناسب نمایش لباس را شامل می‌شوند.
تعال و زیبایی حرکات فیگور که مناسب با طراحی پیراهن باشد را مورد توجه قرار دهید.

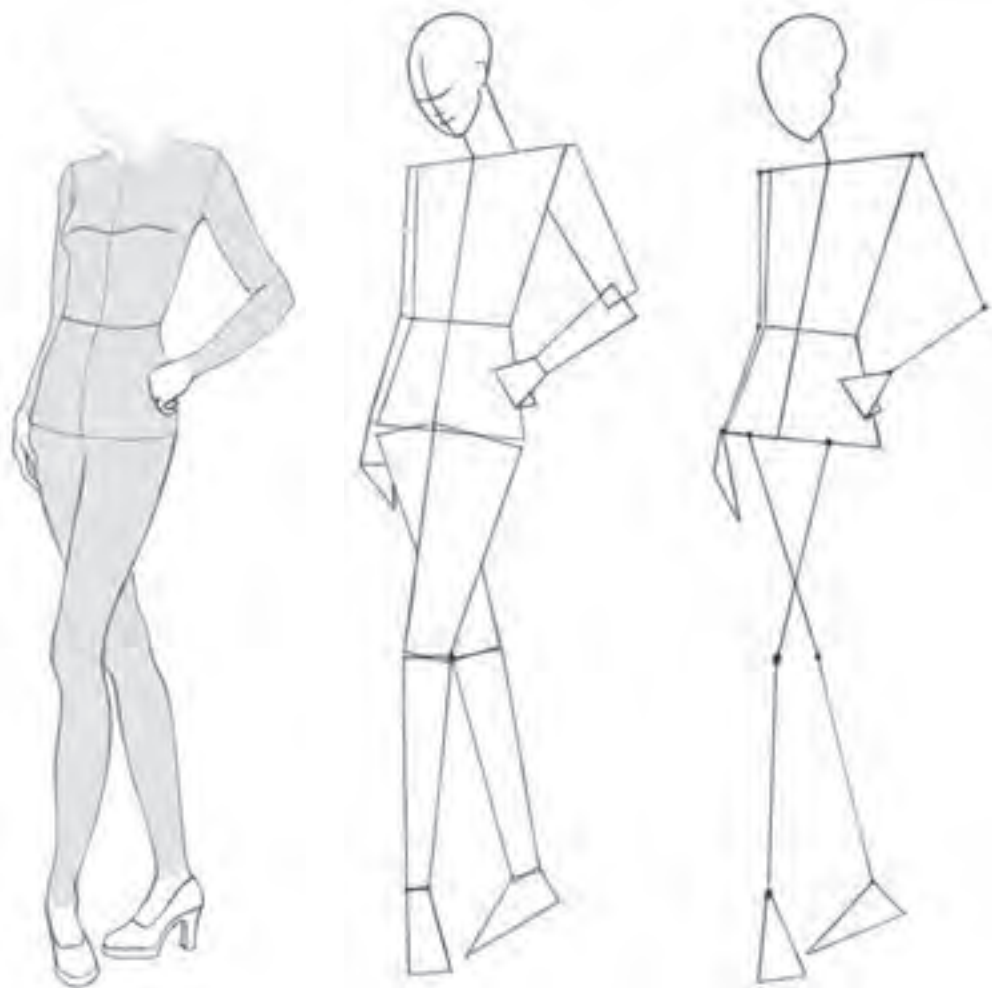

چهره و موی این فیگور را مجدداً و با اندازه‌ای متفاوت طراحی کنید.

فعالیت
عملی



ترسیم دکمه خور یک ردیف



- در طراحی دکمه خور یک ردیف باید به این نکات توجه کرد:
- دکمه و جادکمه روی خط مرکزی جلو قرار می گیرد.
 - لبه دکمه خور لباس در دو طرف خط مرکزی جلو به یک فاصله قرار می گیرد.
 - فاصله بین دکمه ها به طور مساوی تعیین می شود.

ترسیم دکمه خور دو ردیف



- در طراحی دکمه خور دو ردیف باید به این نکات توجه کرد:
- دو ردیف دکمه با فاصله مساوی از خط مرکزی جلو قرار می گیرند.
 - لبه دکمه خور لباس در هر دو طرف نیز با فاصله مساوی از خط مرکزی جلو قرار دارد.
 - پهن ترین دکمه خور دو ردیف بر روی ساسون زیر سینه قرار می گیرد.

دکمه خور یک و دو ردیف را بر روی مانکن سه رخ طراحی کنید.

فعالیت
عملی



یقه یکی از اجزای مهم لباس است که سبب زیباتر و رسمی تر شدن آن می شود. انتخاب نوع و حالت یقه بستگی به نوع کاربرد لباس در موقعیت های متفاوت دارد.
 - یقه های ساده خطی، یقه های ایستاده و نیز یقه های برگرددار از انواع مختلف یقه می باشد. در انتخاب یقه باید به نوع صورت نیز توجه گردد.

یقه های ساده خطی

یقه گرد: این مدل یقه بر اساس خط حلقه گردن طراحی می شود. اندازه فاصله ای که خط منحنی یقه از گردن و خط مرکزی را می گیرد متغیر است. این تغییرات باعث تنوع در طرح و سبب به وجود آمدن انواع مدل ها می شود.

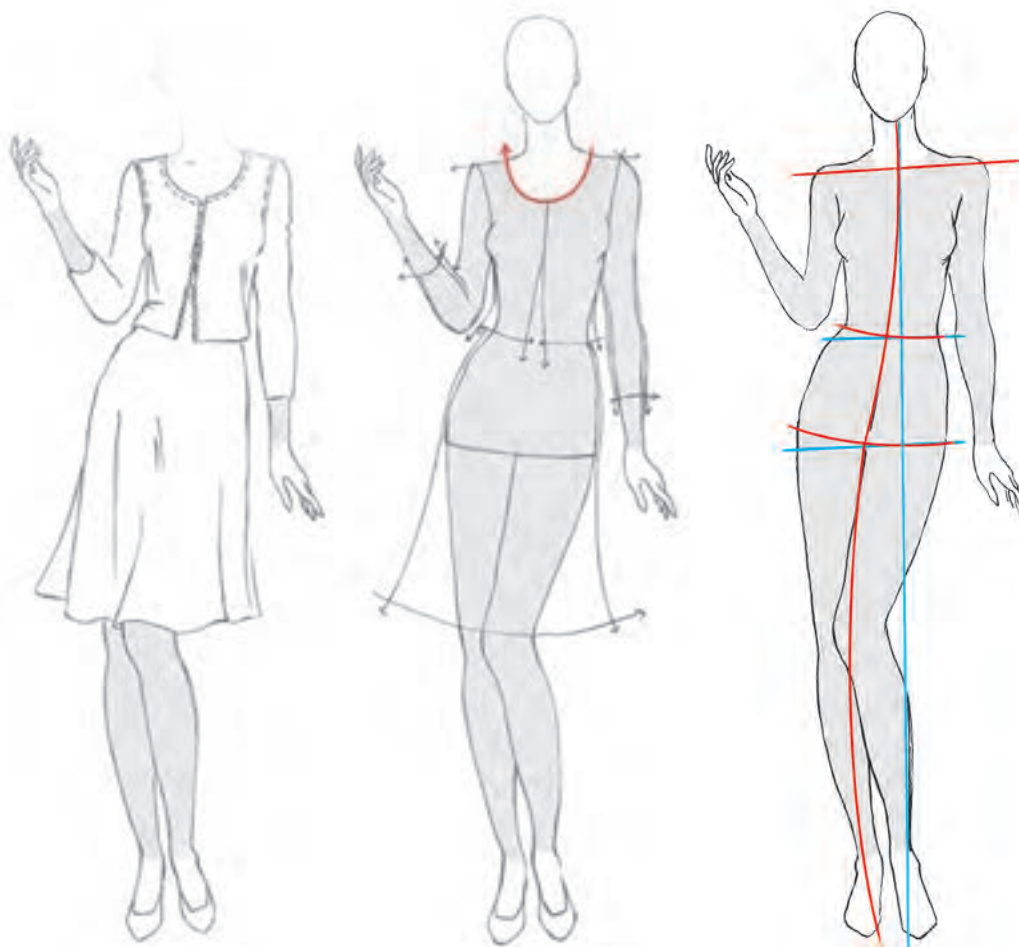

❖ یقه گرد را در نمای سه رخ طراحی کرده و تفاوت آن را با تمام رخ بررسی کنید.
 ❖ انواع یقه گرد را طراحی کنید.



یقه هفت: این یقه با دو خط مایل و به شکل ۷ طراحی می‌شود و با فاصله گرفتن از خط گردن، طراحی و اجرا می‌شود. بازی یقه و بلندی آن می‌تواند متفاوت باشد.

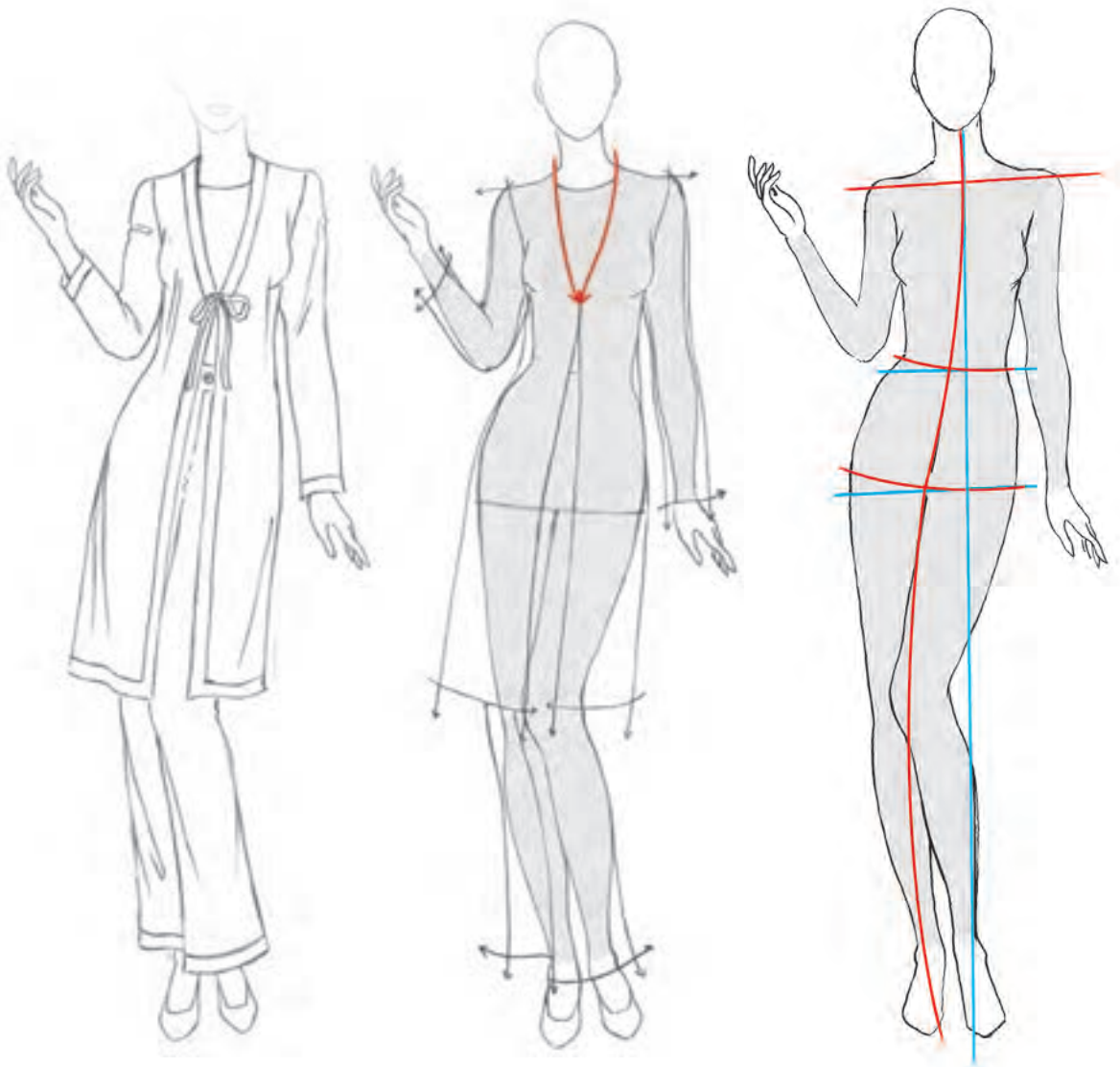

- فرم‌های مختلف یقه هفت را به صورت بلند، کوتاه، باز و بسته طراحی کنید.
- به نظر شما یقه هفت چه تأثیری بر روی چهره دارد؟
- این یقه چه تأثیری بر روی اندام می‌گذارد؟

فعالیت
عملی



یقه چهارگوش: فرم این یقه به شکل چهارگوشه است و با نام یقه خشتی نیز شناخته می‌شود. اندازه بازی یقه در قسمت مرکز جلو و سرشانه بستگی به مدل دارد.

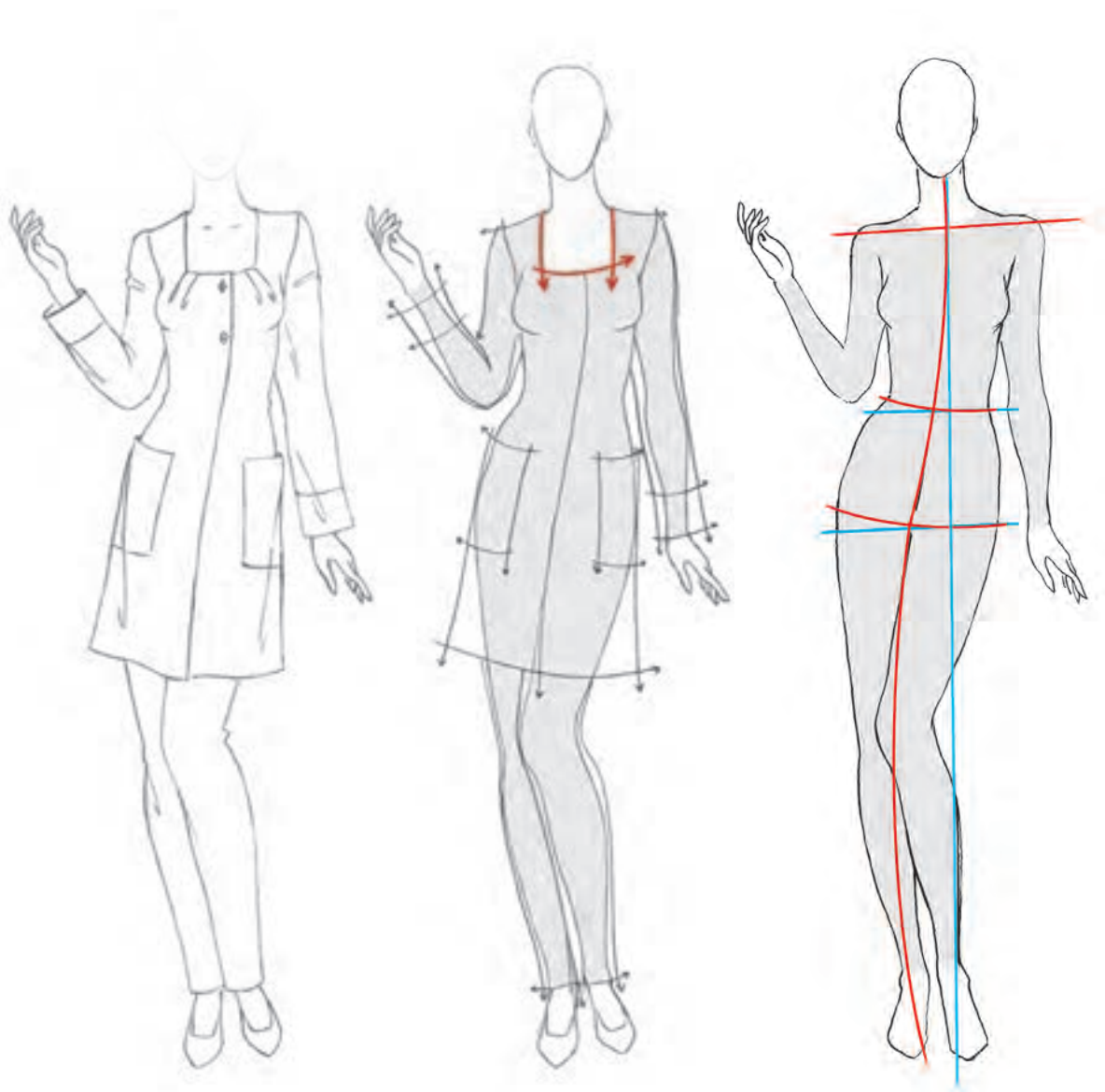

این مدل یقه را بر روی پیراهن جلو بسته طراحی کنید.
 به نظر شما کاربرد این یقه در چه لباس‌هایی بیشتر است؟

فعالیت
عملی



یقه قایقی: این یقه تقریباً حالت افقی دارد و دو طرف یقه در روی شانه، از گردن فاصله بیشتری می گیرد. بعضی از یقه های قایقی سرشانه نداشته و در انتهای شانه در قسمت کاپ آستین به هم وصل می شوند.

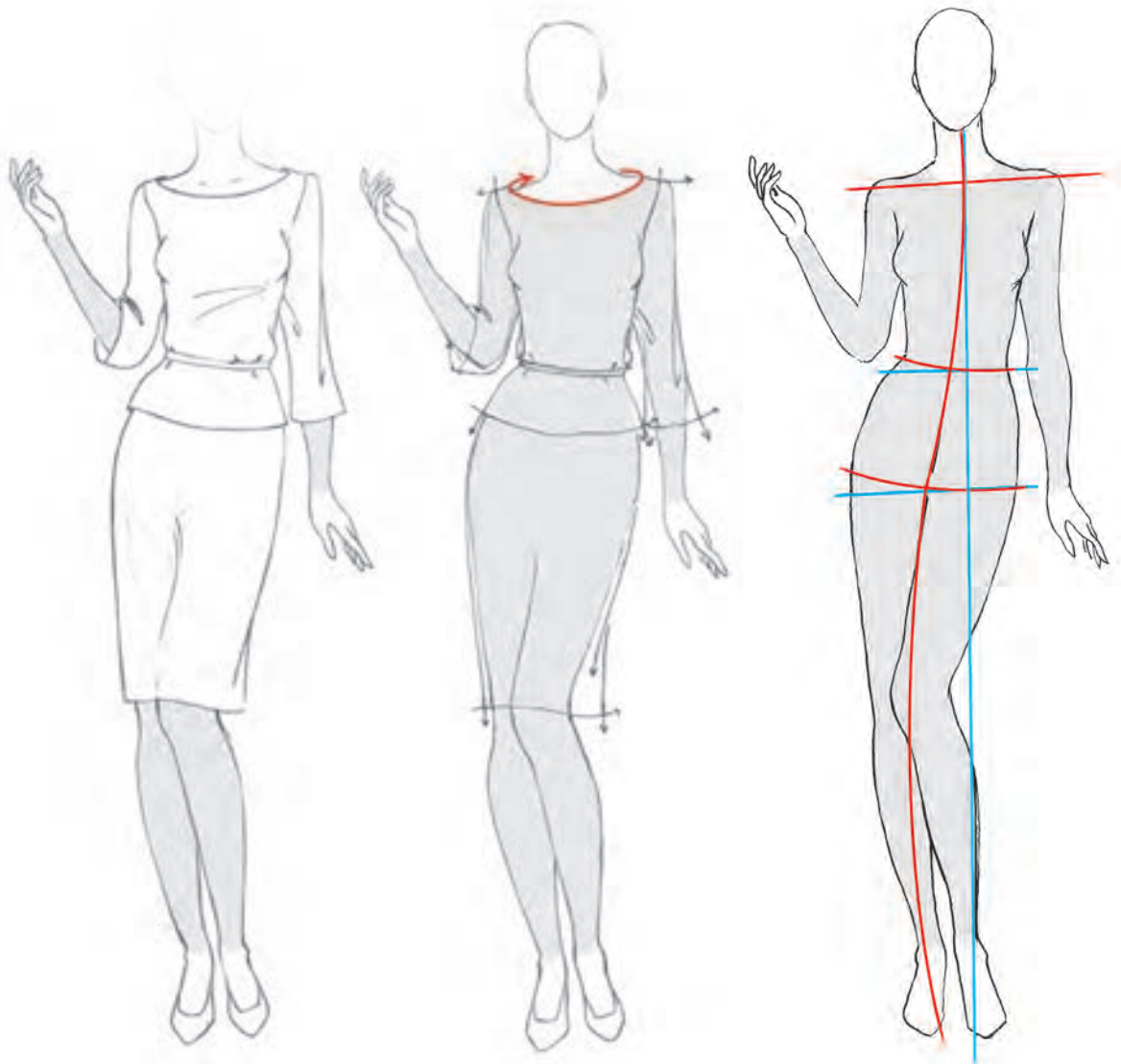

❏ به نظر شما این یقه ها در چه لباس هایی کاربرد دارد؟
❏ تأثیر یقه قایقی در فرم صورت فرد چگونه است؟

فعالیت
عملی



یقه‌های ایستاده

یقه‌هایی که به صورت ایستاده دور گردن قرار می‌گیرند را یقه‌های ایستاده گویند. این نوع یقه‌ها در پهنای متفاوت کوتاه یا بلند استفاده می‌شود و شامل یقه چینی، یقه ایرانی و یقه فرنج می‌باشند.

یقه چینی: لبه‌های جلوی یقه مقابل یکدیگر قرار می‌گیرند و همراه این یقه برای بستن جلوی لباس از دکمه و بندینک استفاده می‌شود. همان‌طور که از نام آن پیداست، این یقه جزئی از لباس ملی مردم کشور چین است.

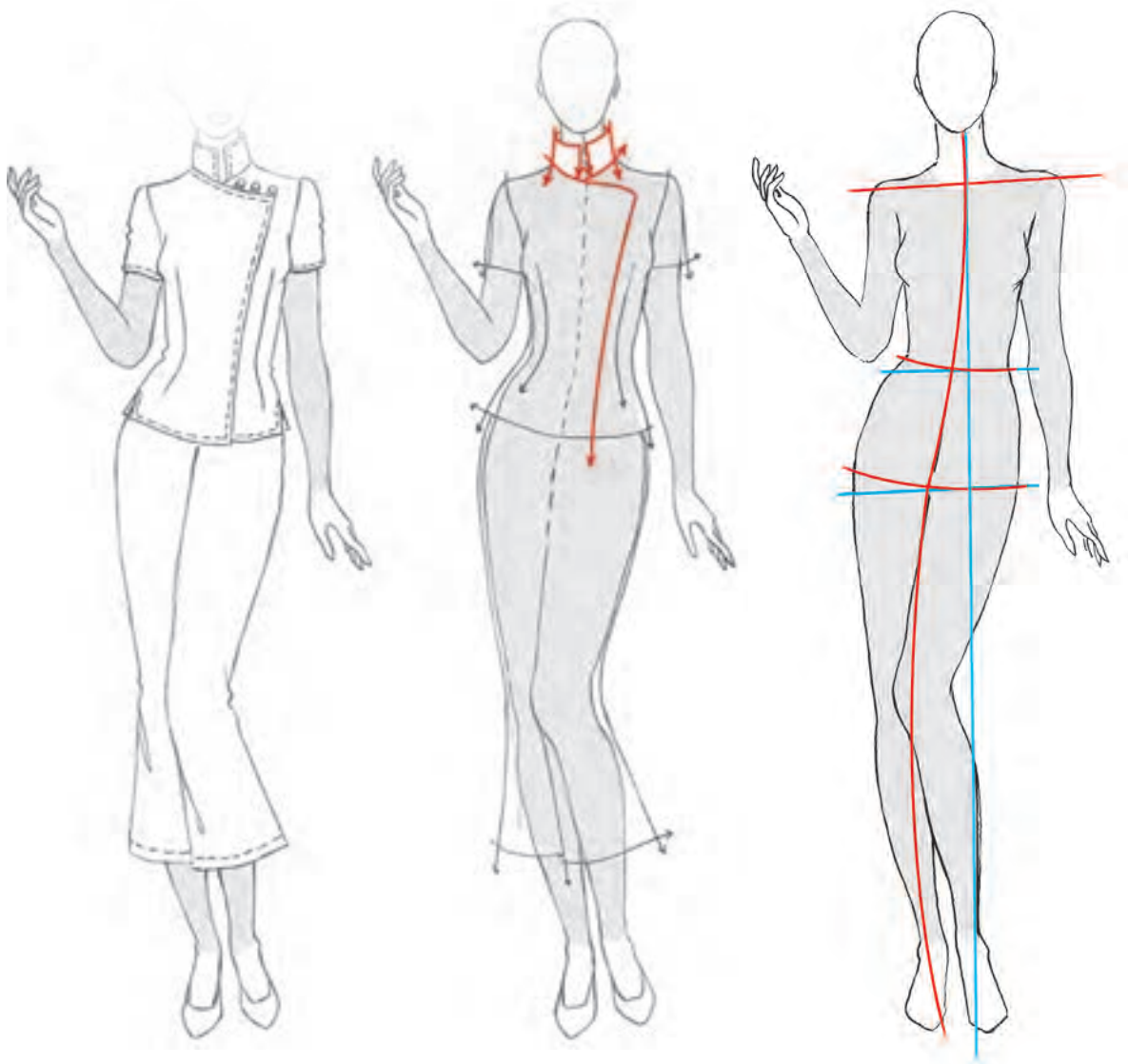

یقه ایرانی: تفاوت این مدل با یقه چینی در میزان فاصله میان دو لبه یقه از یکدیگر می باشد. در این نوع یقه دو قسمت جلویی روی هم قرار می گیرد و با دکمه بسته می شود.

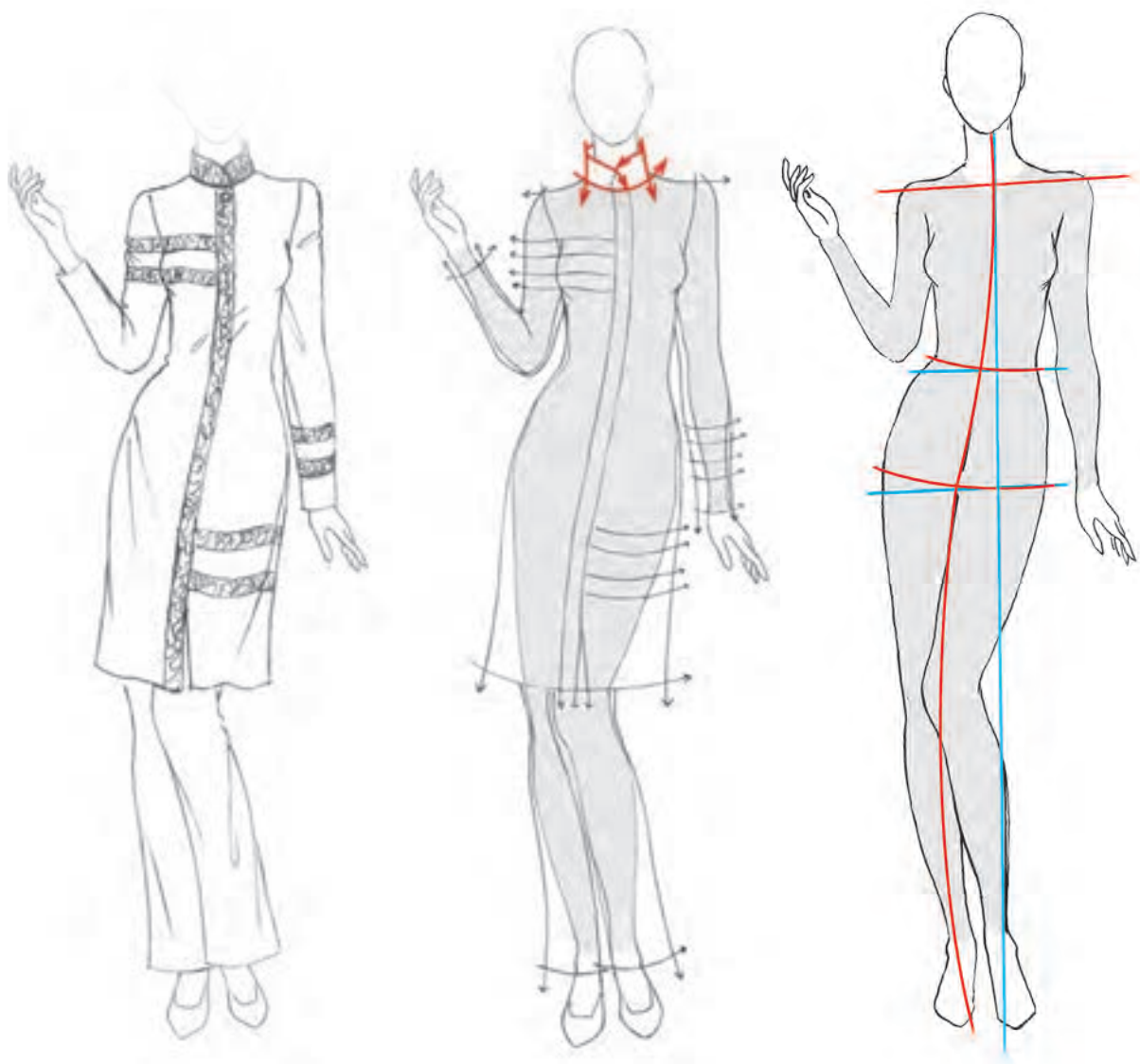

- این نوع یقه را در چه پوشاکی دیده اید؟
- چه مدل هایی از این یقه را می توان طراحی کرد؟
- آیا نام دیگری برای این مدل می شناسید؟

فعالیت
عملی



یقه فرنجی: لبه‌های جلویی این یقه به صورت منحنی است و بدون فاصله روبه‌روی هم قرار می‌گیرد.

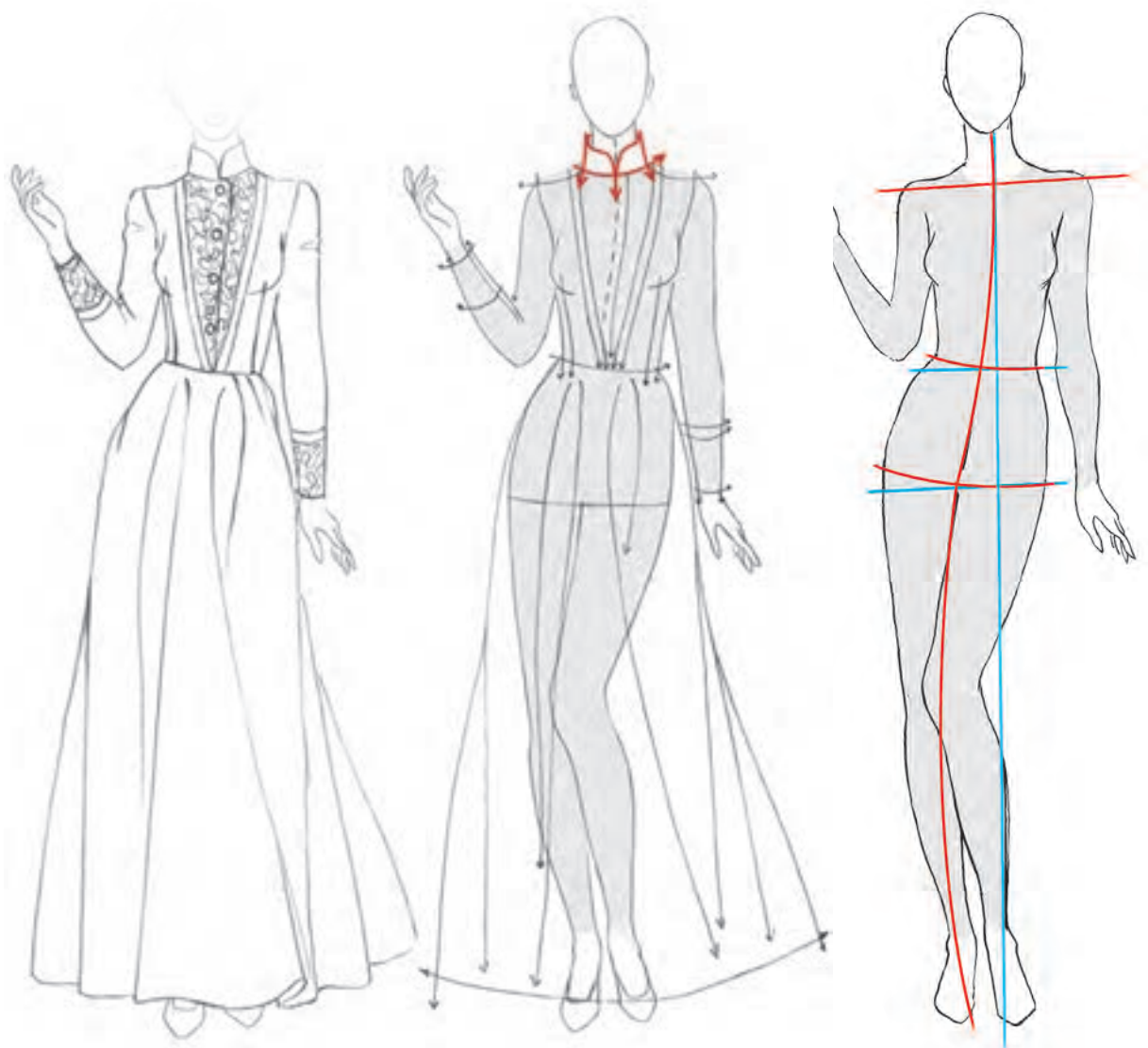

این یقه را با استفاده از مانکن سه‌رخ طراحی کنید.

فعالیت
عملی



یقه‌های برگردان

یقه‌های برگردان از دو قسمت روی یقه و پایه یقه تشکیل شده است. بخشی از یقه، دور گردن را دربر گرفته و بخشی دیگر از آن روی تنه لباس برمی‌گردد. دو نوع یقه برگردان وجود دارد. گروهی بر پایه یقه گرد هستند (پایه دار و بدون پایه) و گروهی دیگر یقه‌هایی که بر اساس یقه هفت طراحی می‌شوند (پایه دار و بدون پایه).

یقه‌های برگردان با پایه یقه گرد: این مدل از یقه‌ها به سه گروه اصلی تقسیم می‌شوند و عبارت‌اند از یقه ب، ب، خرگوشی، شومیز مردانه.

یقه ب: این نوع یقه در دو مدل پایه دار و بدون پایه طراحی می‌شود و دارای دو برگرد منحنی است که روبه‌روی هم قرار می‌گیرد.

یقه ب پایه دار: این مدل یقه در قسمت گردن دارای پایه است.

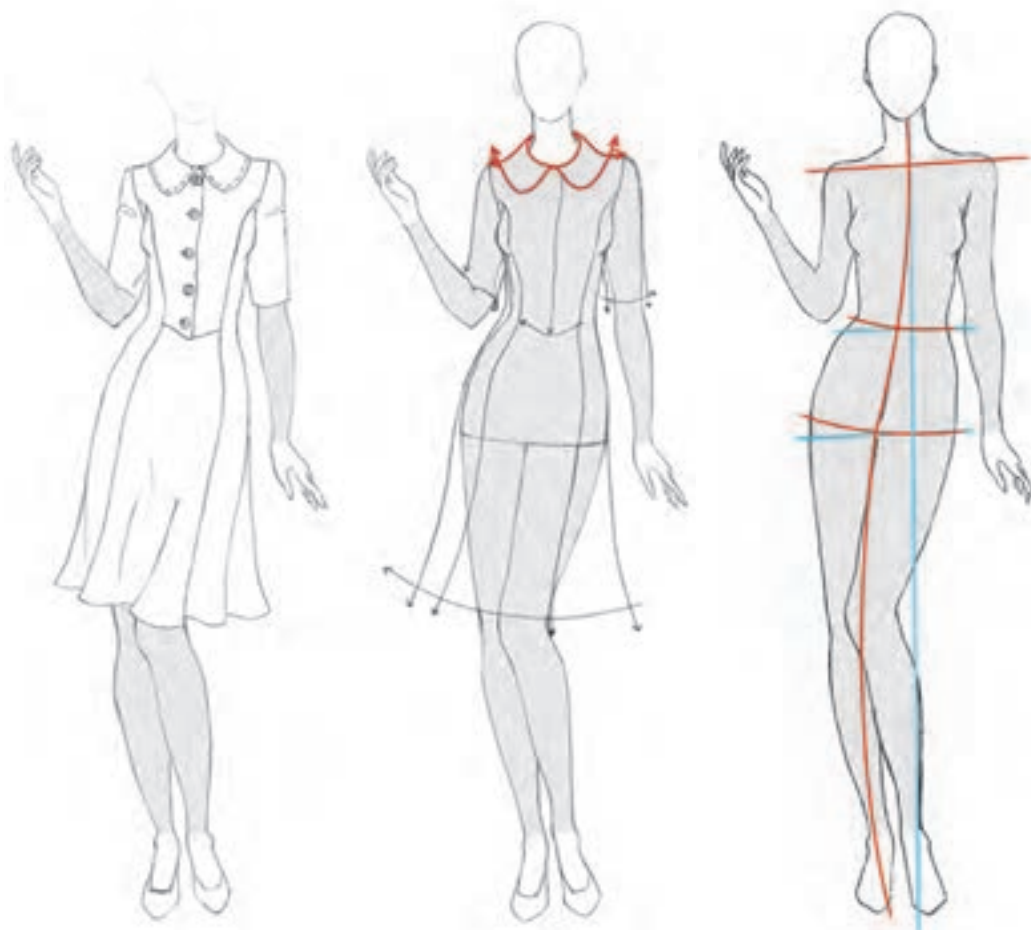

این نوع یقه را با گوشه‌های تیز طراحی کنید.

فعالیت
عملی



یقه ب ب بدون پایه: پهنای برگردان این مدل یقه روی شانه گسترده می شود و گوشه های یقه منحنی طراحی می گردد. پهنای این یقه در قسمت پشت، شانه و جلو به یک اندازه است.

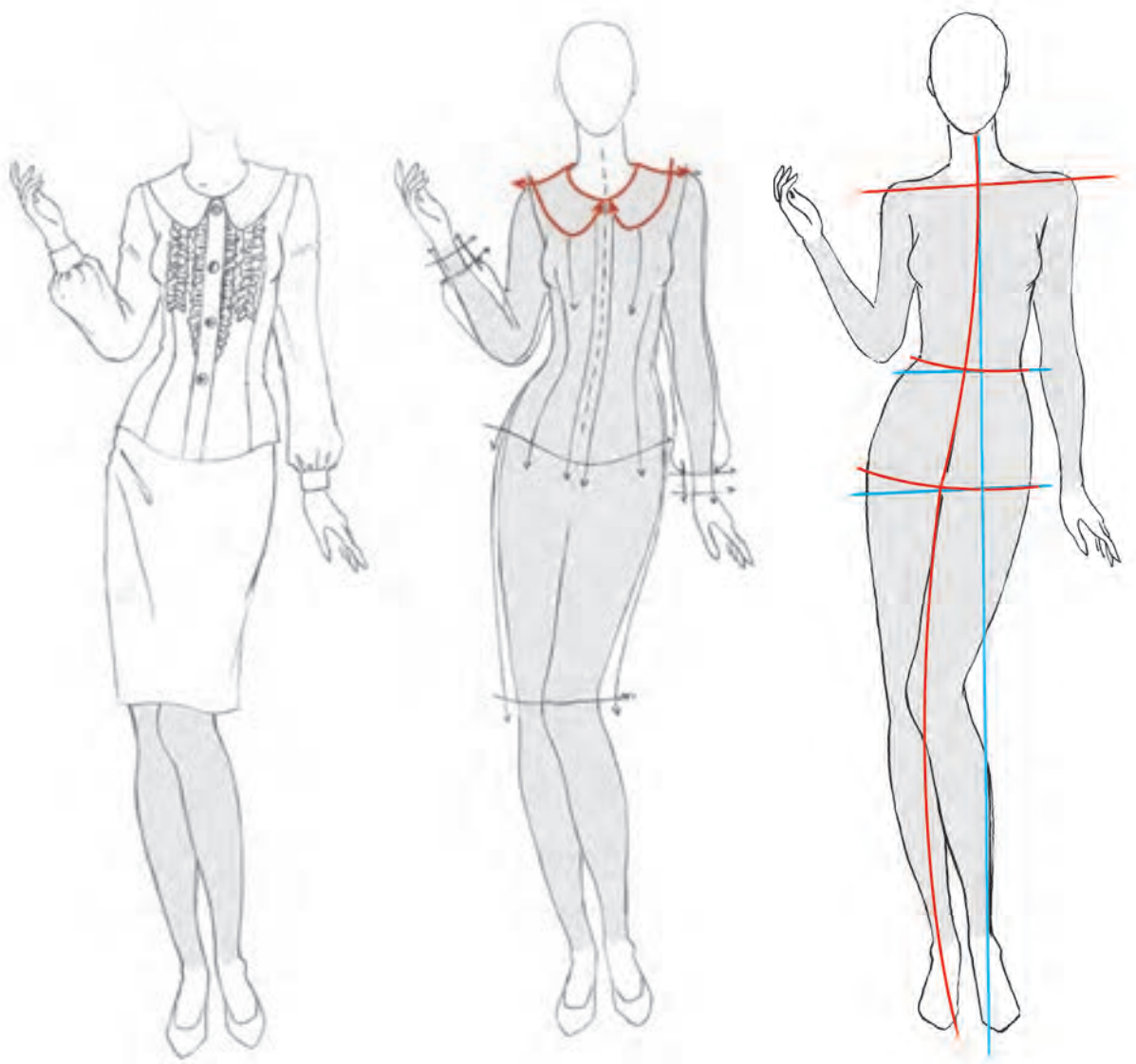

- ❑ تفاوت در طراحی یقه ب ب پایه دار و بدون پایه را بررسی کنید.
- ❑ آیا می توان طراحی لبه این یقه را به صورتی دیگر طراحی کرد؟
- ❑ این یقه را با پهنای متفاوت طراحی کنید.

فعالیت
عملی



یقه شکاری: پایه یقه بالاتر از خط گردن قرار می گیرد و لبه بیرونی برگردان روی شانه گسترده نمی شود.

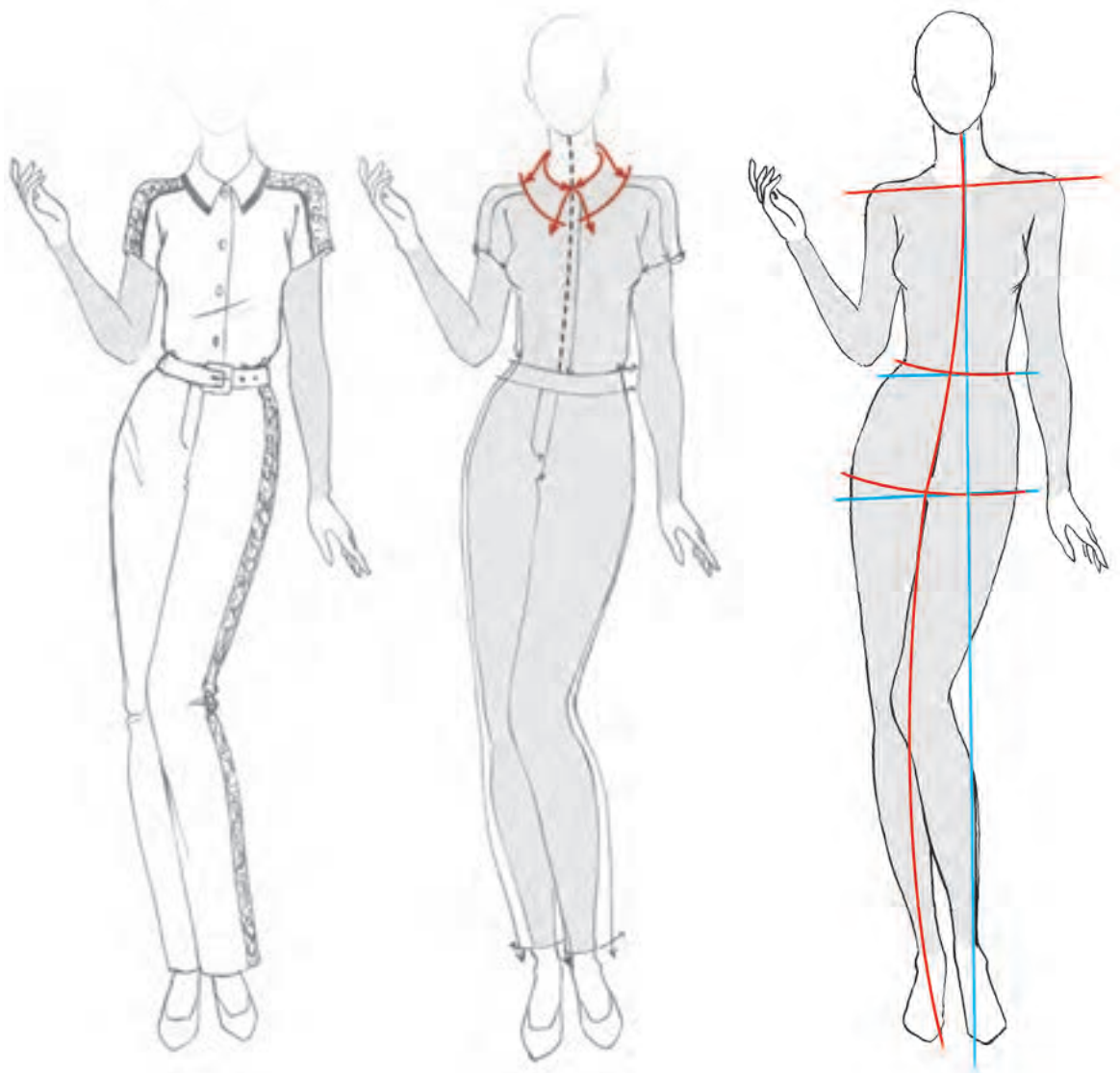

این یقه را با استفاده از مانکن سه رخ طراحی کنید.
به نظر شما از این مدل یقه در چه لباس هایی استفاده می شود؟

فعالیت
عملی



یقه شومیز به مردانه: مهم ترین یقه در انواع یقه های پایه دار گرد می باشد. در این مدل، یقه به پایه ای جدا متصل می شود و روی پایه برمی گردد.

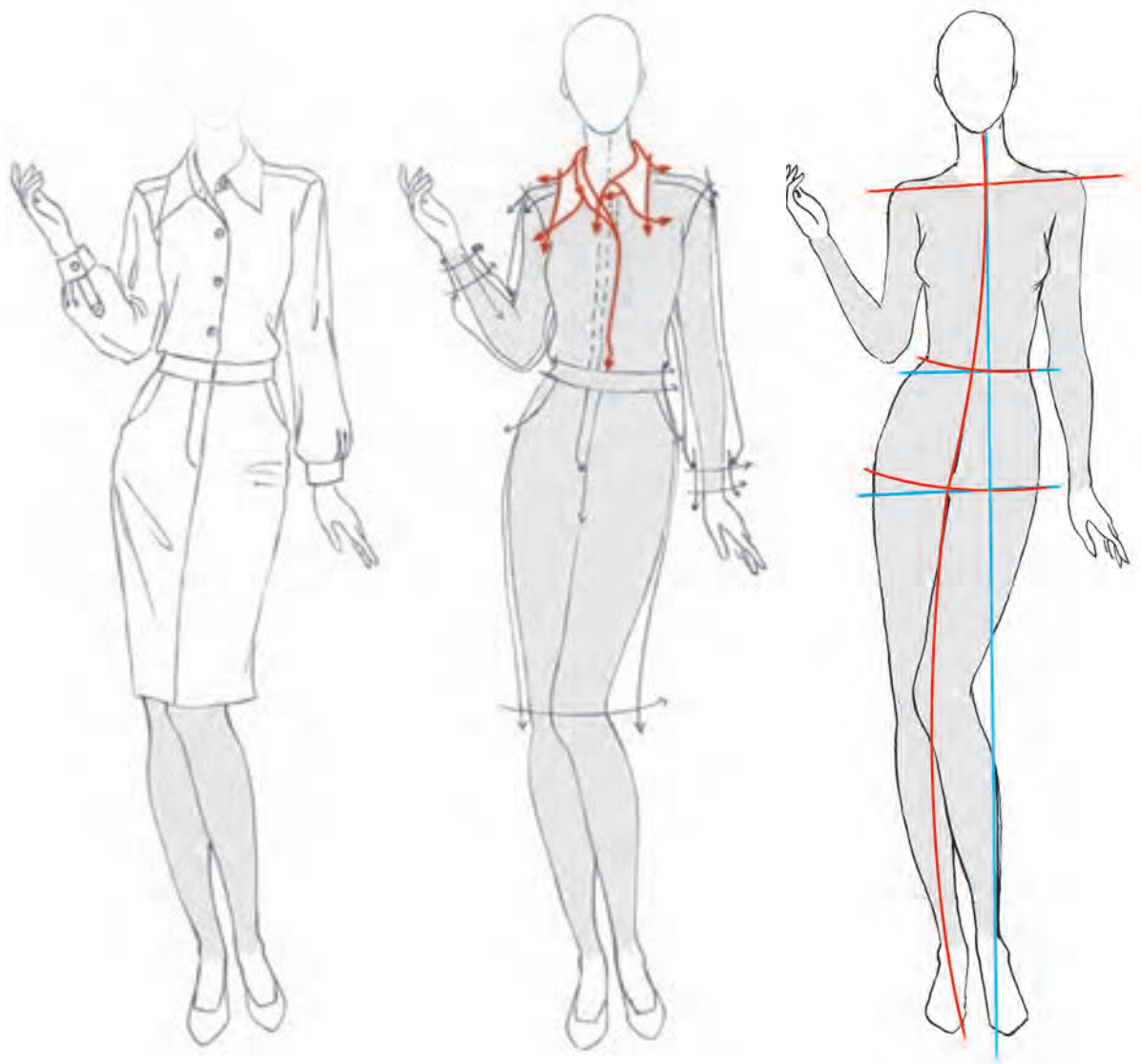

این فرم یقه را با دکمه بسته نشده طراحی کنید.
به نظر شما آیا می توان قسمت جلوی برگردان این یقه را به صورت های دیگری طراحی کرد؟

فعالیت
عملی



یقه‌های برگردان با پایه یقه هفت

شامل چهار گروه اصلی می‌باشد: یقه شال - یقه آرشال - یقه آمریکایی و یقه انگلیسی

یقه شال: پهنای این یقه سرشانه‌ها را پوشش می‌دهد و دارای پایه کوتاه است. میزان بلندی آن اغلب تا خط سینه و گاهی تا پایین تر ادامه می‌یابد.

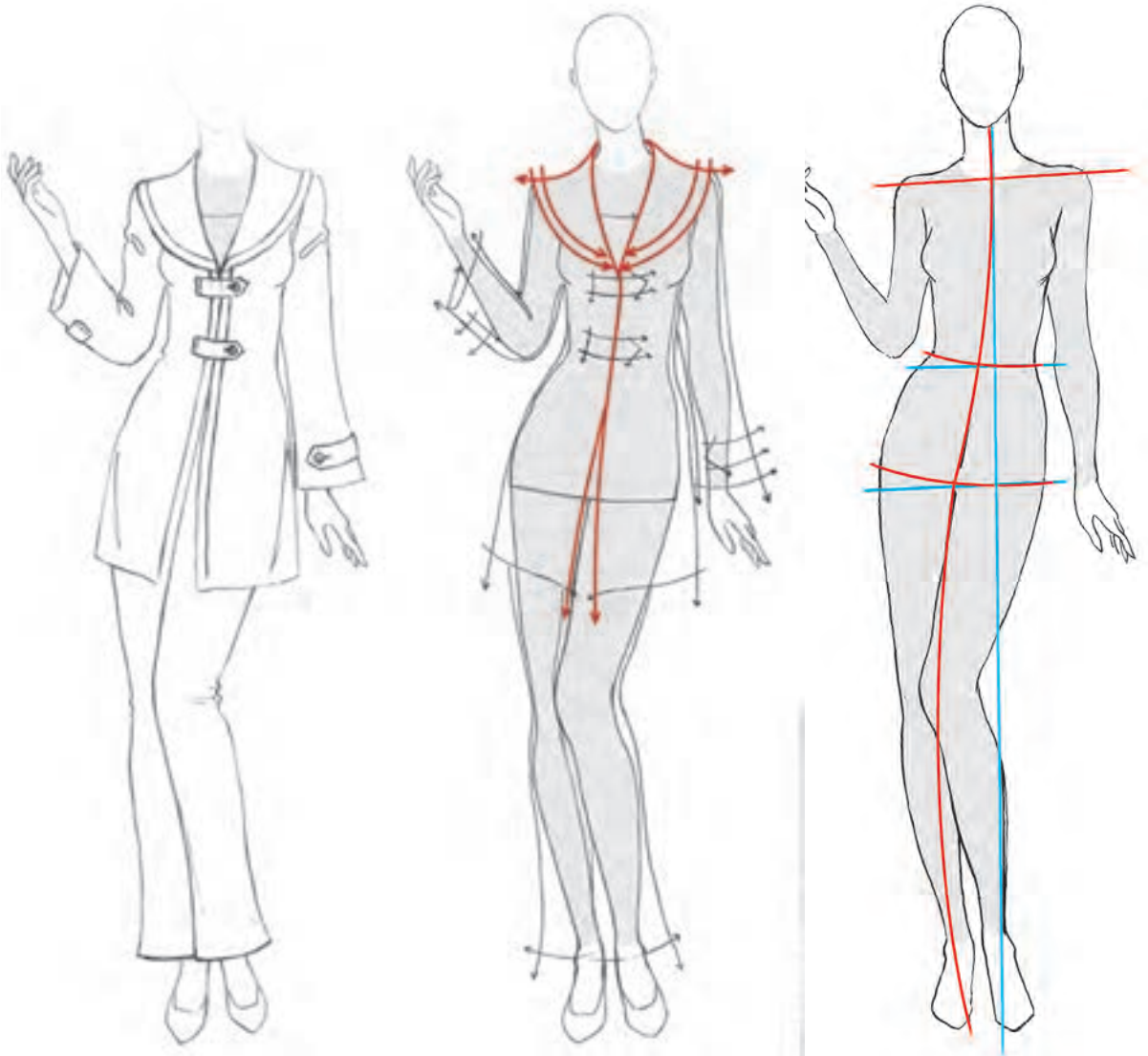

❏ به نظر شما می‌توان لبه بیرونی این یقه را به صورتی دیگر طراحی کرد؟
❏ این یقه را با بلندی پایین‌تر از خط سینه طراحی کنید.

فعالیت
عملی



یقه آرشال: په‌نای یقه و مقدار باز بودن هفت آن متغیر طراحی می‌شود و در کت و پیراهن کاربرد دارد. گاهی نیز لبه خارجی این یقه را به صورت‌های دیگری می‌توان طراحی کرد که در این صورت به آن یقه آرشال طرح‌دار می‌گویند.

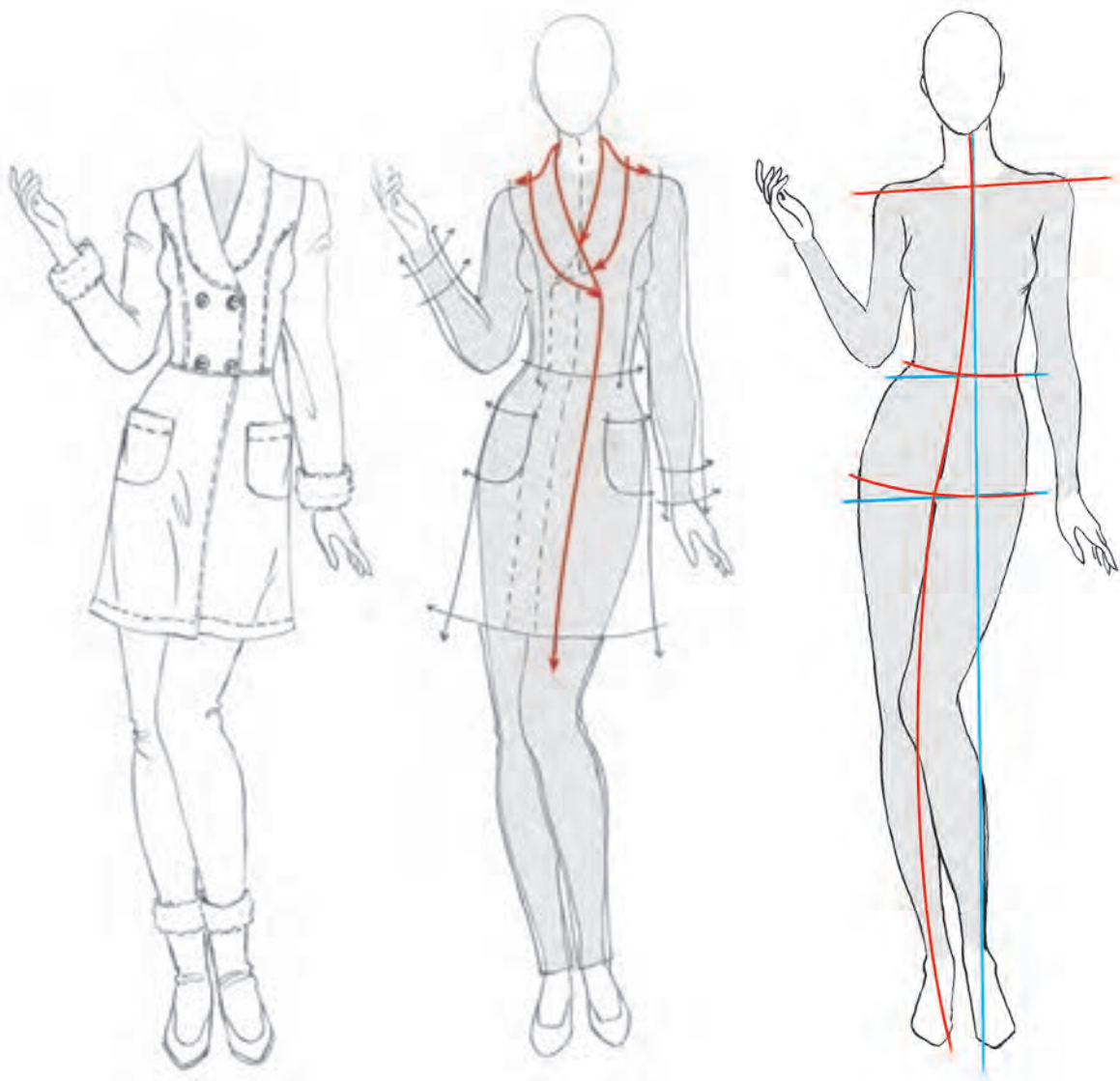

این یقه را با دکمه‌خور یک‌ردیفه طراحی کنید. ■
 مکان دکمه‌ها را با توجه به مدل انتخاب کنید. ■

فعالیت
 عملی



یقه آمریکایی: یقه دارای برگردی است که قسمت بالای آن باریک و قسمت پایین آن پهن است.

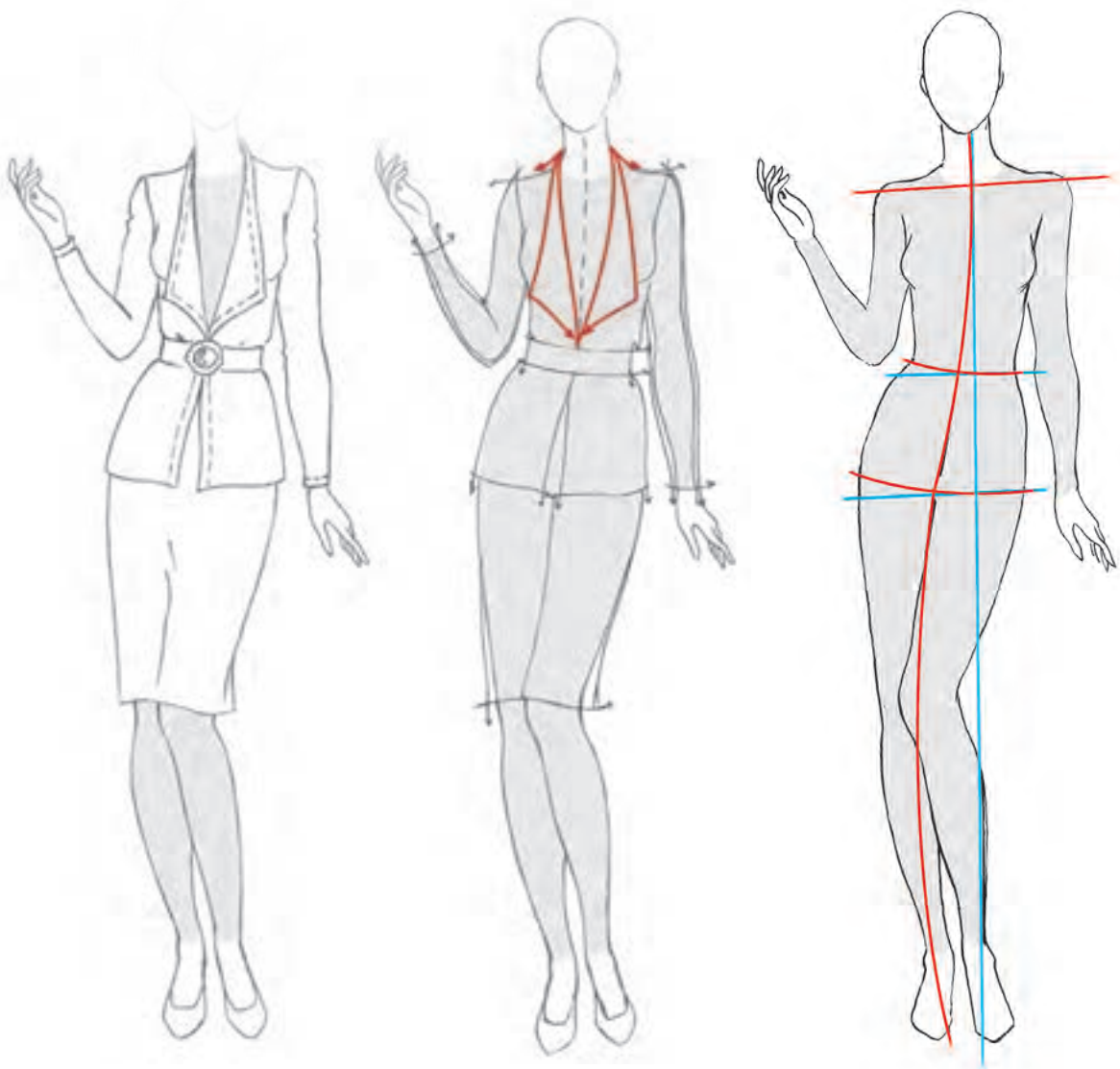

فرم‌های مختلفی از این یقه طراحی کنید.
 تأثیر هر کدام از فرم‌ها را بر روی چهره بررسی کنید.

فعالیت
عملی



یقه انگلیسی: یقه انگلیسی در خانواده یقه‌های پایه‌دار، مهم‌ترین و متنوع‌ترین یقه است. این یقه از دو قطعه برگردان تشکیل می‌شود. دو برگردان یقه در یک خط به هم وصل شده و در نتیجه شکافی ایجاد می‌شود که دال یقه نام دارد. بیشترین تغییرات در این مدل بر روی طول قد آن و فرم دو برگردان یقه اعمال می‌شود.

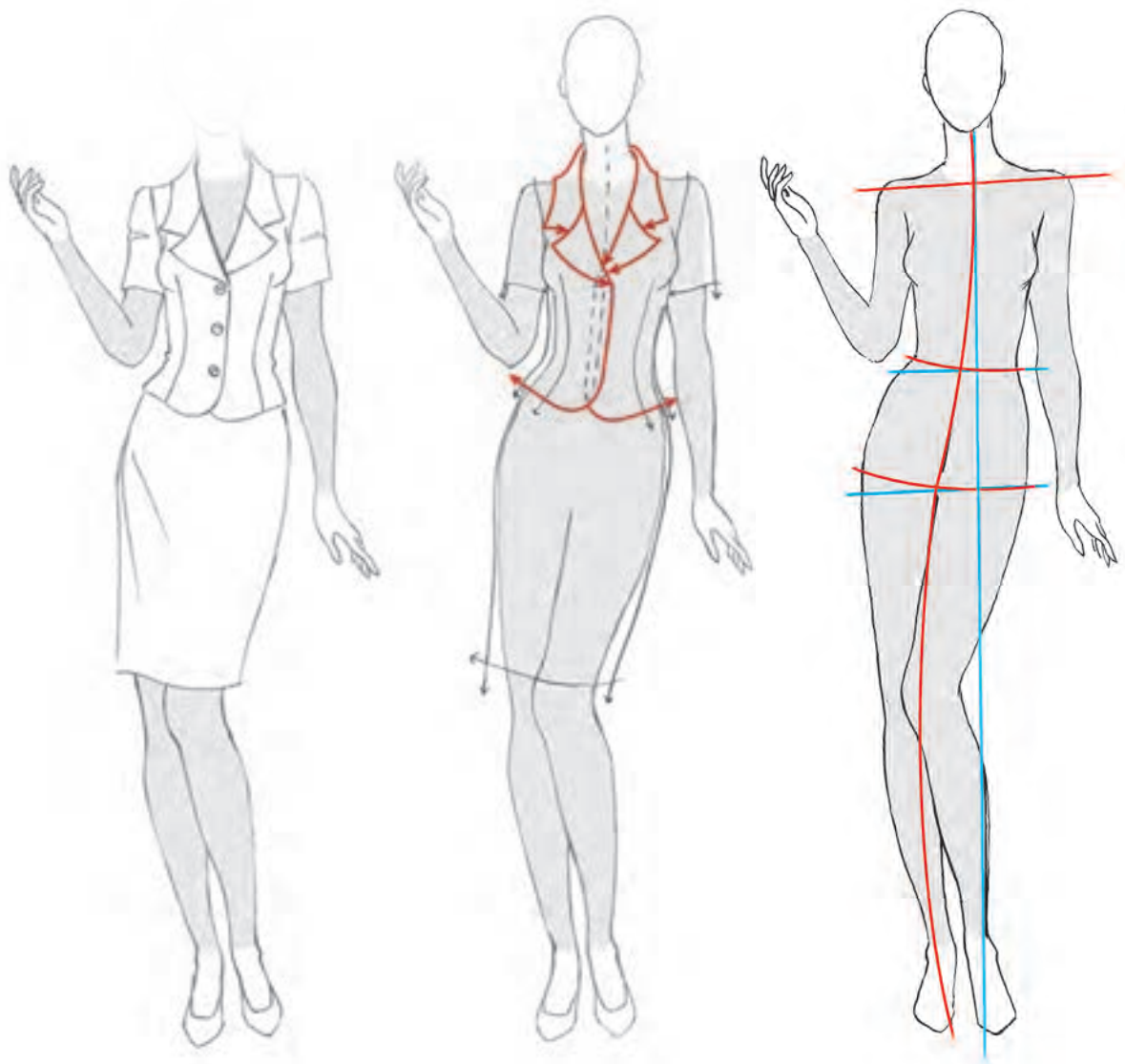

- ❑ به نظر شما تغییر مدل یقه انگلیسی چه تأثیری بر روی صورت و یا اندام فرد دارد؟
- ❑ کاربرد این یقه در چه لباس‌هایی است؟
- ❑ یقه انگلیسی را به شکل‌های دیگر و در پهنای متفاوت طراحی کنید.

فعالیت
عملی



آستین‌ها

آستین‌ها را بر اساس نحوه اتصالشان به بالاتنه به دو دسته جدا و سرخود تقسیم می‌کنند.

آستین جدا

محل درز آستین جدا، بالای شانه است. درست در محل اتصال بازو و شانه، آستین از بالاتنه جدا می‌شود و شامل تقسیم‌بندی زیر می‌شود:

آستین تنگ: این آستین، از محل درز شانه تا پایین به صورت یک‌سره تنگ می‌شود. استفاده از پارچه‌های کشی، فرم بهتری از این آستین را نمایش می‌دهد.

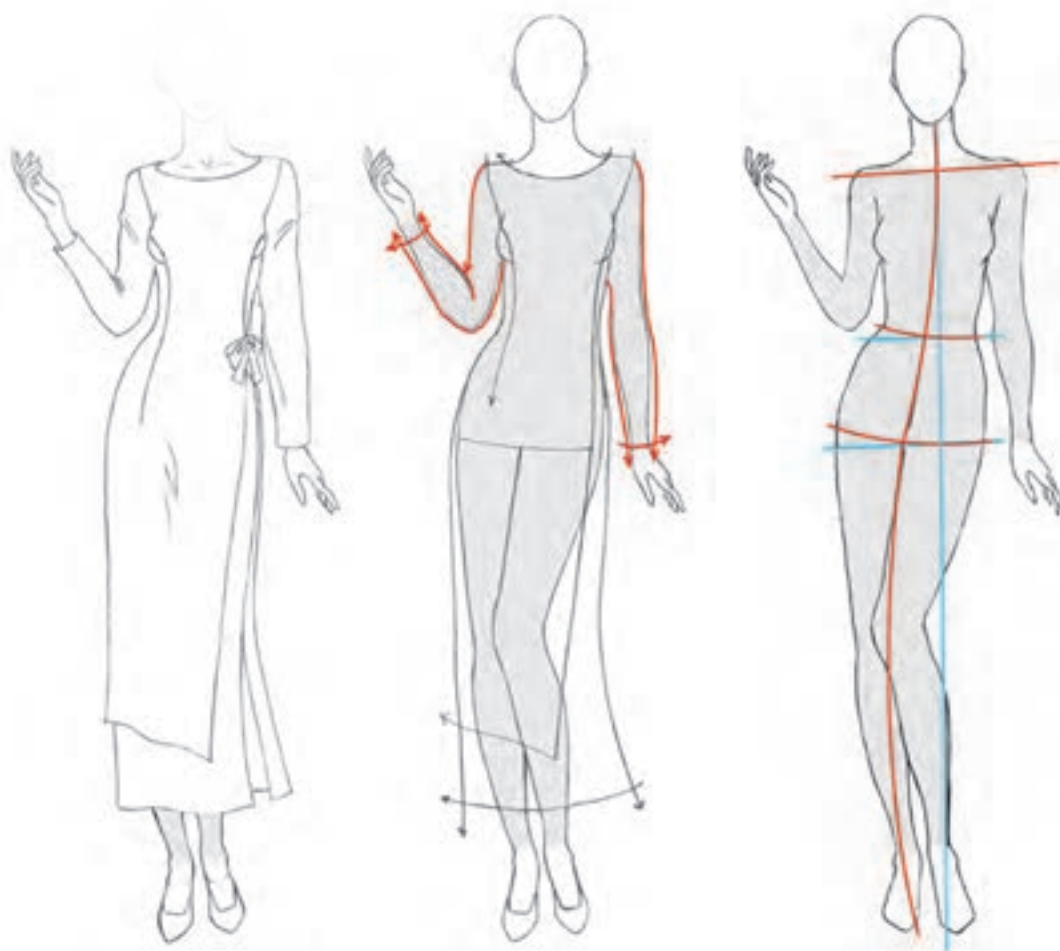

بر روی مانکن سه‌رخ این آستین را طراحی کنید.

فعالیت
عملی



آستین ساده: از انواع آستین‌های جداست که به صورت لوله‌ای شکل بازوها را می‌پوشاند. در ناحیه کاپ (بالای آستین) این مدل ساده و بدون چین خوردگی است.

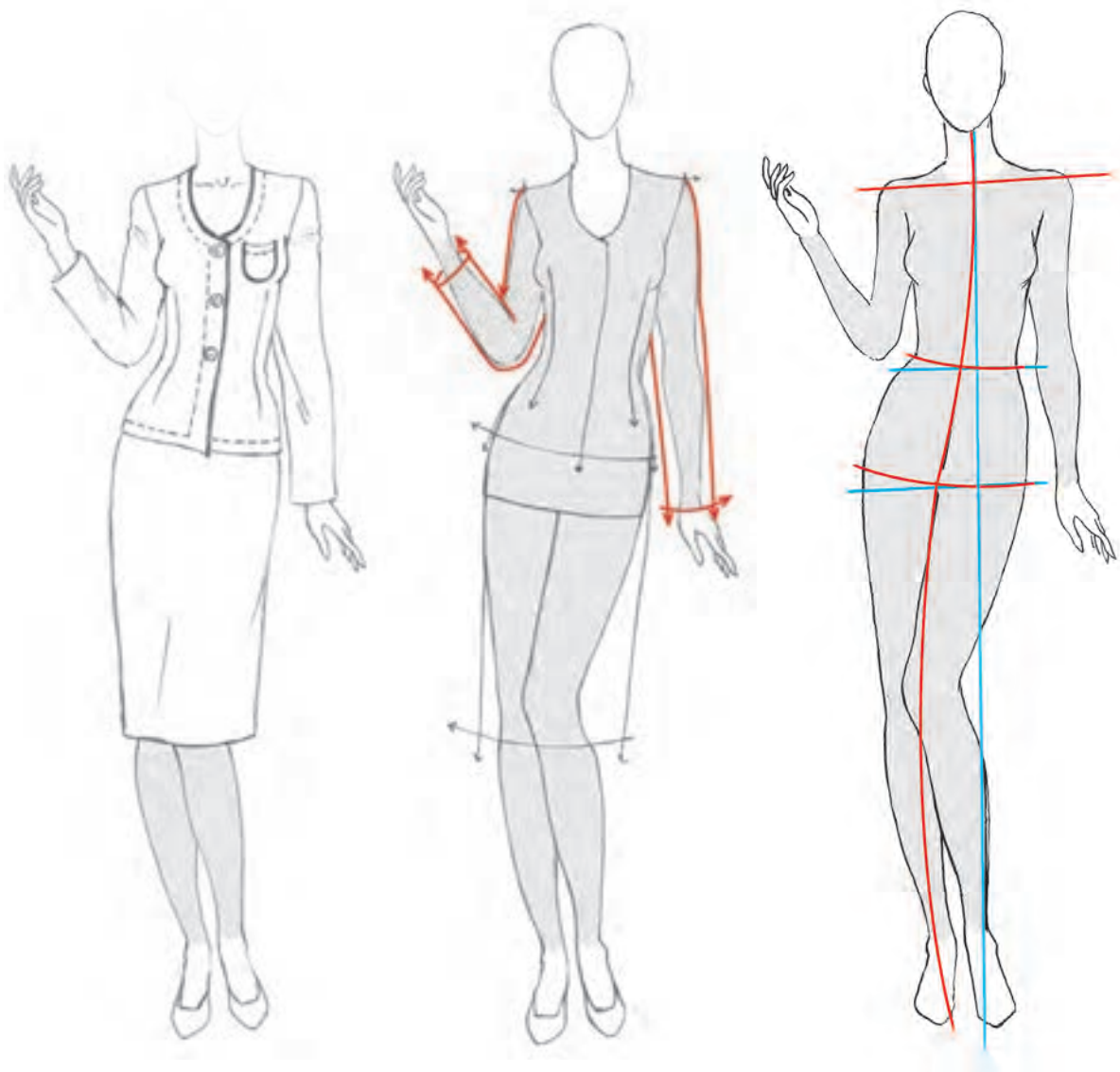

این مدل آستین را در قدهای متفاوت طراحی کنید.

فعالیت
عملی



آستین کلوش: آستین کلوش از محل درز شانه به سمت مچ، به تدریج گشاد می‌شود. این گشادی در محل لبه آستین متغیر بوده و سبب ایجاد تنوع در مدل آن می‌شود.

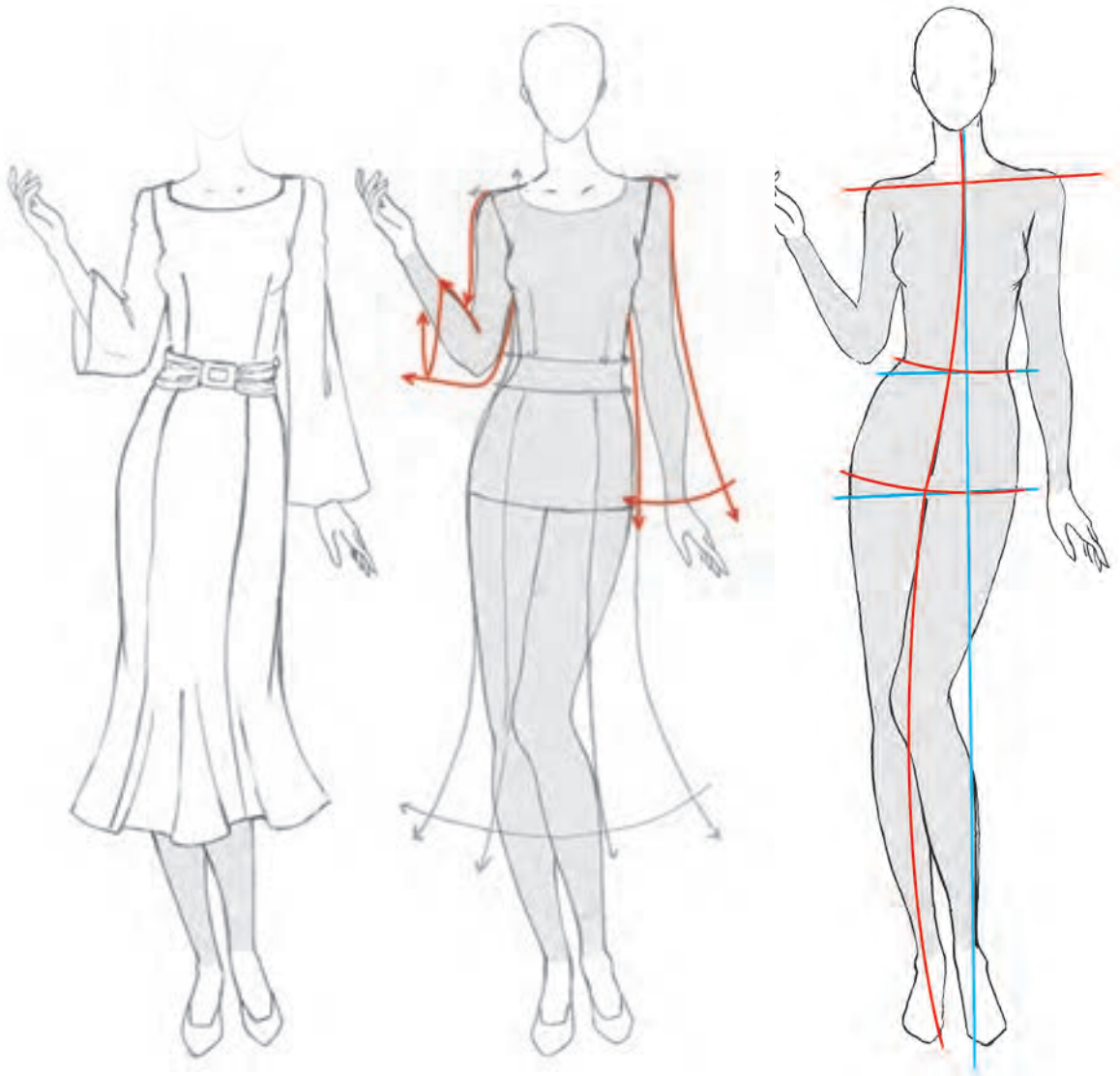

- ▶ به نظر شما طول قد آستین چه تأثیری بر روی اندام می‌گذارد؟
- ▶ انواع آستین‌های کلوش را در گشادی و طول‌های متفاوت بررسی کنید.

فعالیت
عملی



آستین‌های پفی

این نوع آستین با توجه به محل چین خوردگی انواع مختلفی دارد. و در انواع کوتاه و بلند طراحی می‌شود. در سه مدل چین در کاپ، چین در مچ و چین در کاپ و مچ اجرا می‌شوند.

آستین پفی (چین در کاپ): گشادی بالای آستین در بالا زیاد بوده و به وسیله چین‌های ریز و مرتبی جمع شده و به حلقه آستین بالاتنه وصل می‌شود.

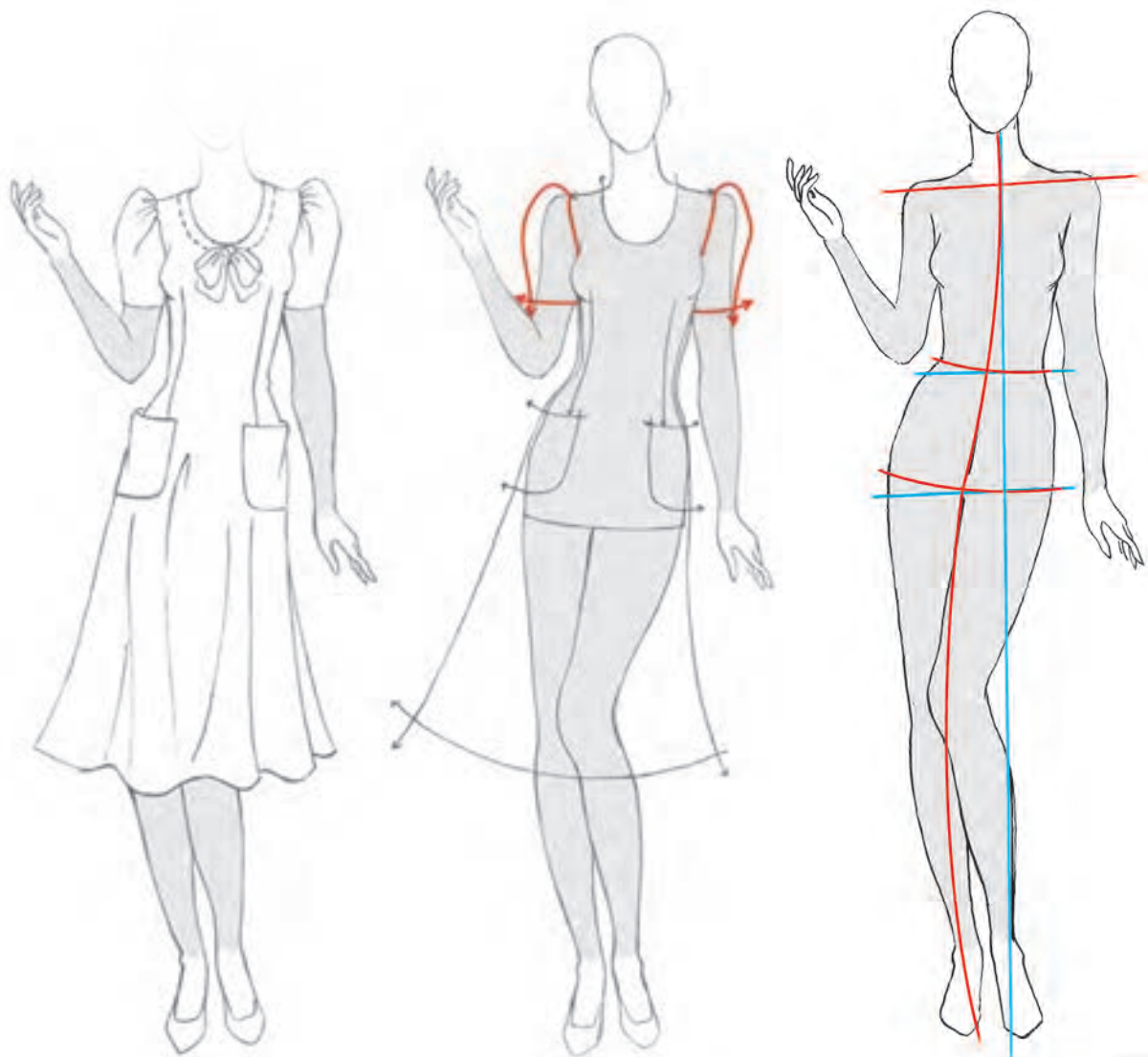

آستین بلند این فرم را طراحی کنید.

فعالیت
عملی



آستین پفی (چین در مچ): این آستین در بالا ساده و بدون چین بوده و گشادی لبه آستین با چین جمع می‌شود و معمولاً با مچی همراه است.

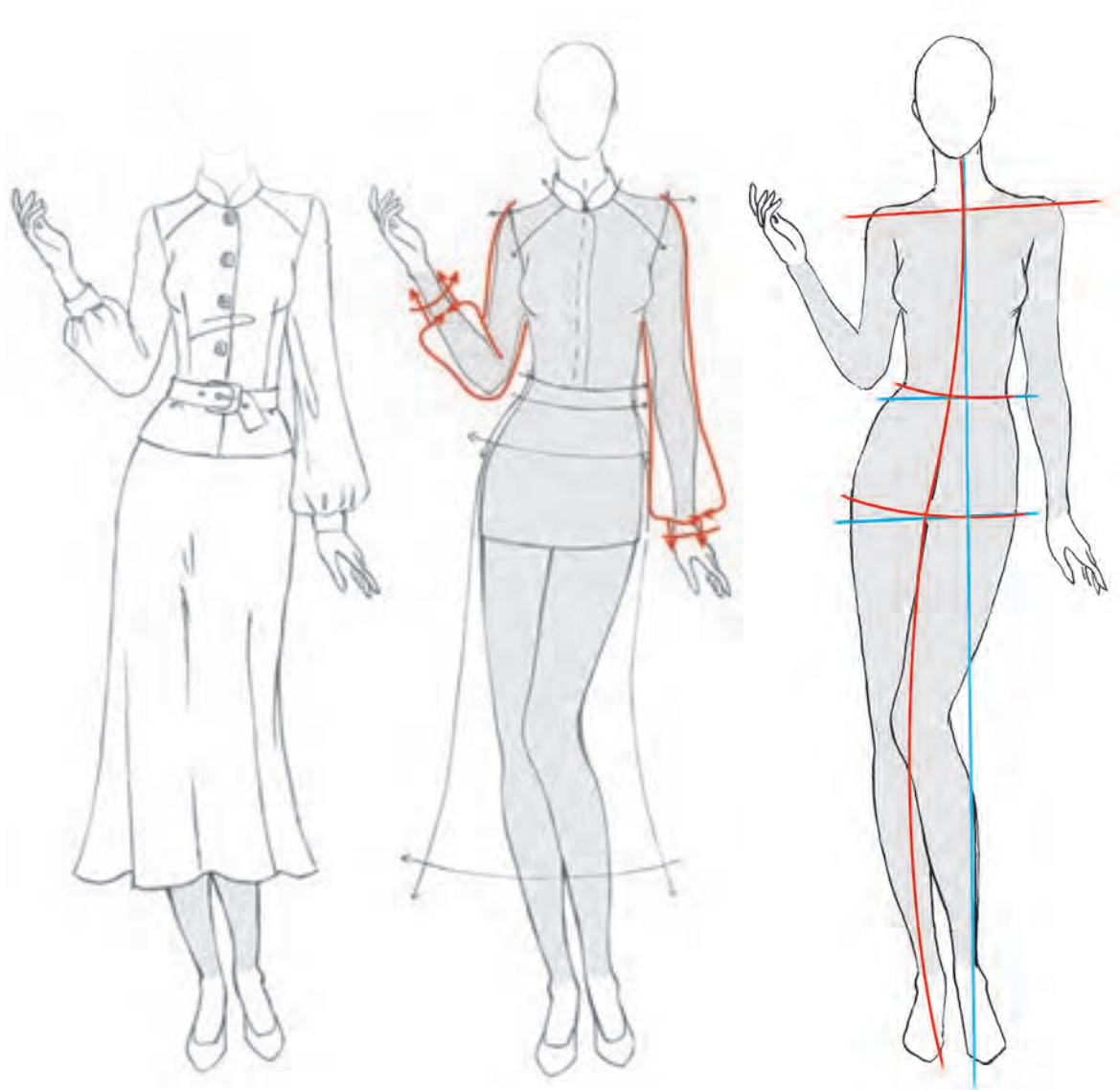

تأثیر این مدل آستین را بر روی اندام بررسی کنید. ■
مدل کوتاه این آستین را طراحی کنید. ■

فعالیت
عملی



آستین پفی (چین در کاپ و چین در میچ): این مدل هم در لبه و هم در کاپ آستین چین دارد.

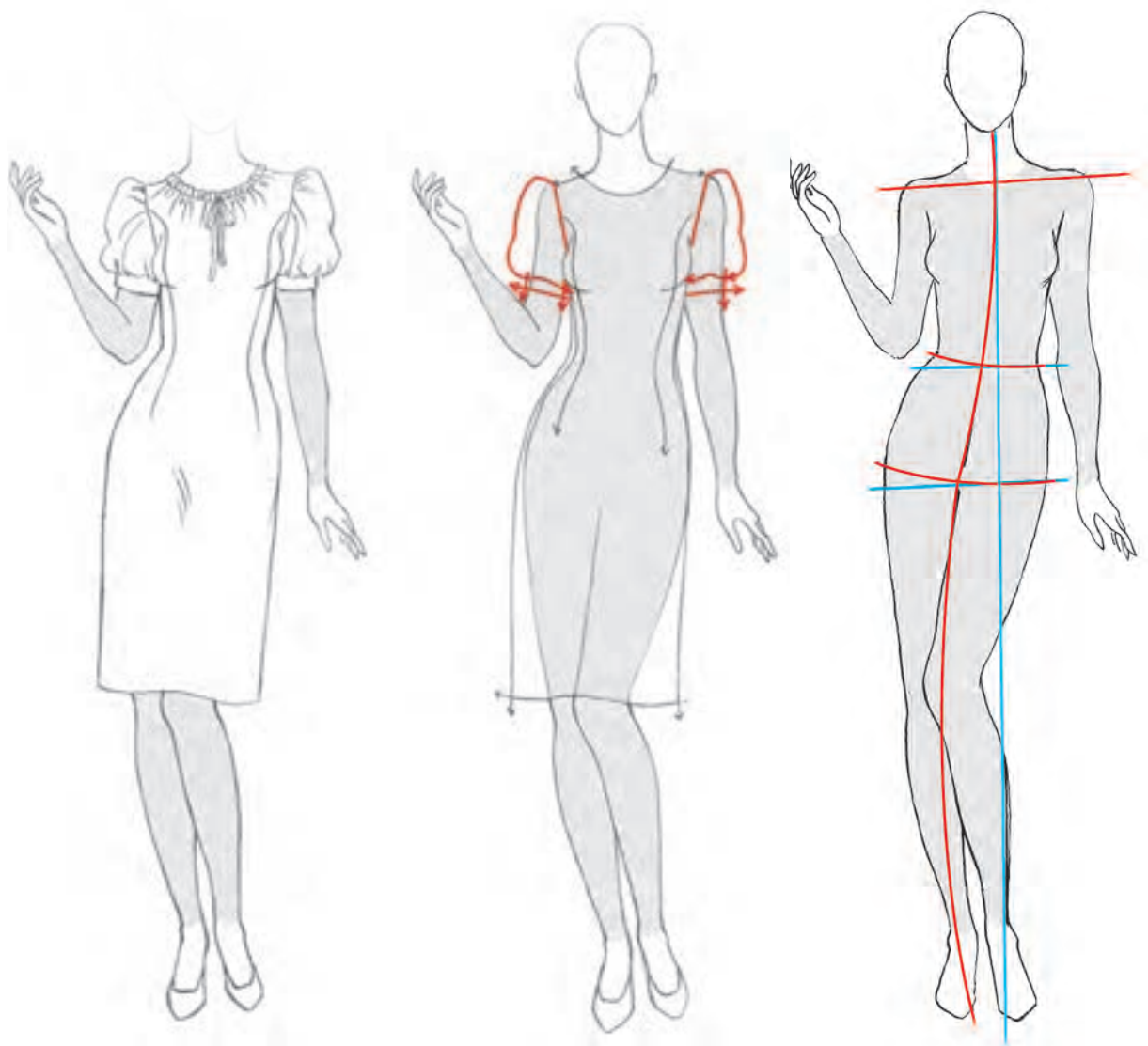

آستین بلند این فرم را طراحی کنید.

فعالیت
عملی



آستین‌های سرخود

به آستین‌هایی گفته می‌شود که در آنها آستین بدون برش حلقه به بالاتنه وصل است.
آستین‌های سرخود عبارت‌اند از: کیمونو - رگلان - افتاده

آستین کیمونو: در حالت یک‌تکه، درز آستین وجود ندارد. و در حالت جدا، حلقه آستین بالاتنه و آستین با منحنی ملایمی به یکدیگر وصل می‌شود. این نوع آستین برحسب گشادی، متغیر است.

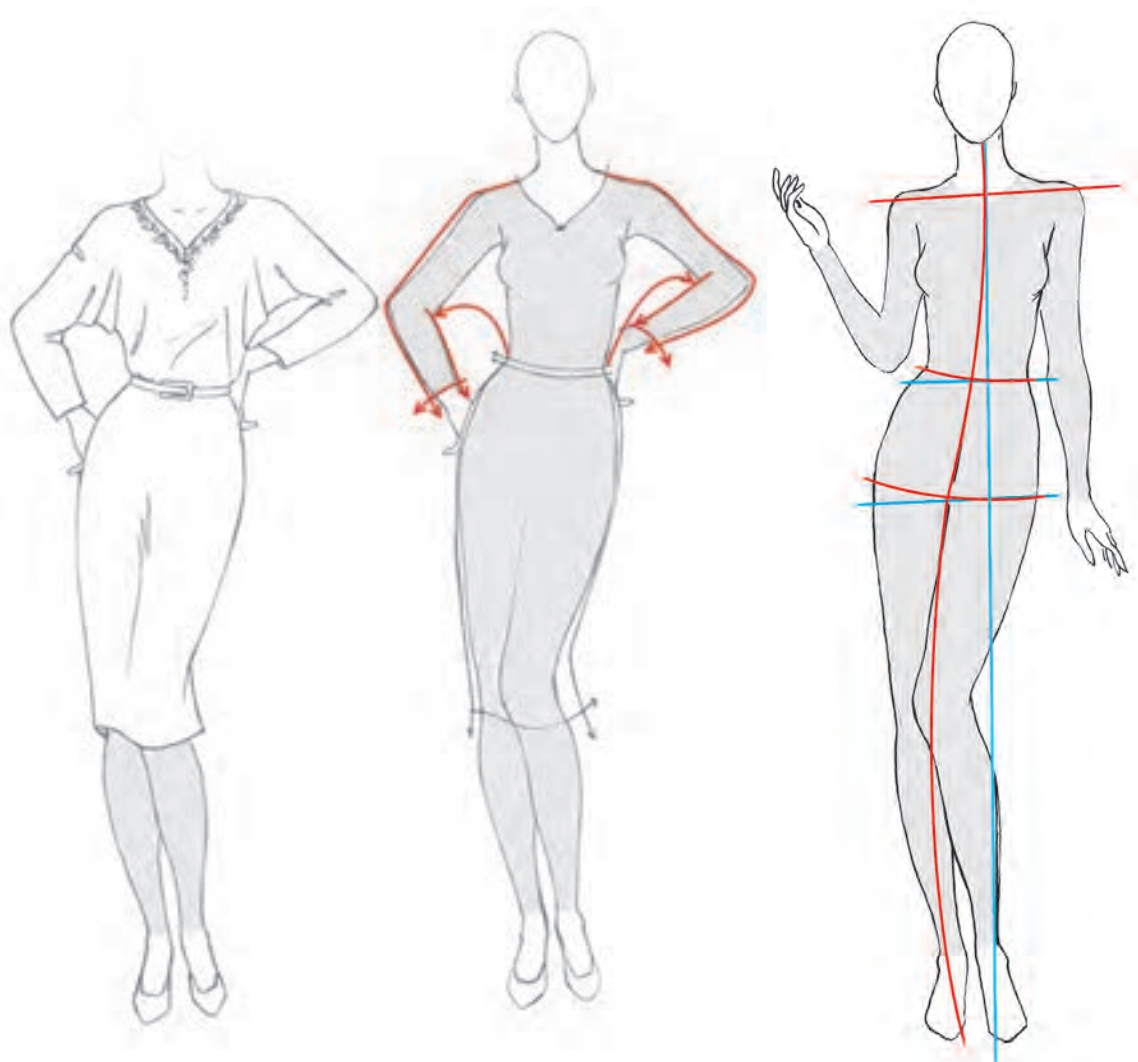

این آستین را با بلندی تا آرنج طراحی کنید. ■
آیا می‌توان این مدل آستین را با مدل‌های دیگر ترکیب کرد؟ ■

فعالیت
عملی



آستین رگلان: برش آستین در قسمت جلو و پشت گاهی از قسمت کارور، گاهی از شانه و گاهی نیز از قسمت یقه طراحی شده و آستین را از بالاتنه جدا می‌سازد.

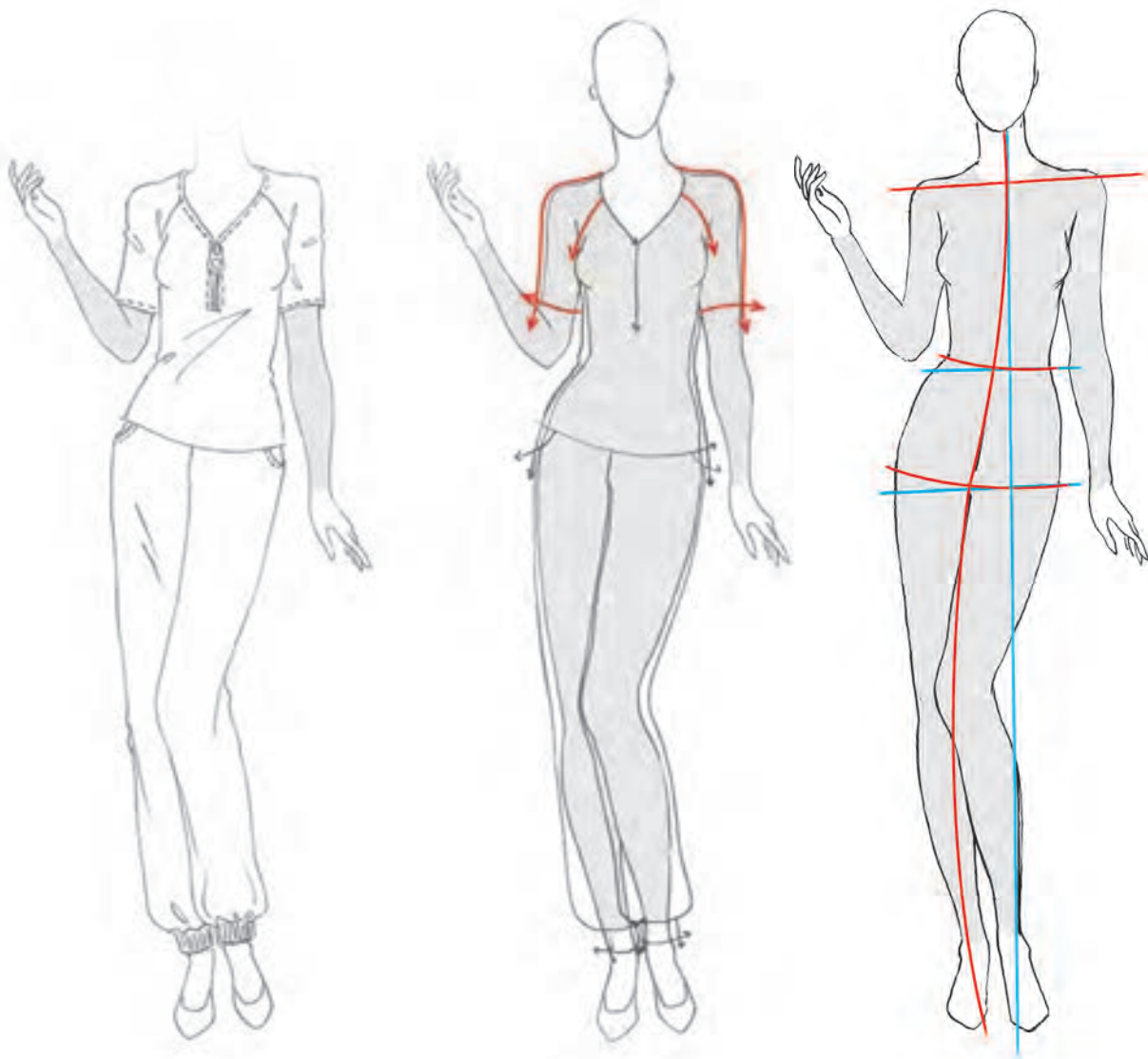

- ❑ انواع دیگر برش‌های رگلان را طراحی کنید.
- ❑ برش رگلان را با انحناى ملايم و زيبا طراحی کنید.
- ❑ اين مدل آستين در چه لباس‌هایی کاربرد دارد؟

فعالیت
عملی



آستین افتاده: درز زیر آستین به صورت هلالی و منحنی طراحی می‌شود و در قسمت روی دست به صورت افتاده قرار می‌گیرد. قد این آستین بسیار کوتاه است. معمولاً درز روی شانه، همان درز روی آستین است.

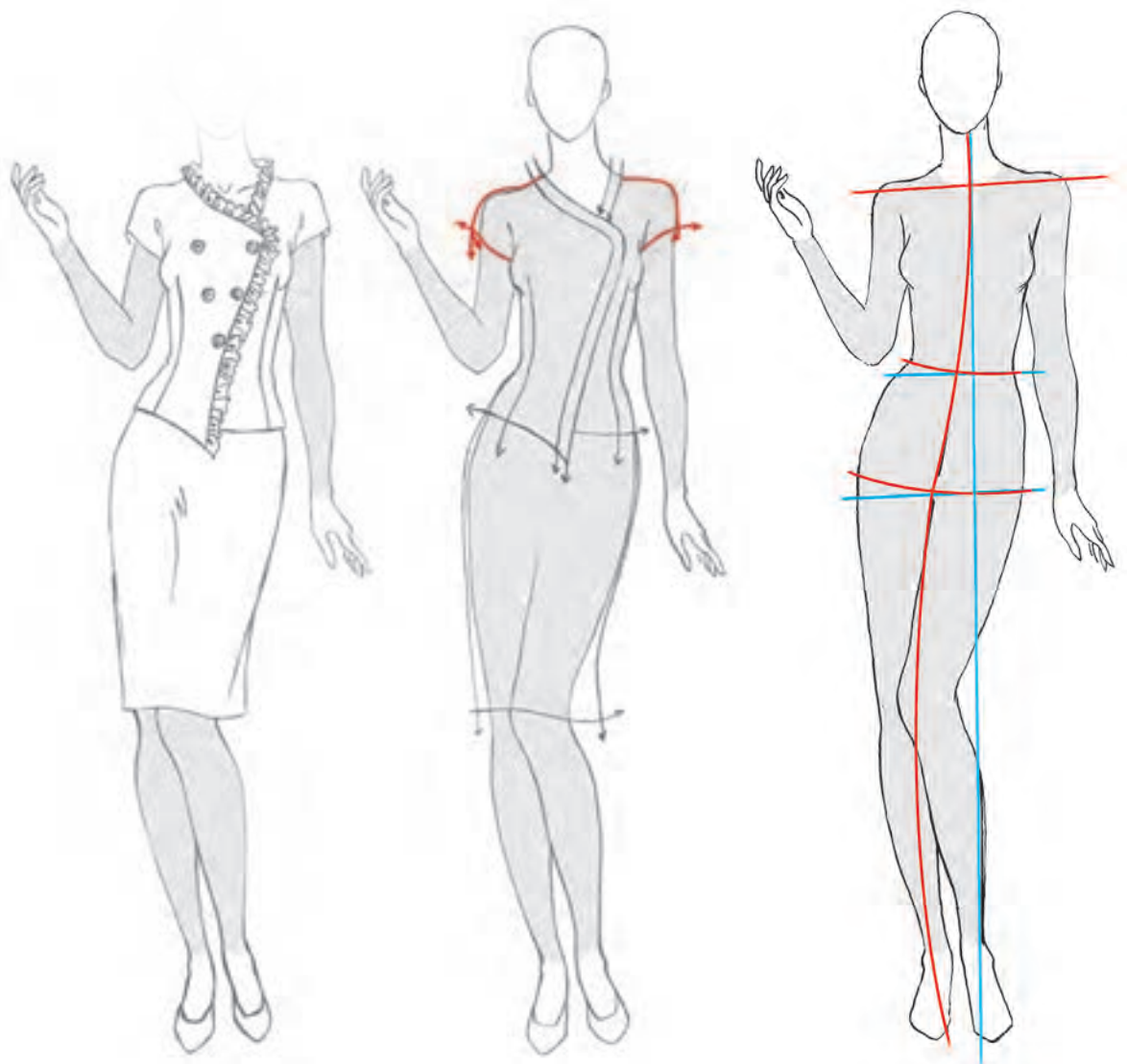

آستین افتاده را در قدهای متفاوت طراحی کنید.

فعالیت
عملی



بخش انتهایی آستین‌ها در پایین آن، مچ نام دارد. مچ‌ها انواع مختلفی دارند که رایج‌ترین آنها عبارت‌اند از:

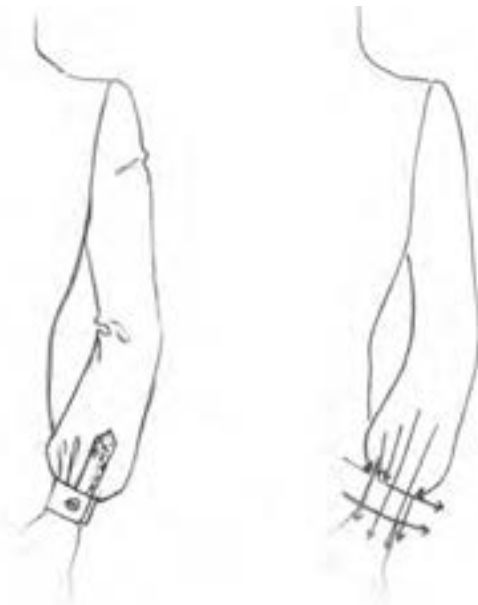

۱ مچ شومیز:

از رایج‌ترین نوع مچ‌ها بوده و به شکل مستطیل به لبه آستین دوخته می‌شود. طول بلندی مچ متغیر است که سبب ایجاد تنوع در مدل می‌شود. ◀

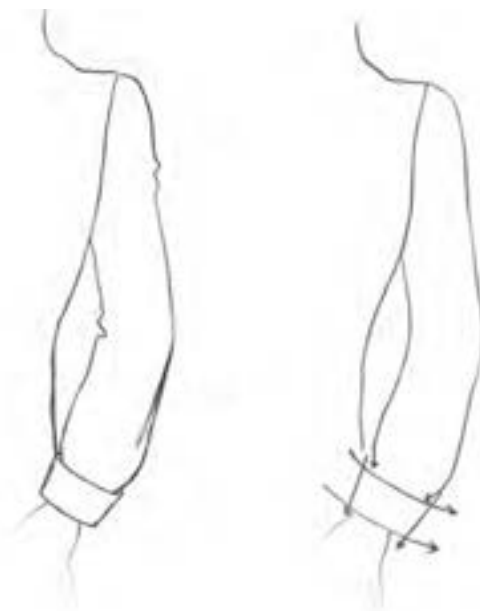

۲ پاکتی:

این مچ به صورت دوپل به آستین متصل می‌شود. طول قد آن دو برابر اندازه معمول است. نوع دیگری از این مچ که با دکمه بسته می‌شود نیز مرسوم است.

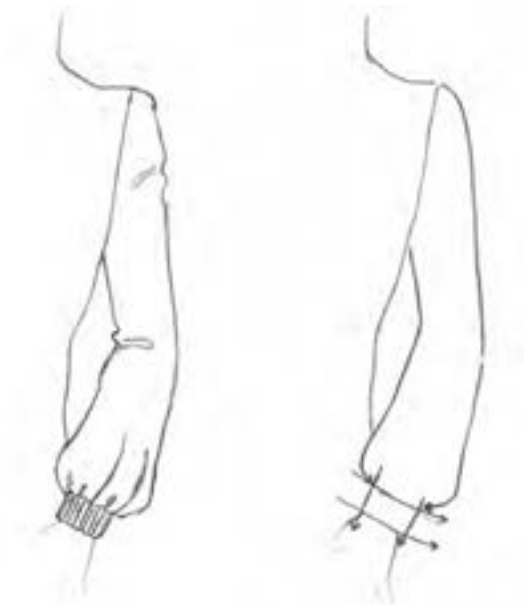

۳ مچ کشی:

این مدل با استفاده از کش در دوخت آستین شکل می‌گیرد. محل قرارگیری کش در مچ را می‌توان هم در لبه آستین و هم کمی بالاتر در نظر گرفت. انواع این مچ بیشتر در پیراهن و بلوز کاربرد دارد. ◀

۴ مچ پیلی دار:

▶ در این نوع آستین از پیلی‌های یک‌طرفه یا دوطرفه در لبه آستین استفاده می‌شود.

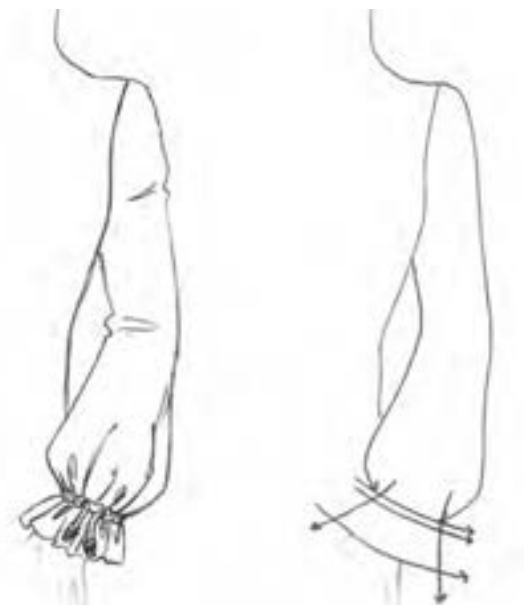

۵ مچ لیفه‌ای:

این نوع از مچ، بیشتر برای بلوزهای راحتی و پیراهن‌های خانگی رایج است. لبه آستین را با تو گذاشتن به صورت لیفه درمی‌آورند و سپس نواری را از داخل لیفه عبور داده که با جمع کردن لیفه، آستین چین دار می‌شود. ▶

الگوی گسترده پیراهن یا بلوز

- مدل طرح پیراهن را روی مانکن ترسیم کنید.
- طرح اولیه الگوی گسترده جلو و پشت پیراهن را انتخاب کنید.
- طرح اولیه را رسم کرده و جزئیات مدل را طراحی کنید.
- روی طرح نام جلو و پشت را مشخص کنید. (تصویر روبه‌رو)



■ طرح مانکن متناسب با الگوی گسترده (تصویر روبه‌رو) را انتخاب کرده و جزئیات این مدل را طراحی کنید.

■ طرح شلوار مناسب با این بلوز را طراحی کنید.

فعالیت
عملی



بررسی خطوط و تدابیر بصری

■ مهم‌ترین ابزاری که یک طراح لباس در اختیار دارد، خطوط است. این خطوط با ویژگی‌هایی که داراست موجب می‌شود تا اندام به شکلی دیگر جلوه کند.

خطوط مستقیم

- خطوط افقی، اندام را پهن و کوتاه نشان می‌دهد. (تصویر الف)
- خطوط عمودی، اندام را بلند و باریک نشان می‌دهد. (تصویر ب)

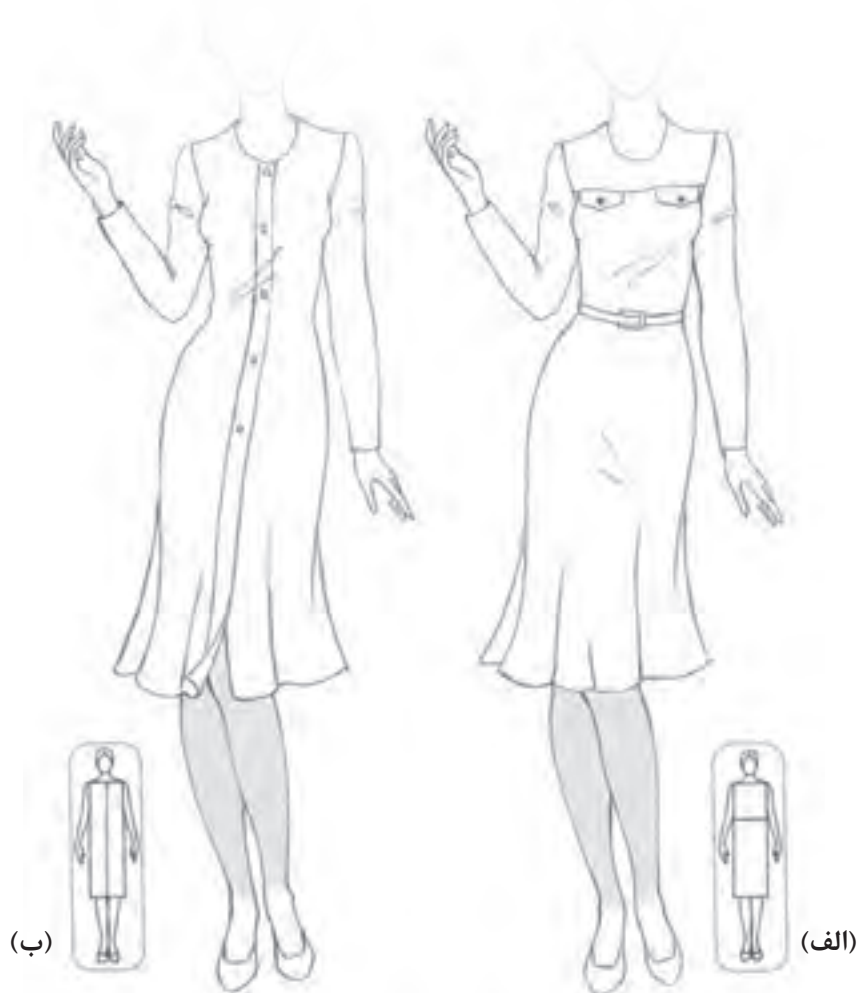

خطوط افقی و عمودی را در قسمت‌های دیگر اندام طراحی کرده و تأثیر آن را بررسی کنید.

فعالیت
عملی



خطوط مایل

■ تأثیر خطوط مایل با توجه به درجه شیب آن تعیین می‌شود. در عین حال مقداری نیز اندام را پهن‌تر نشان می‌دهد.

■ خطوط مایل به خط افقی، تأثیراتی نزدیک به خط افقی را داراست. (تصویر الف)

■ خطوط مایل به خط عمود، تأثیراتی نزدیک به خط عمود را داراست. (تصویر ب)

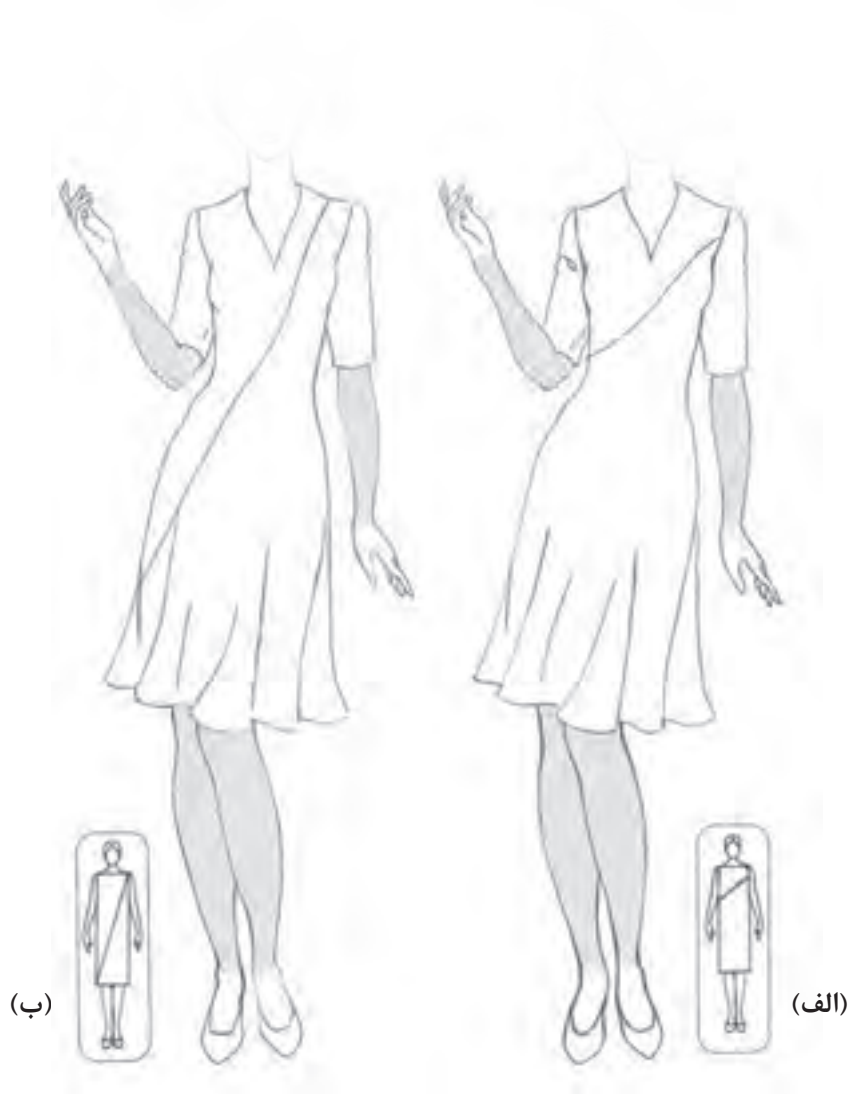

■ این خطوط را در قسمت‌های دیگر اندام طراحی کنید.
■ تأثیر هر خط را بر روی قسمت‌های مختلف اندام بررسی کنید.

فعالیت
عملی



فاصله بین خطوط

- از تغییر فاصله بین خطوط، تأثیرات متفاوتی ایجاد می‌شود و نیز تأثیر آن بیشتر از یک خط است.
- فاصله زیاد بین دو خط عمود: این دو خط اندام را پهن تر و کوتاه تر نشان می‌دهد. (تصویر الف)
- فاصله کم بین دو خط عمود: این دو خط اندام را بلندتر و باریک تر نشان می‌دهد. (تصویر ب)



■ تأثیر دو خط افقی بر روی اندام چگونه است؟
■ با توجه به تأثیر دو خط افقی بر روی اندام، شما چگونه فاصله خطوطی را برای اندام خود در نظر می‌گیرید؟

فعالیت
عملی



برخورد خطوط

■ برخورد خطوط با یکدیگر، موجب تضعیف و یا تقویت اثر آن می‌شود. در تصاویر طول خط عمود در هر سه لباس مساوی است.

■ در (تصویر الف) حرکت چشم پس از عبور از روی خط عمود به سمت پایین هدایت می‌شود.

■ در (تصویر ب) حرکت چشم بعد از خط عمود به سمت بالا کشیده می‌شود.

■ در (تصویر ج) حرکت چشم پس از خط عمود، به وسیله خط افقی ثابت می‌شود.

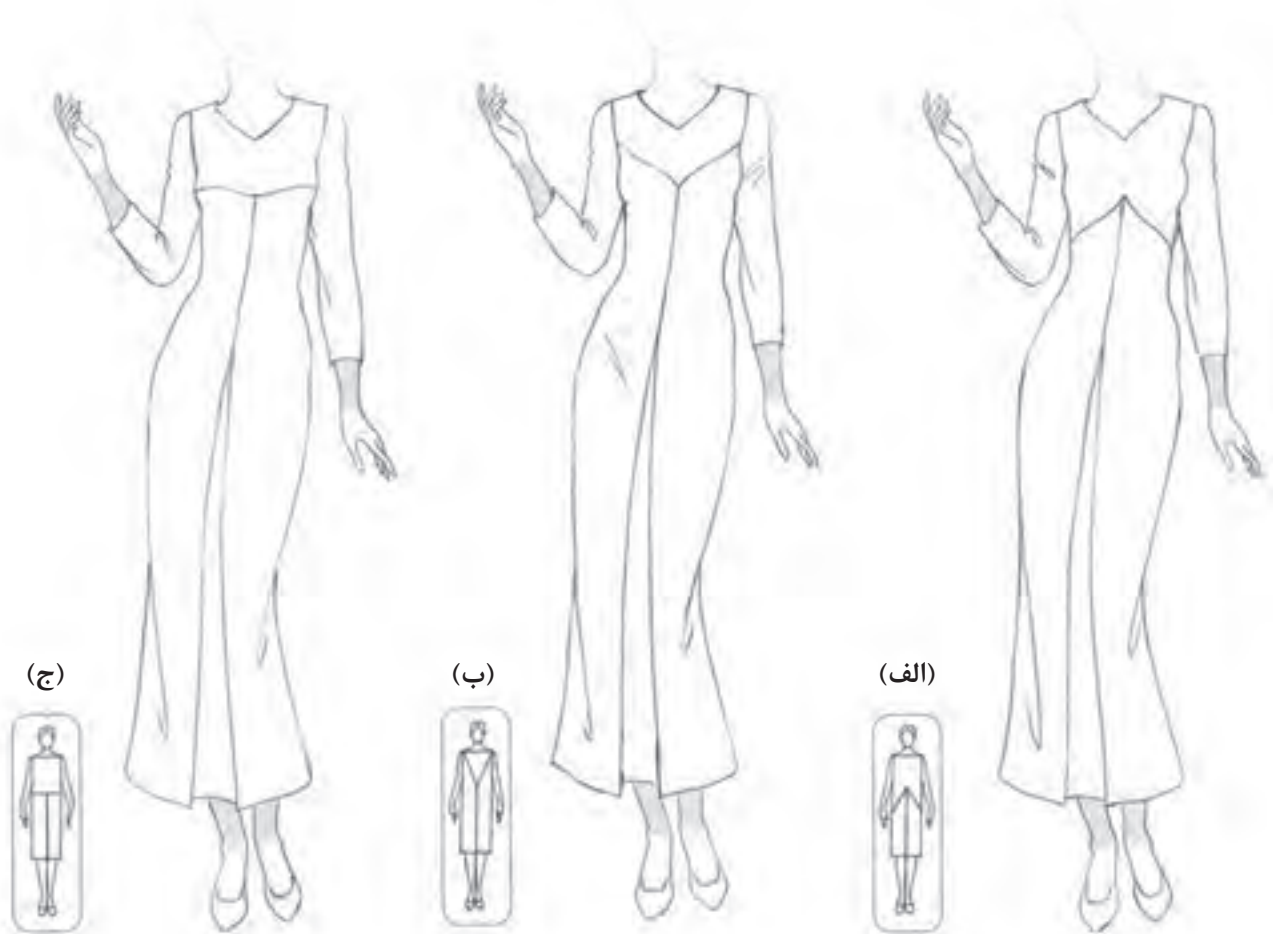

■ کدام خط عمود بلندتر به نظر می‌آید؟

■ کدام خط عمود کوتاه‌تر به نظر می‌رسد؟

■ تأثیر خطوط مستقیم و شکسته را در کدام قسمت اندام می‌توان دید؟

فعالیت
عملی



ارزشیابی پایانی

شرح کار:

- ۱- طراحی یک سر متناسب با سطوح هندسی نسبت به کادر
- ۲- محاسبه و ترسیم نسبت‌های طولی اندام و نسبت‌های عرضی اندام
- ۳- طراحی فیگور و پز مانکن توسط ساختمان اسکلتی و مفصلی اندام با اعمال حرکات وضعی و چرخشی
- ۴- طراحی خطوط محیطی عضلانی قسمت‌های مختلف اندام شامل سر و گردن، قسمت‌های فوقانی و تحتانی
- ۵- طراحی چهره با محاسبه نسبت‌های طولی و عرضی چهره و طراحی عضوهای چهره
- ۶- طراحی مدل مو
- ۷- طراحی مدل پیراهن یا شکل‌گیری خطوط، با توجه به تأثیرات بصری به صورت شیشه‌ای با توجه به حرکت و چرخش اندام
- ۸- ترسیم فنی مدل پیراهن (جلو و پشت) و ترسیم خطوط کمر - پنس - جیب - چین - پیلی - برش - دکمه - دکمه‌خور - جادکمه، زیپ و سایر متعلقات
- ۹- اجرای طرح نهایی اندام و لباس بر روی صفحه کار

شاخص‌های اصلی استاندارد عملکرد کار:

- ۱- طراحی فیگور و پز مانکن به وسیله ساختمان اسکلتی اندام که با مدل دامن هماهنگ باشد، با اعمال حرکت‌های وضعی و چرخشی
- ۲- شکل‌گیری خطوط و طراحی عضلات اندام در حرکت‌های چرخشی و وضعی
- ۳- طراحی چهره و مدل مو
- ۴- طراحی مدل پیراهن و شکل‌گیری خطوط کمر، پنس، برش‌ها، یقه، آستین به صورت شیشه‌ای
- ۵- اجرای صحیح تأثیرات بصری خطوط بر روی پیراهن
- ۶- ترسیم فنی مدل پیراهن (جلو و پشت) و خطوط کمر، پنس، برش، یقه و آستین

ابزار و تجهیزات مورد نیاز انجام کار:

تجهیزات: میز نور - تخته وایت‌برد - میز و صندلی مخصوص طراحی، مانکن ویتروینی، اسکلت انسان
ابزار: تخته‌شاسی، کاتر طراحی، خط‌کش فلزی، چراغ مطالعه پایه‌بلند، قیچی، گیره کاغذ، گیره فلزی، آرشیو نگه‌داری طراحی
مواد مصرفی: کاغذ سفید تحریری در اندازه‌های مختلف، مقوا، مداد طراحی، کاور کاغذ

آیا تاکنون به وظایف مدل ساز سربند دقت کرده‌اید؟

- برای کسب مهارت پز و فیگور اندام چه نکات اصلی را در طراحی باید رعایت کرد؟
- کدام خطوط شکل یک مدل سربند را به وجود می‌آورند؟
- برای ایجاد حجم‌پردازی در طراحی چهره و مو چه نکاتی را باید تأکید کرد؟
- برای ایجاد چین و شکن پارچه در طراحی دامن به چه نکاتی باید دقت کرد؟

استاندارد عملکرد

طراحی سربند با استفاده از آناتومی اندام، مانکن - رعایت نسبت‌های طولی و عرضی اندام نسبت به سر و شکل‌گیری خطوط سربند.



سربندها در فرم‌ها و شکل‌های مختلف طراحی می‌شوند که انواع کلاه‌ها، شال‌های سر، مقنعه، روسری و نیز انواع چادرها را شامل می‌شوند. البته چادر به‌عنوان یک پوشش کامل اسلامی در بین زنان مسلمان رایج است. در سال‌های اخیر تلاش‌هایی جهت طراحی‌های نو و جدید در زمینه چادر انجام شده که مورد استقبال نیز قرار گرفته است. در کل به هر نوع پوششی که برای سر استفاده می‌شود، سربند می‌گویند که در این فصل از کتاب با تعدادی از آنها آشنا می‌شوید.

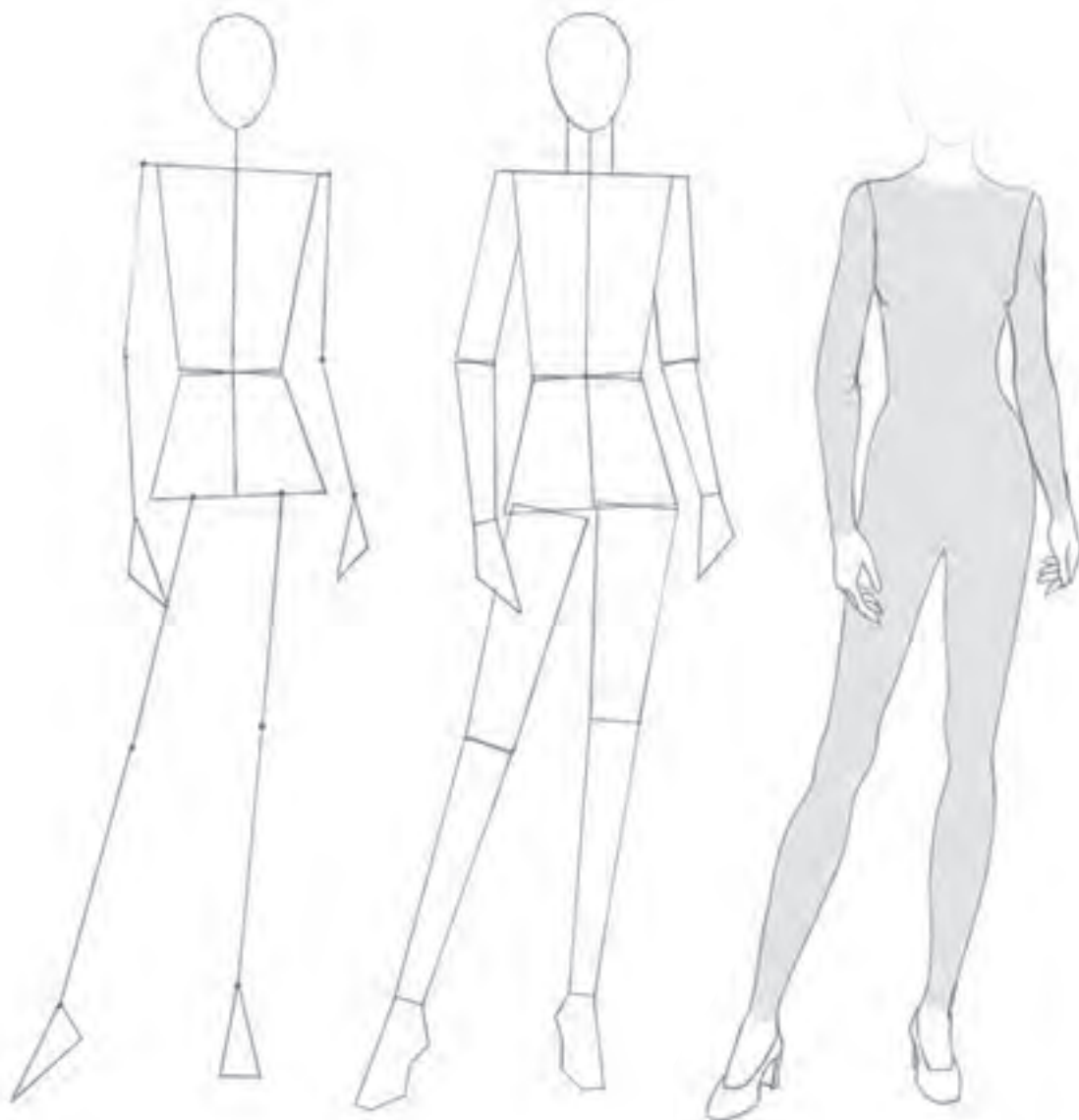

روسری

پارچه‌ای است مربع شکل که از قطر تا شده و به شکل مثلث درمی‌آید. طریقه بستن روسری به مدل‌های گوناگون می‌باشد.

مدل اول

پس از تاشدن روسری به شکل مثلث، دو گوشه جلویی آن در زیر چانه گره خورده و آویزان می‌شود.

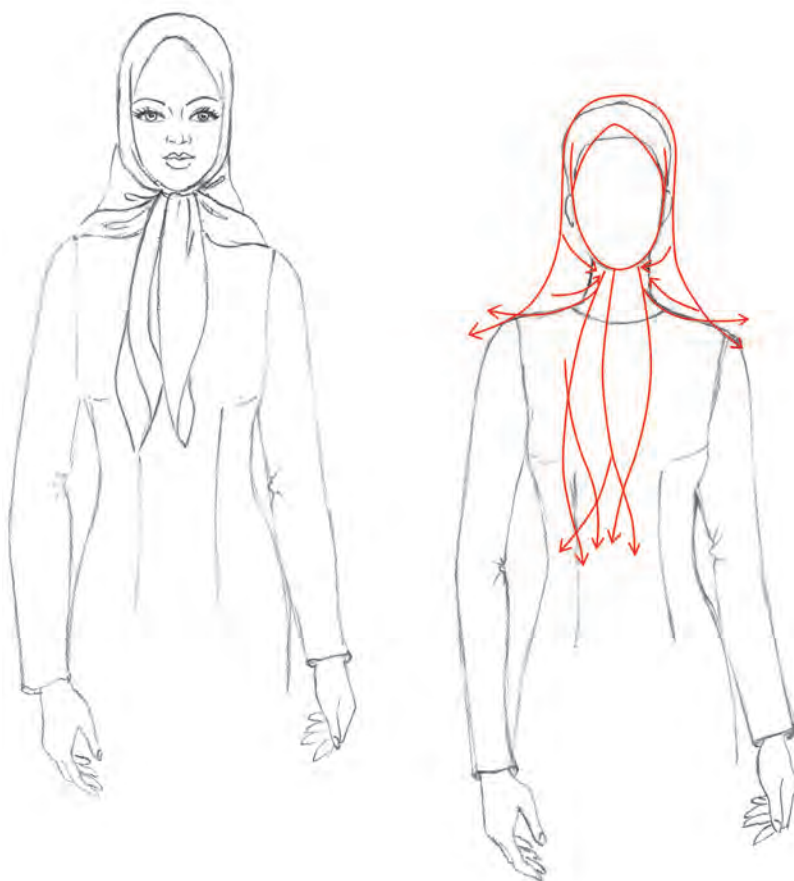

- به قرارگیری روسری روی سر توجه کنید.
- به نحوه قرارگیری چین و شکن‌های روسری توجه کنید.

این مدل روسری را طراحی کنید. ✨
خطوط روسری را نرم و منحنی طراحی کنید. ✨

فعالیت
عملی



مدل دوم روسری: (مدل چارققد)

روسری پس از تا شدن از قطر، روی سر قرار گرفته و به وسیله سنجاق روسری در زیر چانه بسته می شود و دو گوشه آن در جلو بالاتنه و مقابل هم قرار می گیرد.

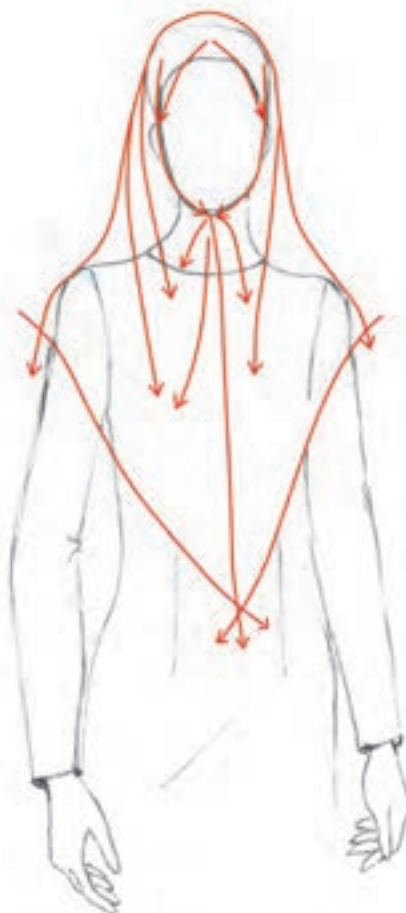

❏ مدل روسری را طراحی کنید.
❏ چین و شکن های روسری را طراحی کنید.

فعالیت
عملی



مدل سوم روسری

فرم سه گوش شده روسری، در زیر چانه به وسیله سنجاق و یا گیره مخصوص روسری بسته شده و یک گوشه آویزان آن بر روی شانه مقابل قرار می گیرد.

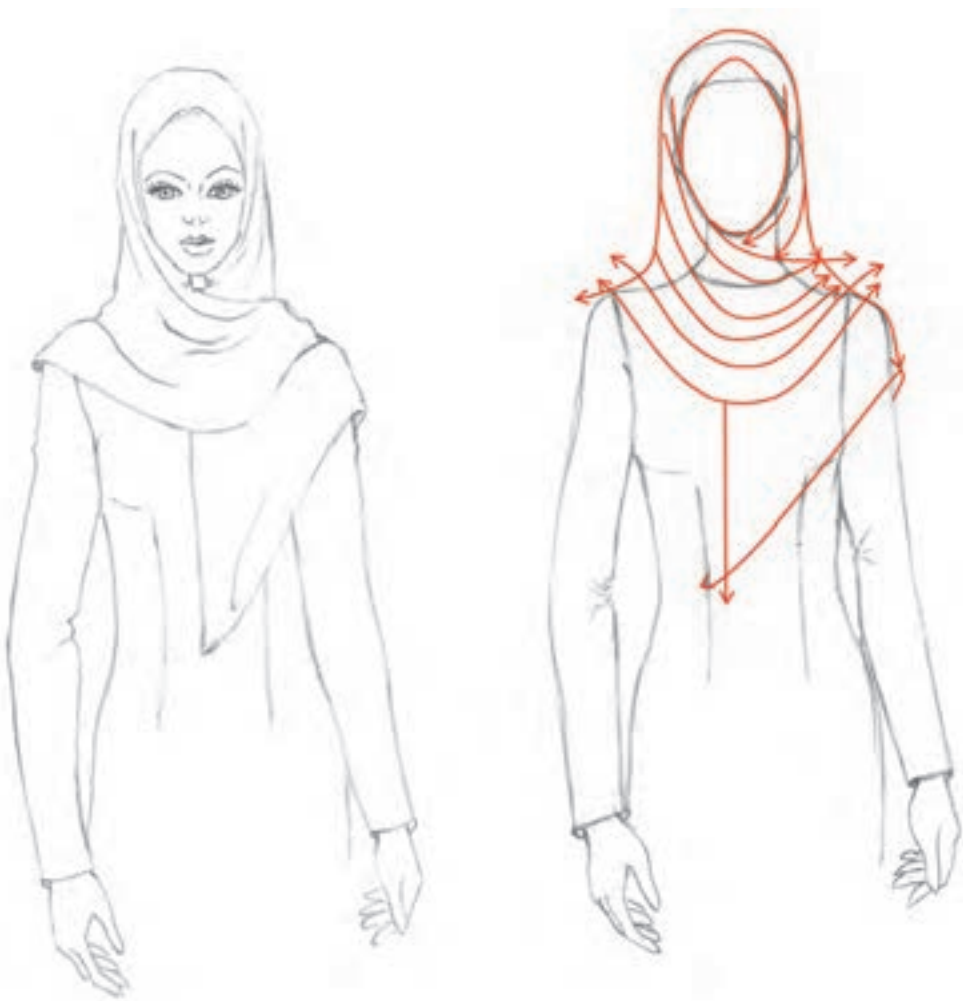

- ❖ فرم اولیه روسری را طراحی کنید.
- ❖ خطوط منحنی روسری را طراحی کنید.
- ❖ چین و شکن روسری را با توجه به مدل آن طراحی کنید.

فعالیت
عملی



شال سر

شال سر، پوششی مستطیل شکل و در طول و عرض‌های متغیر است که با توجه به جنس آن برای فصول مختلف استفاده می‌شود. شال سر را به فرم‌های مختلفی سر می‌کنند.

مدل اول شال

در این مدل، شال از نیمه قسمت طولی آن روی سر انداخته و با سنجاق در زیر چانه بسته می‌شود. در این حالت یک لبه آن روی شانه قرار گرفته و به سمت پشت می‌رود. گاهی نیز هر دو لبه به صورت ضربدری از روی هم رد شده و روی شانه‌ها قرار می‌گیرد.

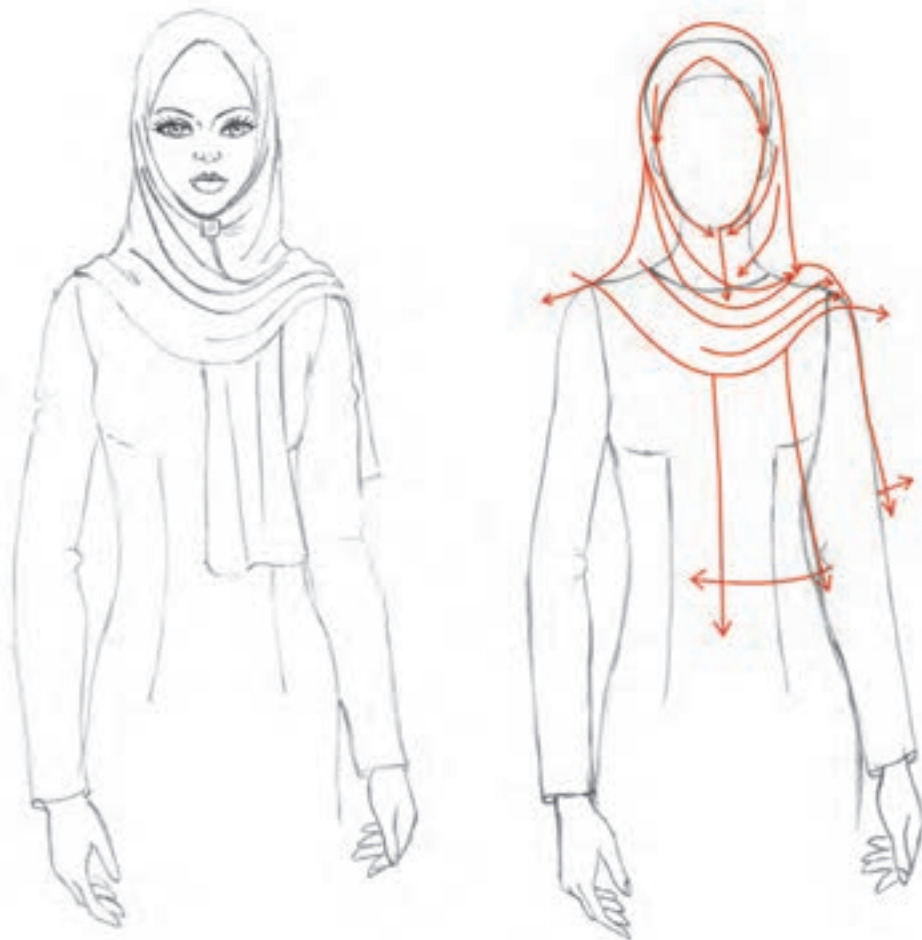

شال سر را در حالتی که هر دو لبه روی شانه‌ها قرار گرفته طراحی کنید.

فعالیت
عملی



مقنعه

پوششی است مخصوص سر و گردن که تا پایین سینه‌ها را می‌پوشاند. و بیشتر در مکان‌های عمومی و دولتی و نیز مدارس پوشیده می‌شود.

مدل اول مقنعه

این مدل مقنعه به شکل $\frac{1}{4}$ دایره برش خورده و دو شعاع آن روی هم قرار گرفته و از لبه مقنعه تا زیر چانه دوخته می‌شود. و سپس با قرار گرفتن صورت در جای باز مقنعه، آن پوشیده می‌شود. چین و شکن‌های مقنعه به صورت منحنی در جلوی بالاتنه قرار می‌گیرد.

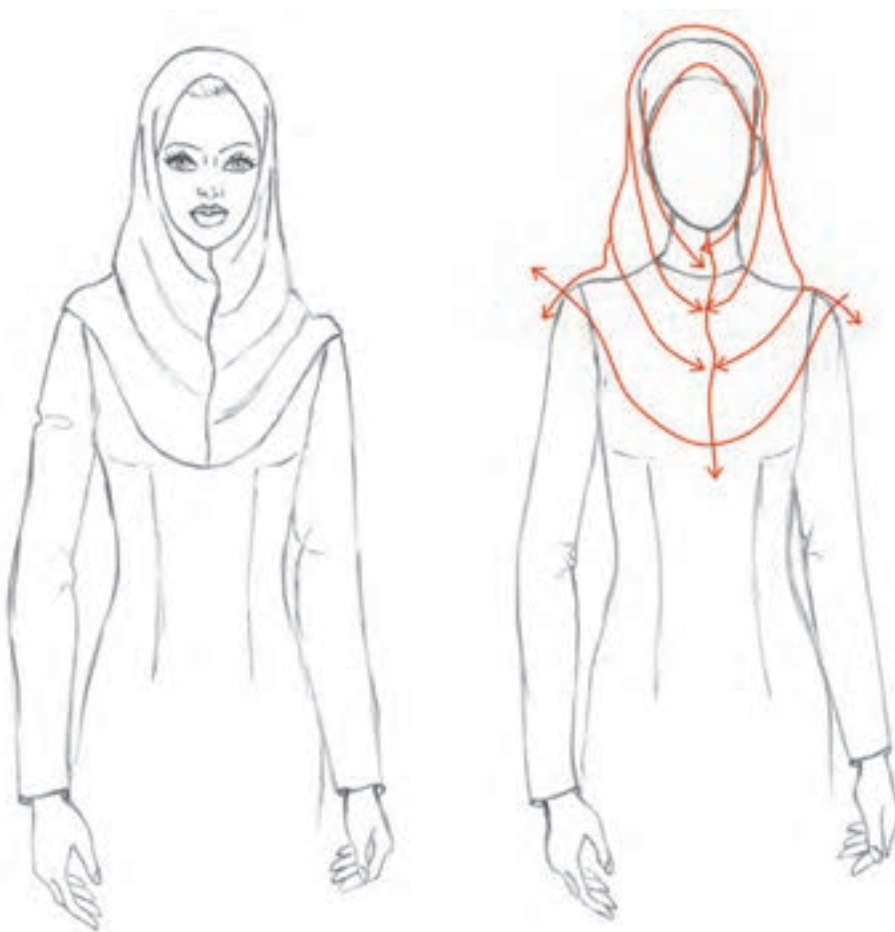

این فرم مقنعه را طراحی کنید.

فعالیت
عملی



فرم دوم مقنعه

این مدل مقنعه نیز به فرم $\frac{1}{4}$ دایره برش می‌خورد. سپس دو شعاع آن روی هم قرار گرفته و پس از بازگذاشتن جای صورت، درز آن تا لبه مقنعه دوخته می‌شود.

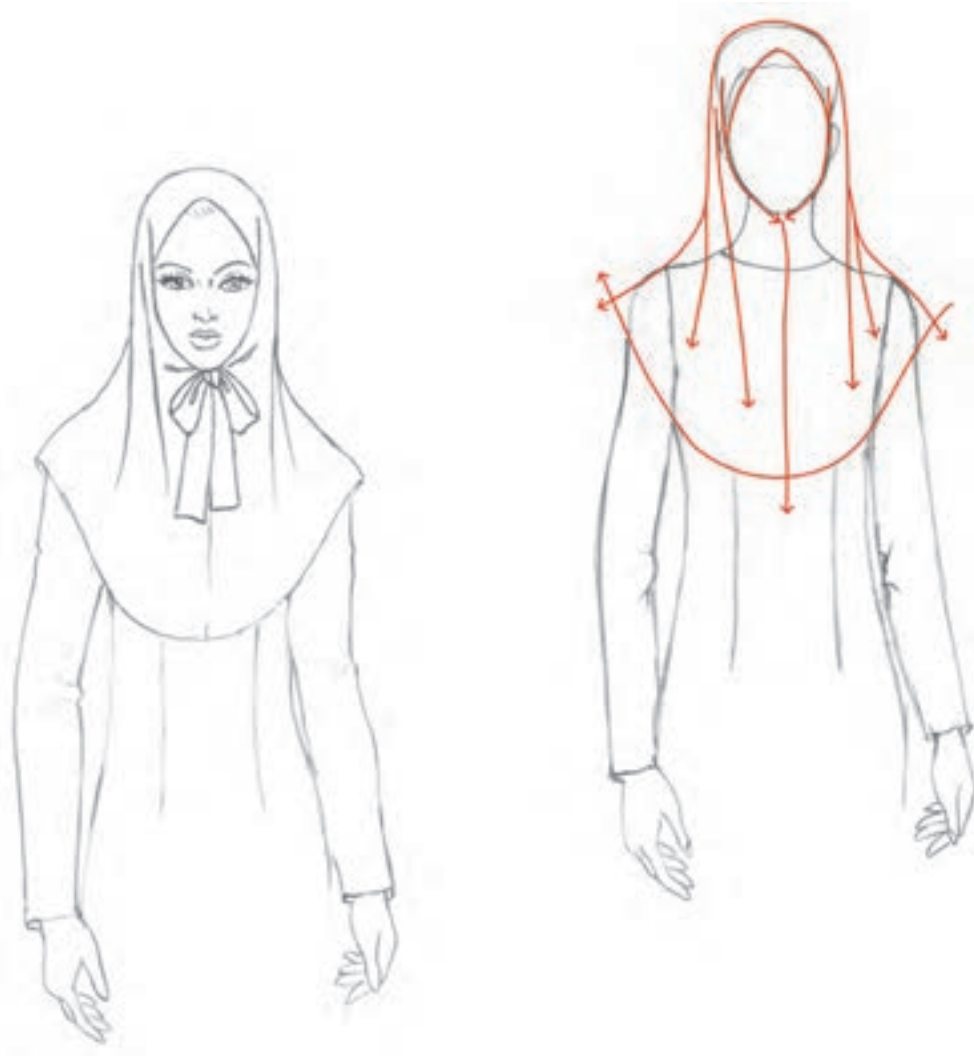

- به فرم قرارگیری چین و شکن‌ها توجه کنید.
- به نظر شما آیا گشادی مقنعه در قرارگیری چین و شکن‌های آن تأثیر دارد؟

این مدل مقنعه را طراحی کنید.

فعالیت
عملی



چادرها

چادر ایرانی

الگوی این چادر نیم‌دایره است، بنابراین چین و شکن‌های آن مانند دامن‌های کلوش می‌باشد. و تمامی اندام را دربر می‌گیرد.

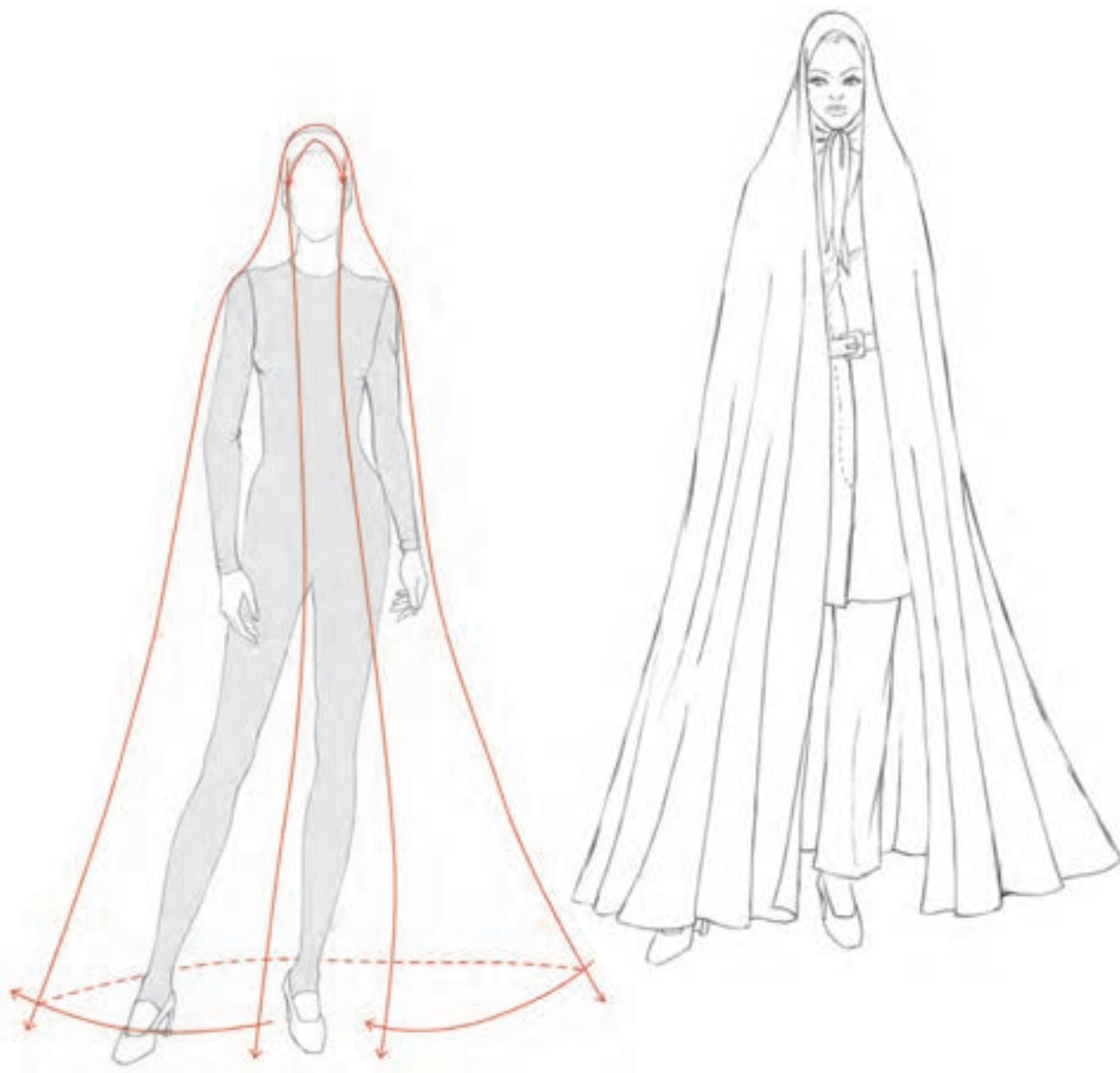

■ به نظر شما از این چادر در چه موقعیت‌هایی استفاده می‌شود؟

یک مدل چادر

گشادی این چادر کمتر از چادر ایرانی است و چون آستین دارد، حرکت در آن راحت تر است. آزاد بودن دست‌ها، به طراح در انتخاب فیگور کمک می‌کند. در بعضی از مدل‌ها جلوی چادر با دکمه بسته می‌شود. گشادی لبه این چادر می‌تواند متغیر باشد.

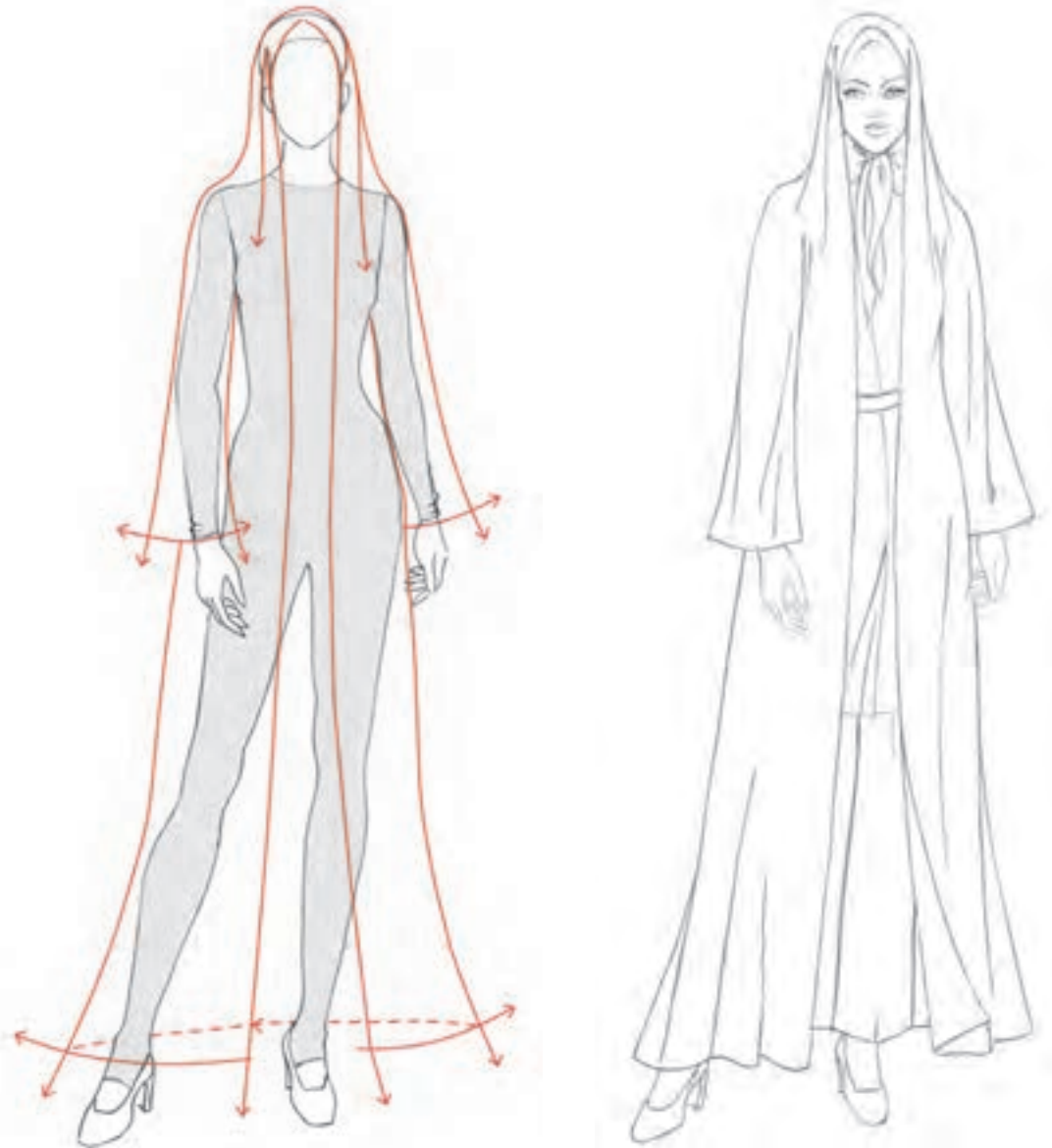

این چادر را با اضافه کردن برشی خاص در آن طراحی کنید.

فعالیت
عملی



چادر شالی

این چادر در جلو بسته می شود و پوشش سر آن مانند شال سر است. بلندی قد شال تا انتهای قد این چادر نیز می تواند باشد و از چادرهای آستین دار است.

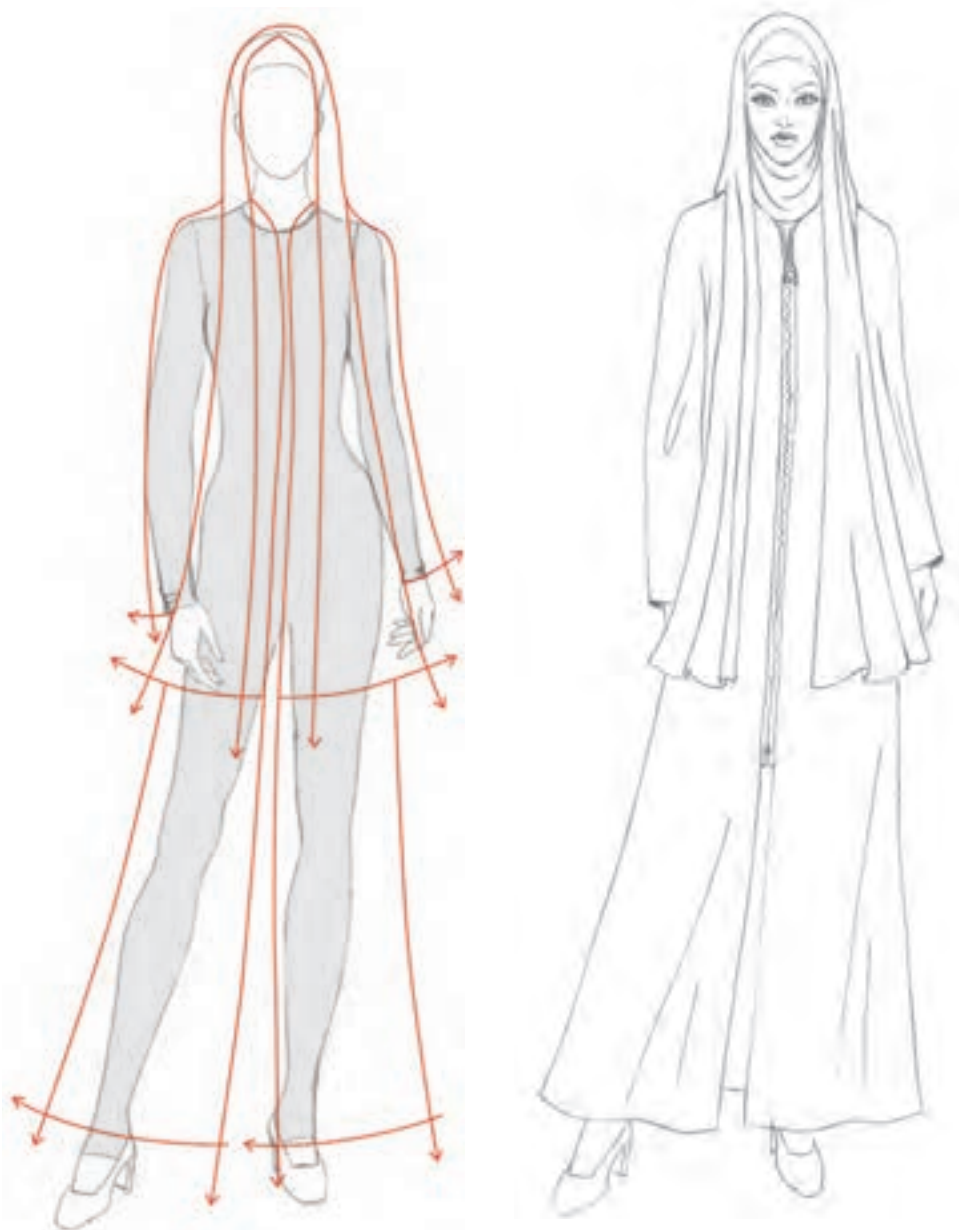

این چادر را با تزئینات مناسب با آن طراحی کنید.

فعالیت
عملی



یک مدل چادر

این چادر همان‌طور که از نامش پیداست، ریشه تاریخی از دوره قاجار دارد. این چادر با بندی در کمر بسته شده و مابقی آن روی سر قرار می‌گیرد.

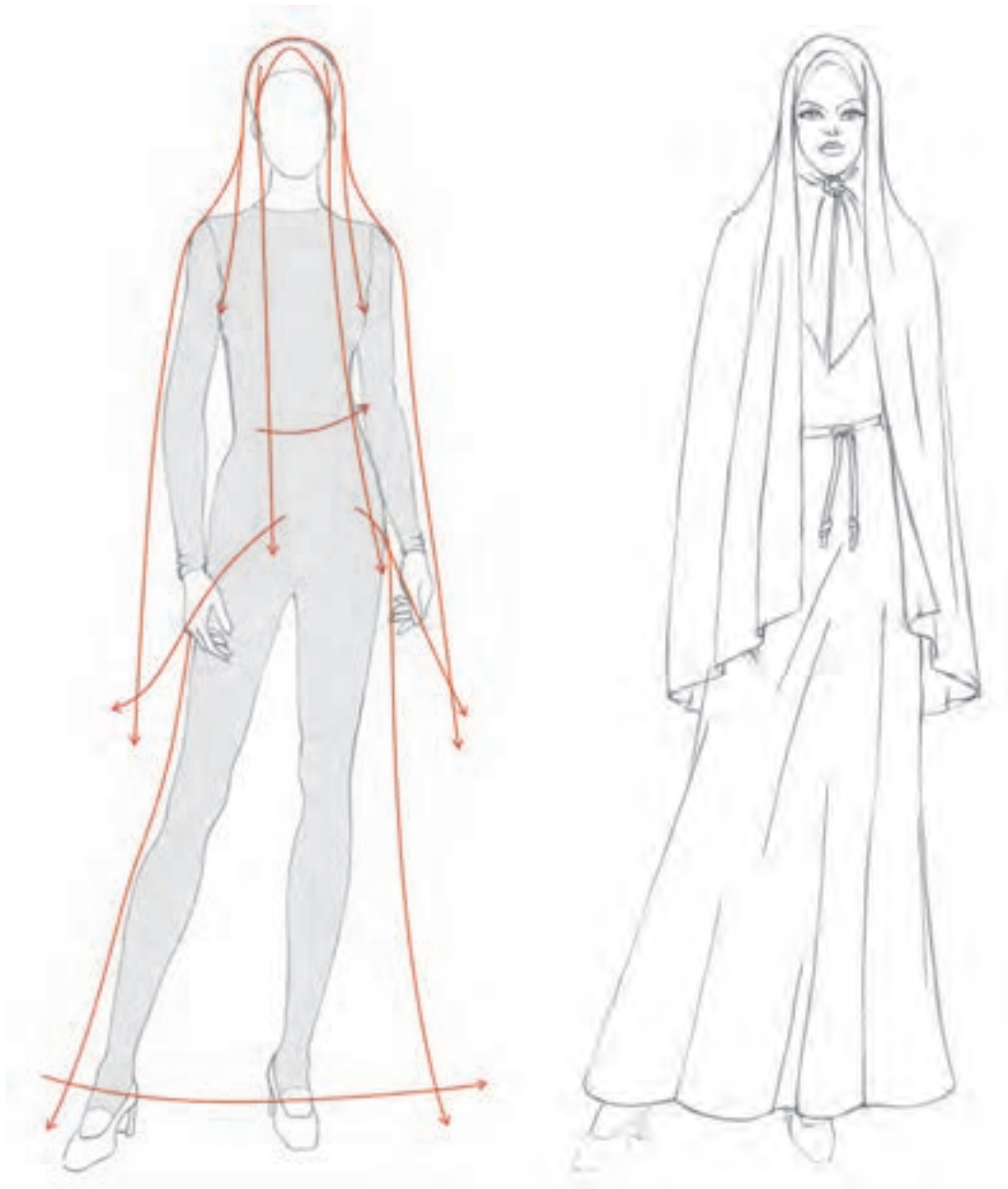

این مدل چادر را با فرم‌های دیگر روسری طراحی کنید.

فعالیت
عملی



ارزشیابی پایانی

شرح کار:

- ۱- طراحی یک سر متناسب با سطوح ساده هندسی نسبت به کادر
- ۲- محاسبه و ترسیم نسبت‌های طولی اندام فوقانی (خط چانه - شانه - سینه - کمر - باسن و دست) و نسبت‌های عرضی اندام (گردن - شانه - سر بازو - کمر - باسن) نسبت به سر
- ۳- طراحی فیگور و پز مانکن توسط ساختمان اسکلتی و مفصلی اندام با اعمال حرکات وضعی و چرخشی (تمام‌رخ جلو و پشت، سه‌رخ)
- ۴- طراحی خطوط محیطی عضلانی قسمت‌های مختلف اندام فوقانی در وضعیت (تمام‌رخ جلو و پشت، سه‌رخ)
- ۵- طراحی چهره با محاسبه نسبت‌های طولی و عرضی چهره و طراحی عضوهای چهره (تمام‌رخ، سه‌رخ)
- ۶- طراحی مدل مو (صاف، موی بافته، موی جعددار، موی کوتاه، موی بلند)
- ۷- طراحی مدل سربند شامل کلاه، روسری، شال، مقنعه، چادر یا شکل‌گیری خطوط (لبه‌ها، چین و شکن‌ها، درزها) به‌صورت شیشه‌ای با توجه به حرکت و چرخش سر
- ۸- اجرای نهایی اندام و سربند بر روی صفحه کادر
- ۹- ترسیم فنی مدل سربند (جلو و پشت) و ترسیم خطوط برش، چین، پیلی و سایر متعلقات

شاخص‌های اصلی استاندارد عملکرد کار:

- ۱- طراحی سر و گردن و اندام فوقانی مانکن به‌وسیله ساختمان اسکلتی اندام که برای نمایش مدل سربند مناسب باشد. (تمام‌رخ پشت و جلو، نیم‌رخ یا سه‌رخ) با اعمال حرکات وضعی و چرخشی (سر و گردن، شانه‌ها و بالاتنه)
- ۲- شکل‌گیری خطوط و طراحی عضلات سر و گردن، شانه‌ها و بالاتنه در حرکات وضعی و چرخشی (تمام‌رخ پشت و جلو، سه‌رخ)
- ۳- طراحی چهره و مدل مو (تمام‌رخ جلو و پشت، سه‌رخ)
- ۴- ترسیم فنی مدل سربند (جلو و پشت) و خطوط (کمر، پنس، برش و پیلی)

ابزار و تجهیزات مورد نیاز کار:

تجهیزات: میز نور، تخته وایت‌برد، میز و صندلی مخصوص طراحی، مانکن ویتروینی، اسکلت انسان

ابزار: تخته‌شاسی، کاتر طراحی، خط‌کش فلزی، چراغ مطالعه پایه‌بلند، قیچی کاغذ، گیره فلزی، آرشو نگه‌داری طراحی، تراش

مواد مصرفی: کاغذ سفید تحریری در اندازه‌های مختلف، مقوا، مداد طراحی، کاور کاغذ

پودمان ۲

بچه گانه و دخترانه دوز

شایستگی ترسیم الگوی کودکان

- اندام کودکان به چند گروه تقسیم بندی می شود؟
- کودکان در طول یک سال از لحاظ قد و وزن چقدر رشد می کنند؟
- در ترسیم الگوی کودکان چه نکته هایی را باید رعایت کرد؟
- برای ترسیم الگوی شخصی از کدام اندازه های جدول سایز استفاده می کنیم؟



استاندارد عملکرد

ترسیم الگوهای لباس کودکان ۲ - ۸ سال و سایز بندی مطابق استاندارد روش مولر

لباس کودک به دلیل شرایط خاص کودکان از ابتدای رشد تا بلوغ مستلزم حساسیت و دقت بیشتری در انتخاب طرح، مدل، رنگ و جنس پارچه می باشد. در این کتاب از روش ترسیم الگوهای پایه به روش مولر استفاده شده است، این روش در الگوسازی بیش از یک قرن سابقه دارد. در تألیف این کتاب سعی بر آن بوده که از بهترین و کاربردی ترین روش الگوسازی در دنیا استفاده شود.



بررسی اندام کودکان

انواع اندام بر اساس قد و اندازه‌های عرضی

کودکان براساس اندازه تمام قد و وزن شان به دو گروه درشت اندام و لاغر اندام تقسیم بندی می‌شوند. با بررسی جدول سایزهای مختلف، اندازه‌های عرضی پسران ۱ الی ۲ سانتی متر از اندازه‌های عرضی دختران بیشتر است.

سرعت رشد در کودکان زیاد است، در طول یک سال ۵ تا ۷ سانتی متر به قدشان و ۲ سانتی متر به اندازه‌های عرضی آنها اضافه می‌شود.

جدول رشد کودکان

سایز (سال)	تمام قد (سانتی متر)	وزن (کیلوگرم)	باسن (سانتی متر)	کمر (سانتی متر)
۲	۸۴-۹۲	۱۳/۵ - ۱۴	۵۴	۵۲
۳	۹۲-۹۹	۱۴-۱۶	۵۵	۵۲-۵۴
۴	۹۹-۱۰۷	۱۶-۱۸/۵	۵۸	۵۳-۵۵
۵	۱۰۷-۱۱۴	۱۸/۵ - ۲۱	۶۱	۵۴-۵۶
۶	۱۱۴-۱۲۲	۲۱-۲۳	۶۳	۵۵-۵۷
۷	۱۲۲-۱۲۷	۲۳-۲۶	۶۶	۵۷-۵۹

این جدول میزان رشد کودک را در طول یک سال نشان می‌دهد.

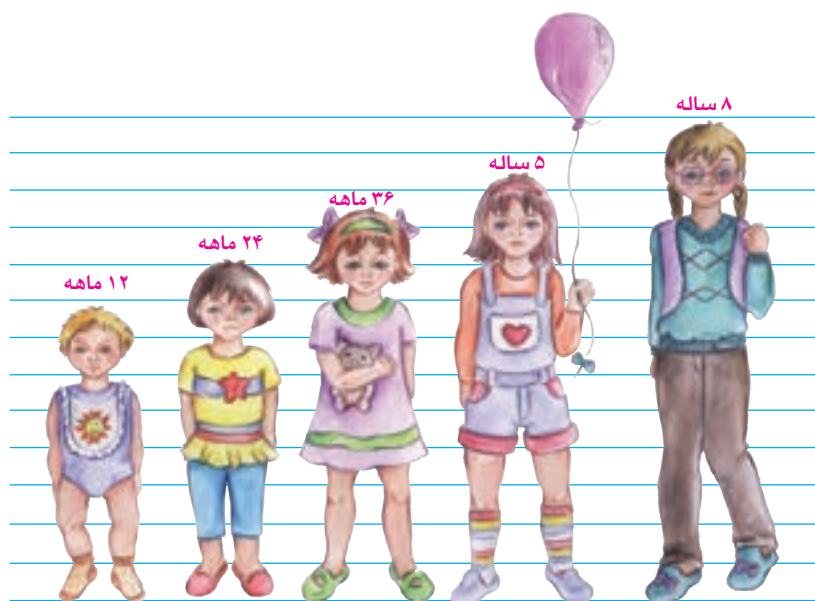

اندازه گیری روی اندام

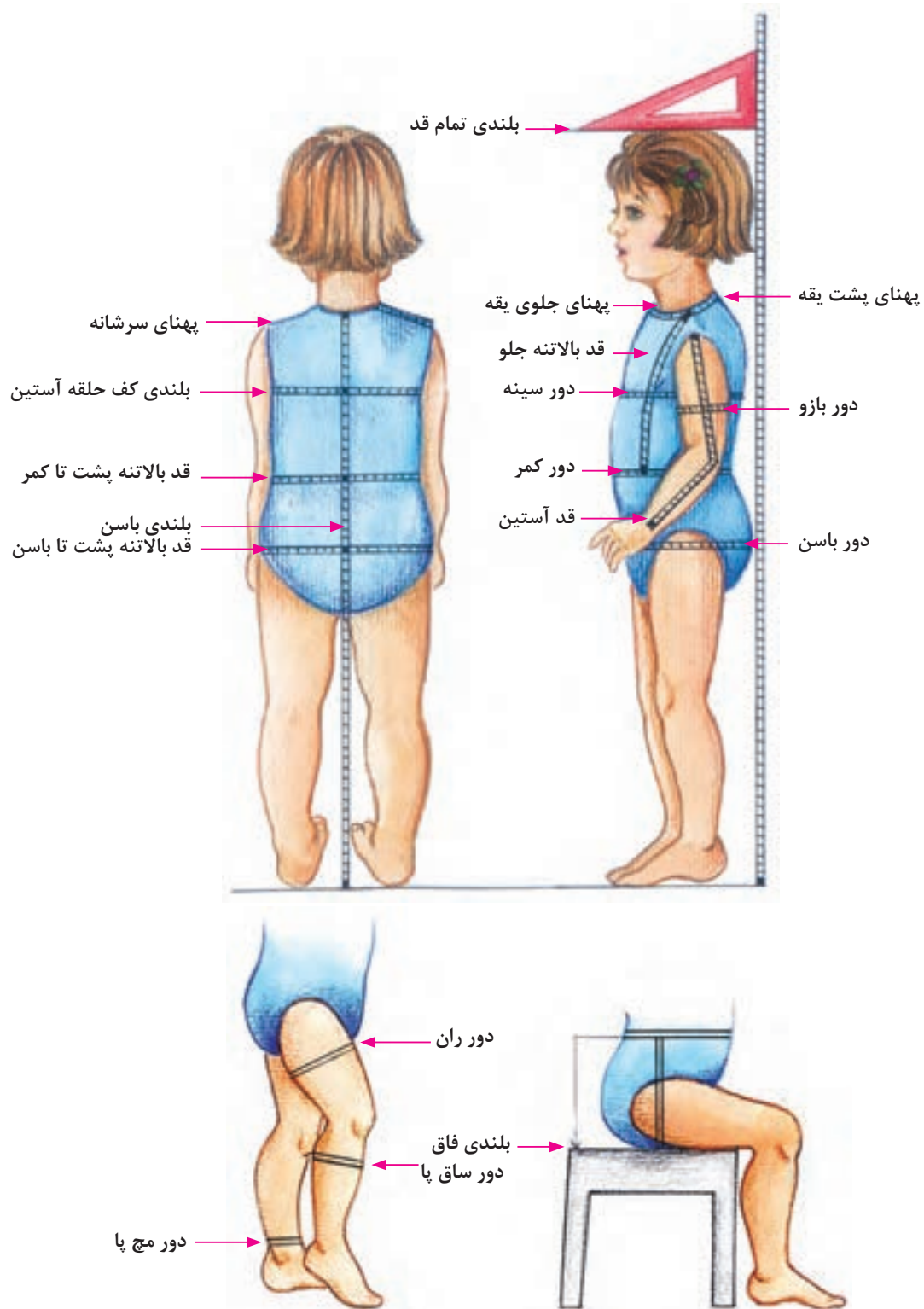

جدول اندازه‌های استاندارد اندام دخترانه

سن	۱ ساله	۲ ساله	۳ ساله	۴ ساله	۵ ساله	۶ ساله	۷ ساله	۸ ساله
بلندی تمام قد	۸۶	۹۲	۹۸	۱۰۴	۱۱۰	۱۱۶	۱۲۲	۱۲۸
دور سینه	۵۳	۵۴	۵۵	۵۶	۵۷	۵۸	۶۱	۶۴
دور کمر	۵۰	۵۱	۵۲	۵۳	۵۴	۵۵	۵۶/۵	۵۸
دور باسن	۵۳	۵۵	۵۷	۵۹	۶۱	۶۳	۶۶	۶۹
پهنای جلوی یقه	۲۵/۶	۲۵/۹	۲۶/۲	۲۶/۵	۲۶/۸	۲۷/۱	۲۸	۲۸/۹
پهنای پشت یقه	۴/۶۵	۴/۷	۴/۷۵	۴/۸	۴/۸۵	۴/۹	۵/۰۵	۵/۲
بلندی کف حلقه آستین	۱۲/۹	۱۳/۵	۱۴/۱	۱۴/۷	۱۵/۳	۱۵/۹	۱۶/۳	۱۶/۷
قد بالاتنه پشت تا کمر	۲۲	۲۳/۲	۲۴/۴	۲۵/۶	۲۶/۸	۲۸	۲۹/۲	۳۰/۴
قد بالاتنه پشت تا باسن	۳۲	۳۳/۹	۳۵/۸	۳۷/۷	۳۹/۶	۴۱/۵	۴۳/۴	۴۵/۳
بلندی باسن	۱۰	۱۰/۷	۱۱/۵	۱۲	۱۲/۸	۱۳/۵	۱۴	۱۵
قد دامن	۲۴/۵	۲۶/۵	۲۸/۵	۳۰/۵	۳۲/۵	۳۴/۵	۳۷/۵	۴۰/۵
قد لباس	قد لباس بر حسب مدل یا مد روز متغیر است							
قد بالاتنه جلو بدون پشت یقه	۲۳/۳	۲۴/۵	۲۵/۷	۲۶/۹	۲۸/۱	۲۹/۳	۳۰/۷	۳۲/۱
کارور پشت	۱۰/۳	۱۰/۵	۱۰/۷	۱۰/۹	۱۱/۱	۱۱/۳	۱۱/۸	۱۲/۳
گشادی کف حلقه	۵/۹	۶	۶/۱	۶/۲	۶/۳	۶/۴	۶/۷	۷
کارور جلو	۱۰/۳	۱۰/۵	۱۰/۷	۱۰/۹	۱۱/۱	۱۱/۳	۱۲	۱۲/۷
پهنای شانه	۷/۱	۷/۴	۷/۷	۸	۸/۳	۸/۶	۸/۹	۹/۲
قد آستین	۲۸/۳	۳۰/۶	۳۲/۹	۳۵/۲	۳۷/۵	۳۹/۸	۴۲/۳	۴۴/۸
دور بازو	۱۵/۸	۱۶/۶	۱۷/۴	۱۸/۲	۱۹/۰	۱۹/۸	۲۰/۶	۲۱/۴
دور مچ دست	۱۱/۵	۱۱/۸	۱۲/۱	۱۲/۴	۱۲/۷	۱۳	۱۳/۳	۱۳/۶
قد شلوار تا زمین	۴۸/۶	۵۳	۵۷/۴	۶۱/۸	۶۶/۲	۷۰/۶	۷۵/۳	۸۰
بلندی فاق	۱۷/۵	۱۸	۱۸/۵	۱۹	۱۹/۵	۲۰	۲۰/۷	۲۱/۴
داخل پا	۳۱/۱	۳۵	۳۸/۹	۴۲/۸	۴۶/۷	۵۰/۶	۵۴/۶	۵۸/۶
گشادی دم پا شلوار	۱۹/۳	۱۹/۶	۱۹/۹	۲۰/۲	۲۰/۵	۲۰/۸	۲۱/۱	۲۱/۴

جدول اندازه های استاندارد اندام پسرانه

سن	۱ ساله	۲ ساله	۳ ساله	۴ ساله	۵ ساله	۶ ساله	۷ ساله	۸ ساله
بلندی تمام قد	۸۶	۹۲	۹۸	۱۰۴	۱۱۰	۱۱۶	۱۲۲	۱۲۸
دور سینه	۵۴	۵۶	۵۸	۶۰	۶۲	۶۴	۶۶	۶۸
دور کمر	۴۸	۵۰	۵۲	۵۴	۵۶	۵۸	۶۰	۶۲
دور باسن	۵۵	۵۷	۵۹	۶۱	۶۳	۶۵	۶۸	۷۱
قد آستین	۲۸/۳	۳۰/۶	۳۲/۹	۳۵/۲	۳۷/۵	۳۹/۸	۴۲/۳	۴۴/۸
پهنای پشت یقه	۴/۶	۴/۷	۴/۸	۵	۵/۲	۵/۴	۵/۶	۵/۸
بلندی کف حلقه آستین	۱۳/۵	۱۴	۱۴/۵	۱۵	۱۵/۵	۱۶	۱۶/۵	۱۷
قد بالاتنه پشت	۲۲/۵	۲۴	۲۵/۵	۲۷	۲۸/۵	۳۰	۳۱/۵	۳۳
قد بالاتنه پشت تا باسن	۳۶	۳۸	۴۰	۴۲	۴۴	۴۶	۴۸	۵۰
داخل پا	۲۸	۳۱	۳۴	۳۷/۵	۴۱	۴۴/۵	۴۸	۵۲
قد شلوار تا زمین	۴۶	۴۹/۵	۵۳	۵۷	۶۱	۶۵	۶۹	۷۳
بلندی فاق	۱۸	۱۸/۵	۱۹	۱۹/۵	۲۰	۲۰/۵	۲۱	۲۱

اندازه هایی که در جدول سایز پسرانه ذکر نشده است با جدول سایز دخترانه برابر است.

توجه

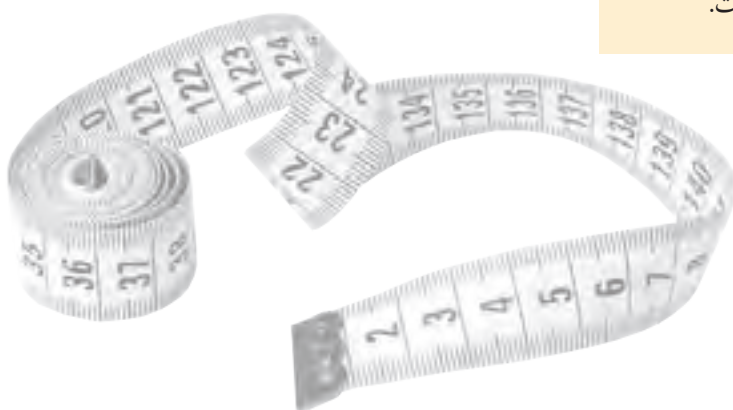

شناخت و کاربرد ابزار ترسیم الگو

متر : به منظور اندازه گیری اندام، پارچه و الگو

خط کش : ترسیم خطوط

گونیا : گونیا کردن زوایا و ترسیم خطوط کوتاه تر

پیستوله خیاطی : ترسیم خطوط منحنی کوتاه الگو

خط کش منحنی مخصوص دامن و شلوار : ترسیم خطوط منحنی بلند الگو

کاغذ الگو : در سه جنس گراف، سفید تحریری و کاغذ پوستی

رولت : به منظور ردگذاری و انتقال طرح روی کاغذ یا پارچه

قیچی کاغذ : مخصوص برش کاغذ

مداد و پاک کن : مداد HB

سوزن ته گرد : ثابت نگه داشتن قطعات الگو

چسب : چسب های مایع و نواری به منظور وصل کردن قطعات الگو



علائم قراردادی ترسیم الگو

- به نظر شما علائم و خطوط ترسیم شده روی تصویر پایین نشان دهنده چیست؟
 - آیا می توانید هر کدام از این علائم و نشانه ها را دسته بندی کنید؟
- این علائم قراردادی، در ترسیم الگو ما را در شناخت صحیح تر الگو راهنمایی می کند، این علائم، خطوط و نشانه ها قراردادی هستند.

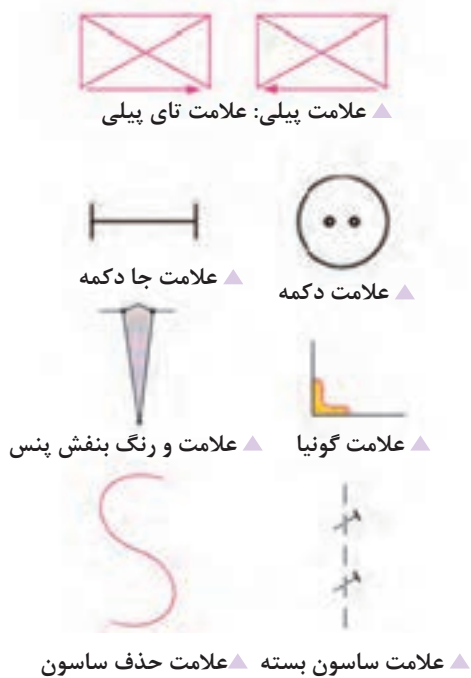
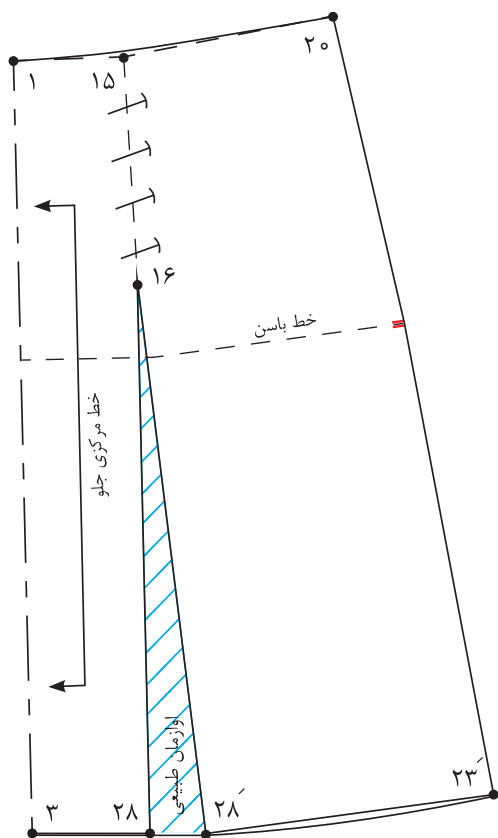

ترسیم الگوی اولیه دامن تنگ

اندازه‌های مورد نیاز

- دور کمر ۵۴ سانتی‌متر
- دور باسن ۶۱ سانتی‌متر
- بلندی باسن ۱۰ سانتی‌متر
- قد دامن ۳۲/۵ سانتی‌متر



برای سنین مختلف کودکان چه مدل دامن‌هایی مناسب‌تر است؟

فکر کنید



مرحله اول

- در گوشه کاغذ دو خط عمود بر هم به وسیله گونیا رسم کرده، «نقطه ۱» به دست می‌آید.
- از «نقطه ۱» به اندازه بلندی باسن پایین آمده، «نقطه ۲» به دست می‌آید. بلندی باسن = $۲ \rightarrow ۱$
- از «نقطه ۱» به اندازه بلندی قد دامن (دلخواه) پایین آمده، «نقطه ۳» به دست می‌آید. قد دامن = $۳ \rightarrow ۱$
- از «نقطه ۳» به وسیله گونیا خطی موازی با خط بالای کادر رسم کنید.
- از «نقطه ۲» خطی گونیا شده، به اندازه « $\frac{۱}{۴}$ دور باسن + $\frac{۱}{۵}$ - ۲ سانتی‌متر (آزادی)» رسم کرده، «نقطه ۴» به دست می‌آید. دور باسن + $\frac{۱}{۵}$ - ۲ سانتی‌متر = $۴ \rightarrow ۲$
- از «نقطه ۴» خطی گونیا شده، به بالا و پایین رسم کرده، نقاط «۵» و «۶» به دست می‌آید. $۳ \rightarrow ۶ = ۱ \rightarrow ۴ = ۲ \rightarrow ۴$
- « $\frac{۱}{۴}$ فاصله $۴ \rightarrow ۲$ » را محاسبه کرده «نقطه ۷» به دست می‌آید. از «نقطه ۷» خطی گونیا شده، به بالا و پایین کادر رسم کرده، نقاط «۸» و «۹» به دست می‌آید.
- روی خط الگو خطوط مرکزی جلو و پشت، لبه دامن، خط راهنمای کمر و خط پهلو را بنویسید.
- از «نقطه ۲» روی خط باسن در قسمت جلو به اندازه « $\frac{۱}{۳}$ فاصله $۷ \rightarrow ۲$ » داخل شده، «نقطه ۱۰» به دست می‌آید. $۲ \rightarrow ۱۰ = ۲ \rightarrow ۷$ فاصله $\frac{۱}{۳}$
- از «نقطه ۱۰» خطی گونیا شده، به خط کمر رسم کرده «نقطه ۱۱» به دست می‌آید.
- از «نقطه ۴» روی خط باسن در قسمت پشت به اندازه « $\frac{۱}{۳}$ فاصله $۷ \rightarrow ۴$ » داخل شده، «نقطه ۱۲» به دست می‌آید. $۲ \rightarrow ۱۲ = ۲ \rightarrow ۱۰$
- از «نقطه ۱۲» خطی گونیا شده، به خط کمر رسم کرده «نقطه ۱۳» به دست می‌آید.
- روی خط راهنمای کمر از «نقطه ۸» به اندازه « $\frac{۰}{۷}$ سانتی‌متر» بالا رفته «نقطه ۱۴» به دست می‌آید. $\frac{۰}{۷}$ سانتی‌متر = $۱۴ \rightarrow ۸$
- از «نقطه ۱۴» خطی کوتاه به دوطرف و موازی با خط کمر رسم کنید.

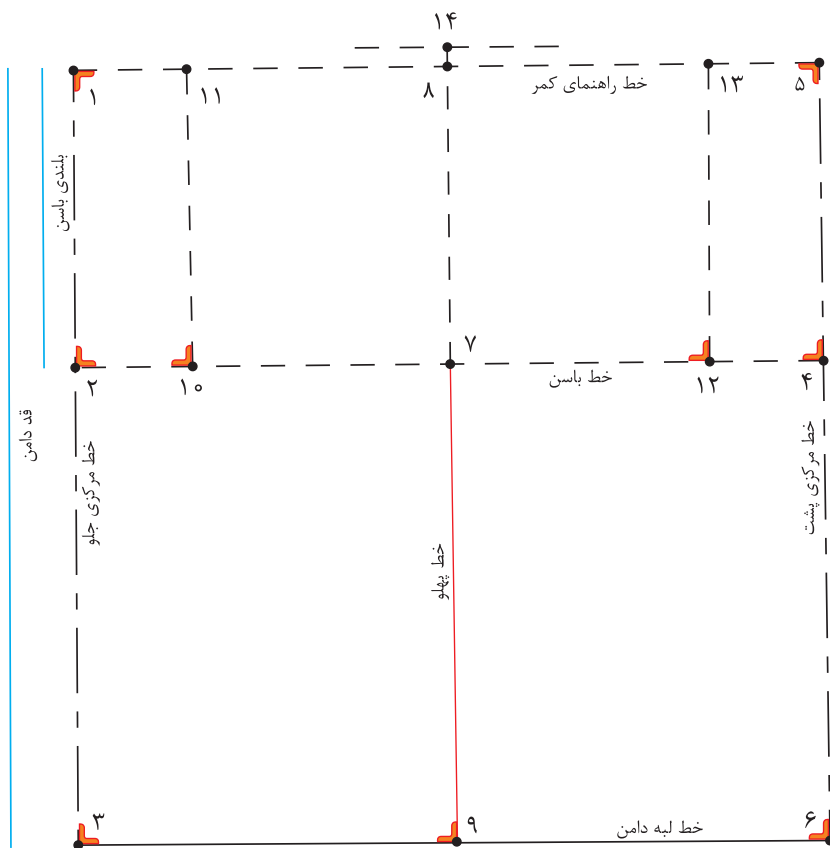

مرحله دوم

مثال: برای محاسبه پهناي ساسون پهلو $\frac{1}{4}$ اختلاف دور کمر و باسن در الگو را از میزان ثابت پهناي ساسون پشت و جلو کم کنید.

مجموع پهناي ساسون پشت و جلو $1 \text{ cm} + 2 \text{ cm} = 3 \text{ cm}$

پهناي ساسون پهلو $5 \text{ cm} - 3 \text{ cm} = 2 \text{ cm}$

محاسبه مقدار ساسون ها

$$\frac{1}{4} \text{ دور کمر} + 0.5 \text{ سانتی متر} = 27.5 \text{ Cm} \quad 54 \text{ Cm} \div 2 = 27 \text{ Cm} + 0.5 \text{ Cm} = 27.5 \text{ Cm}$$

$$\frac{1}{4} \text{ دور باسن} + 2 \text{ سانتی متر} = 32.5 \text{ Cm} \quad 61 \text{ Cm} \div 2 = 30.5 \text{ Cm} + 2 \text{ Cm} = 32.5 \text{ Cm}$$

$$\frac{1}{4} \text{ اختلاف دور کمر و باسن در الگو} = 5 \text{ Cm} \quad 32.5 \text{ Cm} - 27.5 \text{ Cm} = 5 \text{ Cm}$$

۱ سانتی متر (ثابت)	پهناي ساسون پشت
۲ سانتی متر (ثابت)	پهناي ساسون جلو
۲ سانتی متر (متغیر)	پهناي ساسون پهلو

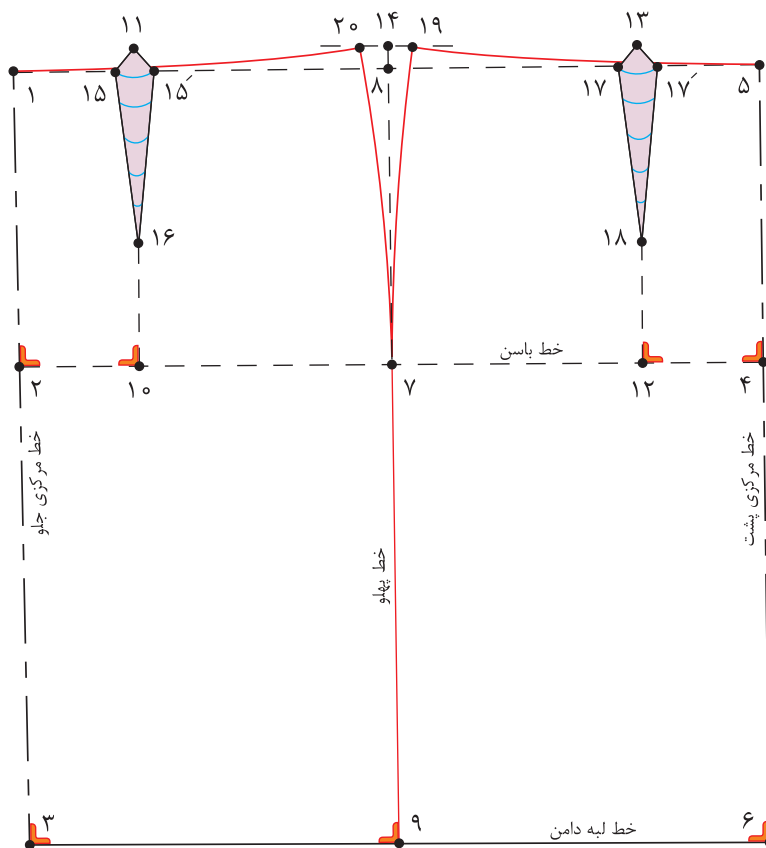

- از «نقطه ۱۱» به اندازه « $۰/۵$ سانتی متر» به طرفین علامت زده، «نقاط ۱۵ و ۱۵» به دست می آید.
 $۱۱ \rightarrow ۱۵ = ۰/۵$ سانتی متر و $۱۱ \rightarrow ۱۵$
 - از «نقطه ۱۰» به اندازه « ۳ سانتی متر» بالا رفته، «نقطه ۱۶» به دست می آید.
 $۱۰ \rightarrow ۱۶ = ۳$ سانتی متر
 - از «نقطه ۱۳» به اندازه « ۱ سانتی متر» به طرفین علامت زده، «نقاط ۱۷ و ۱۷» به دست می آید.
 $۱۳ \rightarrow ۱۷ = ۱$ سانتی متر و $۱۳ \rightarrow ۱۷$
 - از «نقطه ۱۲» به اندازه « ۳ سانتی متر» بالا رفته، «نقطه ۱۸» به دست می آید.
 $۱۲ \rightarrow ۱۸ = ۳$ سانتی متر
 - از «نقطه ۱۴» به اندازه « $\frac{۱}{۴}$ پهنای ساسون پهلو» به طرفین علامت زده، «نقاط ۱۹ و ۲۰» به دست می آید.
 $\frac{۱}{۴}$ پهنای ساسون پهلو = $۱۴ \rightarrow ۱۹$ و $۱۴ \rightarrow ۲۰$
 - سپس خط پهلو را با خط کش منحنی رسم کنید.
 - محل قرار گرفتن خط کش مخصوص پهلو از تقاطع خط کمر با پهلو از نقاط «۱۹ و ۲۰» تا « $۳-۵$ سانتی متر» بالاتر از خط باسن در «نقطه ۷» می باشد.
 - «نقاط ۱۷ و ۱۹» و « ۱۵ و ۲۰» را با خط کش منحنی به هم وصل کنید، خط کمر به دست می آید.
 - قبل از جدا کردن الگو «علامت موازنه» را در خط پهلو علامت گذاری کنید.
- دامن تنگ به دلیل محدود کردن حرکات بدن، برای کودکان در سنین پایین کاربردی ندارد.

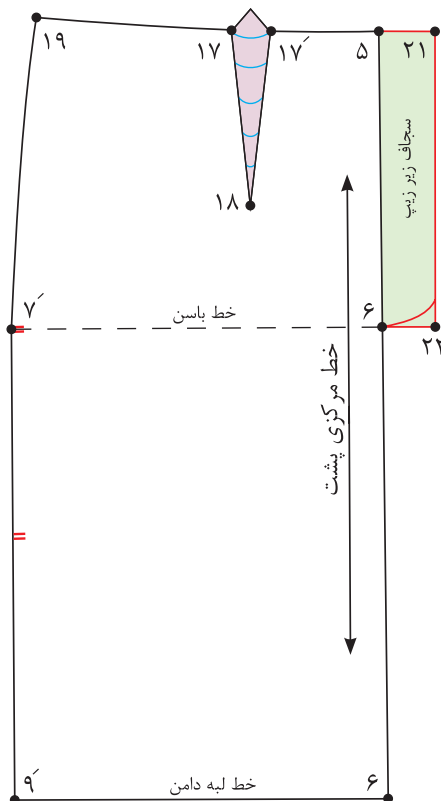
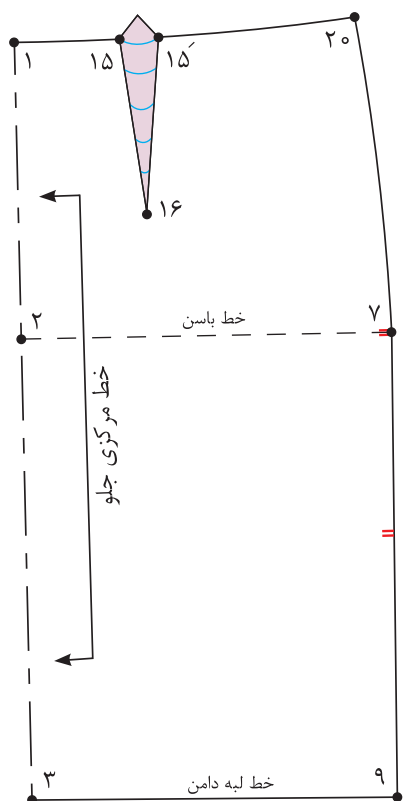

مرحله سوم

■ روی خط مرکزی جلو علامت راستای پارچه دولای بسته و روی خط مرکزی پشت علامت راستای دولای باز را رسم کنید.

■ برای محل زیپ (سجاف زیپ) از نقطه «۵ و ۶» به اندازه «۳ سانتی متر» بیرون آمده، نقاط «۲۱ و ۲۲» به دست می آید.

(سجاف زیر زیپ) ۳ سانتی متر = $۲۱ \rightarrow ۲۲$ و $۶ \rightarrow ۲۱$

■ پهنای ساسون در خط کمر را تا کرده، خط کمر را به وسیله خط کش مخصوص کمر مجدداً ترسیم کنید.

با توجه به الگوی اساس دامن، الگوی دامن برای کودک ۶ ساله را ترسیم کنید.

فعالیت
عملی



مواد و ابزار: خط کش بلند، خط کش منحنی، سوزن ته گرد، رولت، چسب مایع، رولت خیاطی، مداد سیاه و رنگی، پاک کن، کاغذ الگو

الگوی دامن فون

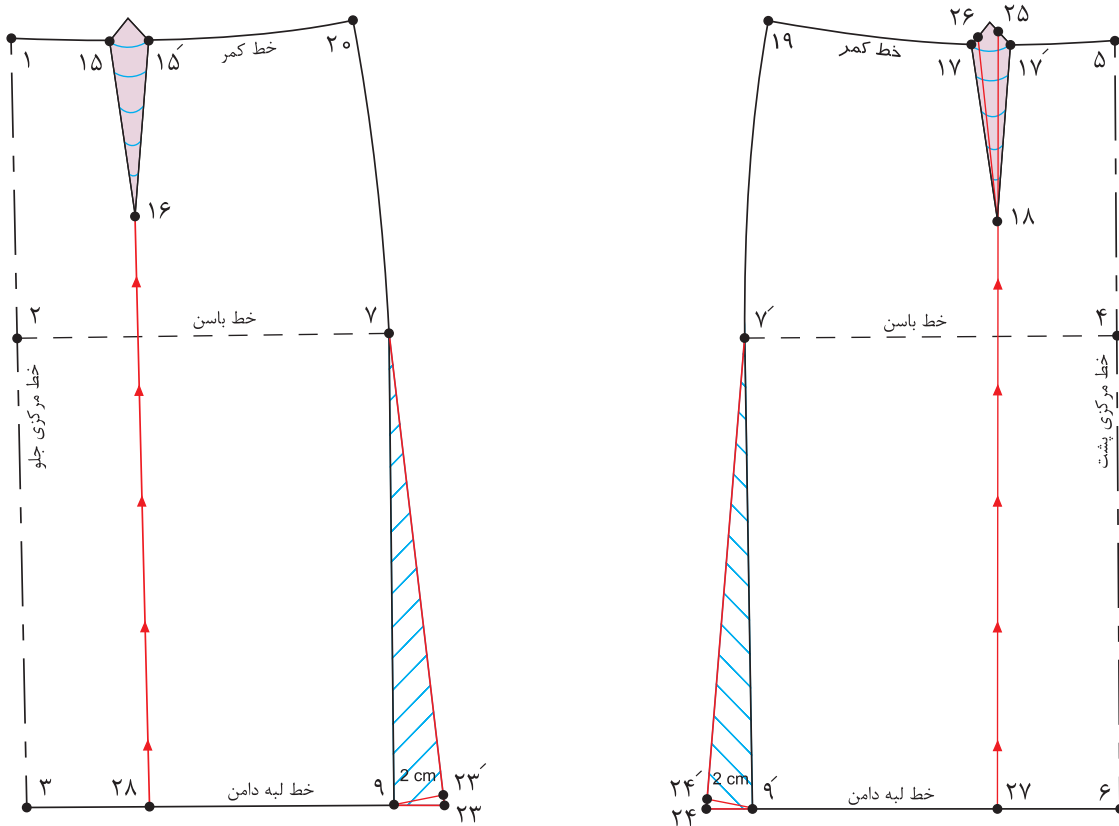

■ از نقاط «۹ و ۹» از خط پهلو در لبه دامن به اندازه «۲-۳ سانتی متر» بیرون آمده، نقاط «۲۳ و ۲۴» به دست می آید.

۹ → ۲۳ و ۹ → ۲۴ = ۲-۳ سانتی متر

■ طول خطوط «۷ → ۲۳» و «۷ → ۲۴» باید برابر با خطوط «۷ → ۹» و «۷ → ۹» شود. تا نقاط «۲۳» و «۲۴» به دست آید.

۷ → ۲۳ = ۷ → ۹ و ۷ → ۲۴ = ۷ → ۹

■ جهت برابر شدن اندازه اوزمان‌ها در لبه دامن باید پهناهای ساسون‌ها در الگوی جلو و پشت دامن یکسان شود.

■ از طرفین ساسون پشت به اندازه «۵/۵ سانتی متر» داخل شده، نقاط «۲۵ و ۲۶» به دست می آید.

۱۷ → ۲۶ و ۱۷ → ۲۵ = ۵/۵ سانتی متر

■ نقاط «۲۵ و ۱۸ و ۲۶» را به یکدیگر وصل کنید، ساسون جدید به دست می آید.

پنس جدید پشت = ۲۵ → ۱۸ → ۲۶

■ از انتهای ساسون جلو و پشت، از نقاط «۱۶ و ۱۸» خطوط موازی با خط مرکزی جلو و پشت تا لبه دامن رسم کرده، نقاط «۲۷ و ۲۸» به دست می آید.

■ خطوط اوزمان «۱۸ → ۲۷» و «۱۶ → ۲۸» را قیچی کنید.

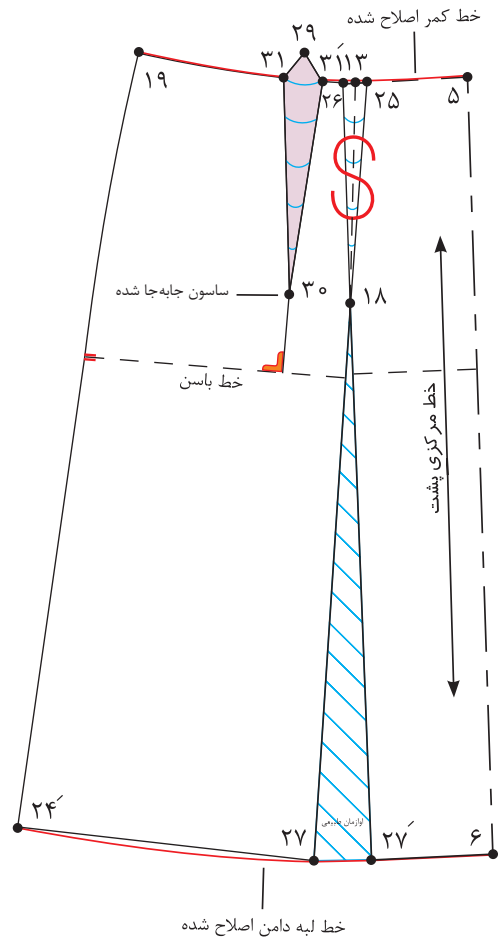
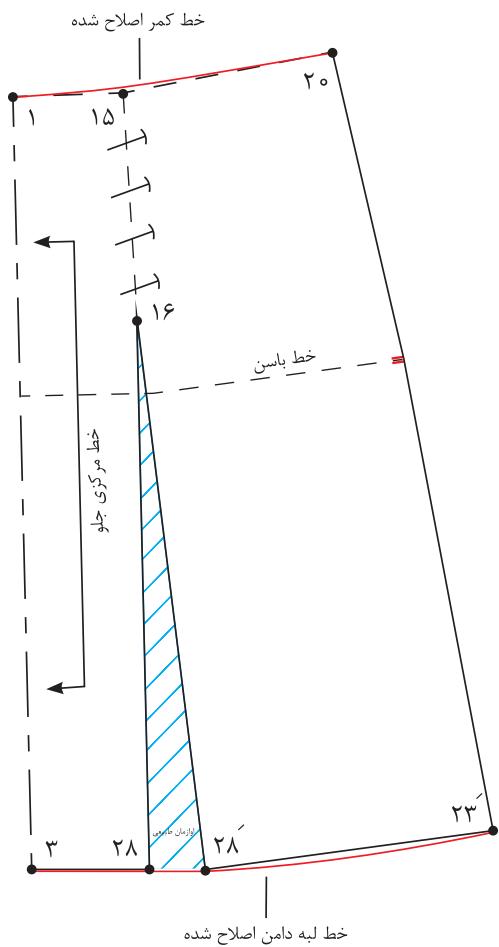

■ ساسون های « $25 \rightarrow 18 \rightarrow 26$ » و « $15 \rightarrow 16 \rightarrow 15$ » را به طرف پهلو تا کرده، سپس آنها را ببندید.

■ پایین دامن را اوزمان (اوزمان طبیعی) داده به وسیله خط کش مخصوص، لبه دامن را اصلاح کنید.

■ « $\frac{1}{4}$ فاصله $5 \rightarrow 19$ » را محاسبه کرده، «نقطه ۲۹» به دست می آید.

$$5 \rightarrow 29 = 5 \rightarrow 19 \text{ فاصله } \frac{1}{4}$$

■ از «نقطه ۲۷» خط عمودی بر خط باسن رسم کنید.

■ از «نقطه ۲۷» به اندازه فاصله « $13 \rightarrow 18$ » پایین آمده، «نقطه ۲۹» به دست می آید.

$$29 \rightarrow 30 = 13 \rightarrow 18$$

■ از طرفین «نقطه ۲۹» به اندازه « $0/5$ سانتی متر» خارج شده، نقاط « 31 » و « $31'$ » به دست می آید.

$$29 \rightarrow 31 \text{ و } 29 \rightarrow 31' = 0/5 \text{ سانتی متر}$$

■ نقاط « 31 » و « 30 » و « $31'$ » را به یکدیگر وصل کنید.

$$31 \rightarrow 30 \rightarrow 31' = \text{پنس جدید پشت}$$

■ خط راستای پارچه را روی الگو رسم کنید.

الگوی دامن کلوش

اندازه‌های مورد نیاز

- دور کمر ۵۴ سانتی متر
- قد دامن ۳۲/۵ سانتی متر

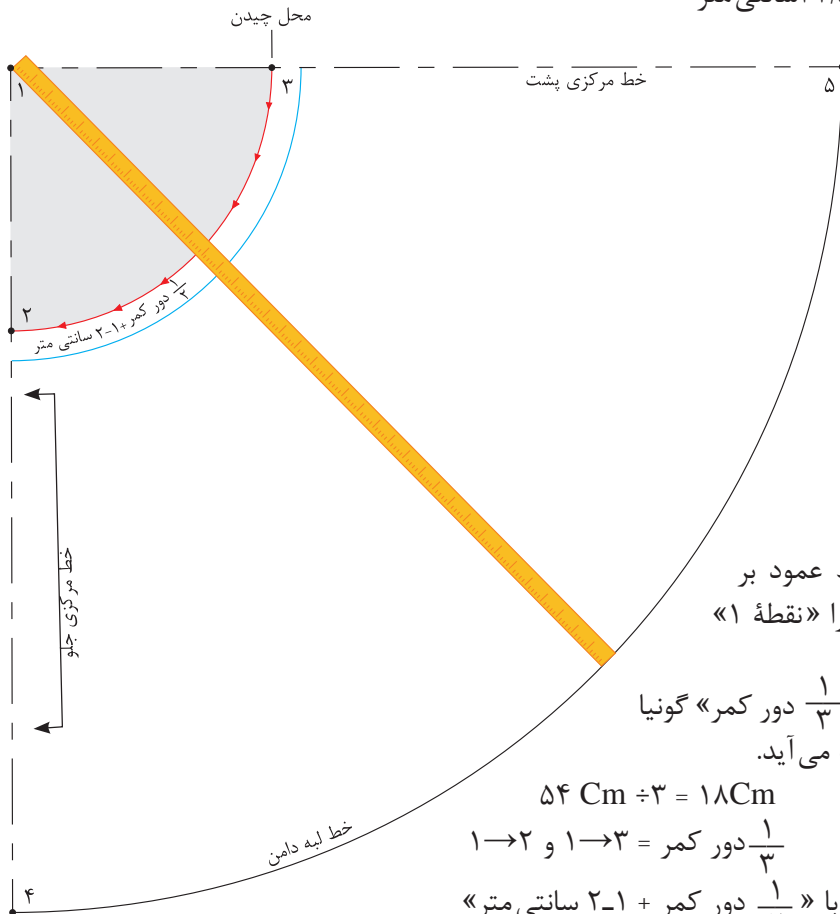

■ در گوشه کاغذ دو خط عمود بر هم رسم کرده، تقاطع آنها را «نقطه ۱» بنامید.

■ از «نقطه ۱» به اندازه « $\frac{1}{3}$ دور کمر» گونیا کرده، نقاط «۲ و ۳» به دست می‌آید.

$$54 \text{ Cm} \div 3 = 18 \text{ Cm}$$

$$1 \rightarrow 2 \text{ و } 1 \rightarrow 3 = \frac{1}{3} \text{ دور کمر}$$

■ فاصله ۲→۳ برابر است با « $\frac{1}{4}$ دور کمر + ۱-۲ سانتی متر»

■ برای ترسیم خط لبه دامن از «نقطه ۱» به اندازه «فاصله ۲→۳» به اضافه قد دامن علامت بگذارید، نقاط «۴ و ۵» به دست می‌آید.

مثال:

$$18 \text{ Cm} + 32 \text{ Cm} = 50 \text{ Cm}$$

(اندازه ۱→۲ = ۱ → ۵ به اضافه قد دامن = ۱ → ۴)

■ به وسیله متر هلال لبه دامن را علامت‌گذاری کرده و رسم کنید.

■ در هنگام برش پارچه، از این الگو یک بار روی دولا بریده شود.

با توجه به اینکه سال گذشته انواع دامن‌های کلوش را آموزش دیده‌اید، انواع دامن‌های کلوش را برای کودک ۶ ساله رسم کرده و با یکدیگر مقایسه کنید.

فعالیت
عملی



الگوی دامن شلواری

قسمت جلو - مرحله اول



■ برای تهیه این دامن از الگوی دامن فون استفاده می شود.

■ روی خط مرکزی جلو از «نقطه ۱» به اندازه «بلندی فاق + ۲ سانتی متر» پایین آمده، «نقطه ۳۰» به دست می آید.

بلندی فاق + ۲ سانتی متر = $30 \rightarrow 1$

■ از «نقطه ۳۰» با گونیا به اندازه « $\frac{1}{8}$ دور باسن منهای ۲ سانتی متر» بیرون آمده، «نقطه ۳۱» به دست می آید.

$\frac{1}{8}$ دور باسن منهای ۲ سانتی متر = $30 \rightarrow 31$

■ از «نقطه ۳» با گونیا به اندازه فاصله « $30 \rightarrow 31$ » بیرون آمده، «نقطه ۳۲» به دست می آید.

$3 \rightarrow 32 = 30 \rightarrow 31$

■ نقاط «۳۱ و ۳۲» را با خط کش به یکدیگر وصل کنید.

■ از «نقطه ۳۰» روی خط مرکزی جلو به اندازه فاصله « $30 \rightarrow 31$ » بالا رفته، «نقطه ۳۳» به دست می آید.

$30 \rightarrow 33 = 30 \rightarrow 31$

■ فاصله « $31 \rightarrow 33$ » را نصف کرده، «نقطه ۳۴» به دست می آید.

$33 \rightarrow 34 = 31 \rightarrow 33 \frac{1}{2}$

■ فاصله « $30 \rightarrow 34$ » را نصف کرده، «نقطه ۳۵» به دست می آید.

$34 \rightarrow 35 = 30 \rightarrow 34 \frac{1}{2}$

■ نقاط «۳۳ و ۳۴ و ۳۵» را به صورت منحنی به یکدیگر وصل کنید.

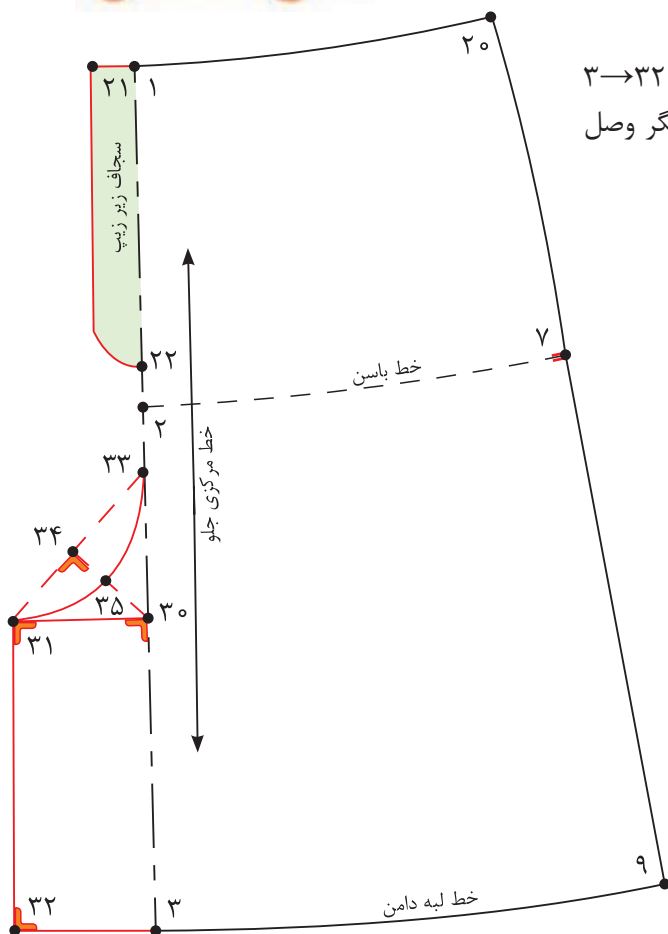

قسمت پشت - مرحله دوم

■ روی خط مرکزی پشت از «نقطه ۵» به اندازه «بلندی فاق + ۱-۲ سانتی متر» پایین آمده، «نقطه ۳۶» به دست می آید.

بلندی فاق + ۱-۲ سانتی متر = $36 \rightarrow 5$

■ از «نقطه ۳۶» با گونیا به اندازه « $\frac{1}{8}$ دور باسن + ۲ سانتی متر» بیرون آمده، «نقطه ۳۷» به دست می آید.

$\frac{1}{8}$ دور باسن + ۲ سانتی متر = $36 \rightarrow 37$

■ از «نقطه ۳۶» با گونیا به اندازه فاصله « $36 \rightarrow 37$ » بیرون آمده، «نقطه ۳۸» به دست می آید.

$36 \rightarrow 38 = 36 \rightarrow 37$

■ نقاط «۳۷» و «۳۸» را با خط کش به یکدیگر وصل کنید.

■ از «نقطه ۳۶» روی خط مرکزی پشت به اندازه فاصله « $36 \rightarrow 37$ » بالا رفته، «نقطه ۳۹» به دست می آید.

$36 \rightarrow 39 = 36 \rightarrow 37$

■ فاصله « $39 \rightarrow 37$ » را نصف کرده، «نقطه ۴۰» به دست می آید.

$39 \rightarrow 40 = 39 \rightarrow 37 \times \frac{1}{2}$

■ از «نقطه ۴۰» به اندازه « $\frac{1}{2}$ فاصله $(36 \rightarrow 40)$ + ۰/۵ سانتی متر» داخل شده، «نقطه ۴۱» به دست می آید.

$\frac{1}{2}$ فاصله $(36 \rightarrow 40)$ + ۰/۵ سانتی متر = $40 \rightarrow 41$

■ نقاط «۳۷» و «۴۱» و «۳۹» را به صورت منحنی به یکدیگر وصل کنید

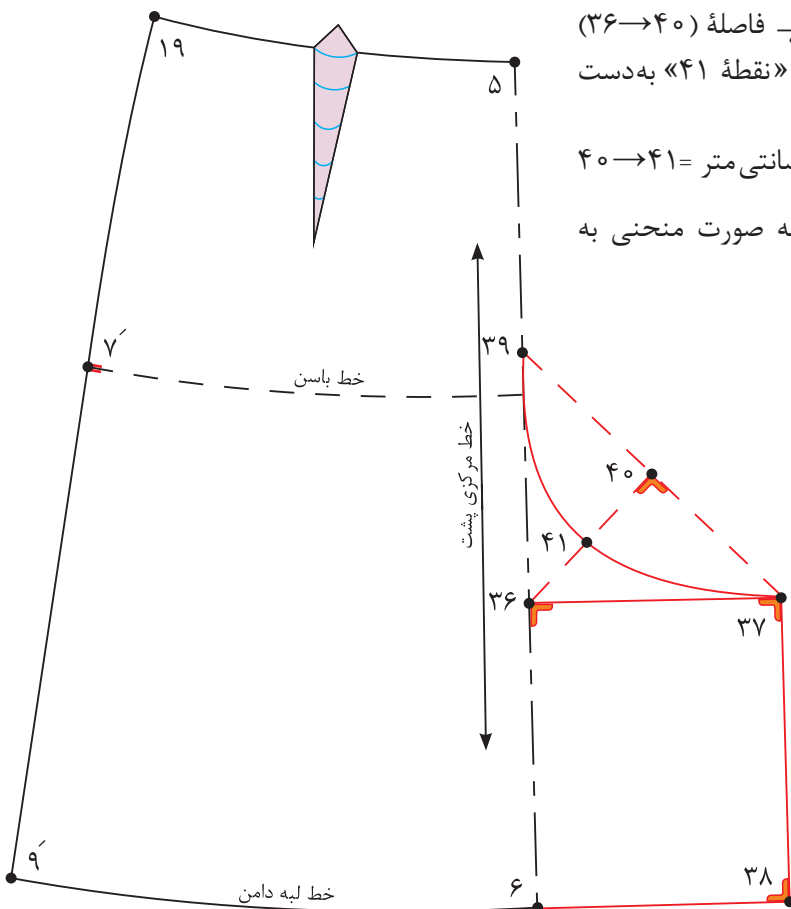

■ الگوی دامن شلواری را برای کودک ۴ ساله ترسیم کنید.
 ■ آیا می توانید الگوی دامن شلواری چین دار را رسم کنید؟

فعالیت عملی





مرحله اول

۱ با توجه به شکل روبه رو به سؤالات پاسخ دهید.

■ فاصله ۲→۴ چگونه به دست می آید؟



■ فاصله ۱۰→۲ چه مقدار است؟



■ فاصله ۱۰→۱۶ چه مقدار است؟

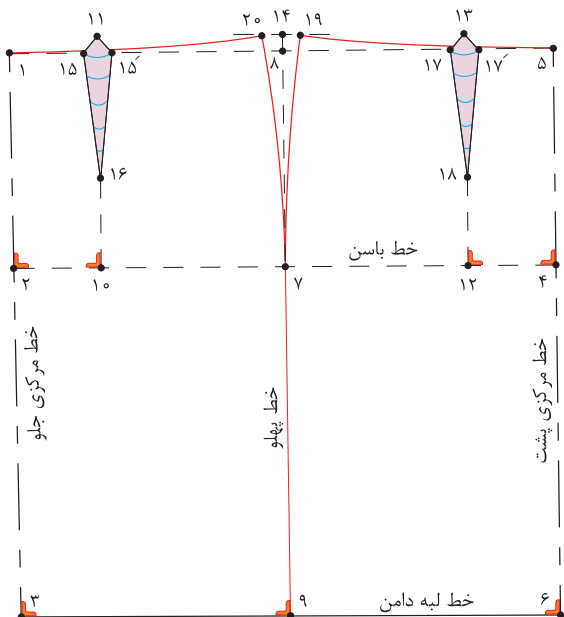

۲ با توجه به شکل رو به رو به سؤالات پاسخ دهید.

■ فاصله ۱→۳۰ چگونه به دست می آید؟



■ فاصله ۳۰→۳۱ چگونه به دست می آید؟



۳ اوزمان طبیعی را توضیح دهید؟

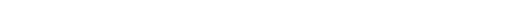
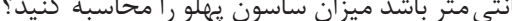

۴ اگر دور باسن ۶۳ سانتی متر و دور کمر ۵۵ سانتی متر باشد میزان ساسون پهلوی را محاسبه کنید؟

اندازه‌های مورد نیاز (سایز ۵ ساله)



- بلندی کف حلقه آستین ۱۵/۳ سانتی متر
- بلندی بالاتنه پشت ۲۶/۸ سانتی متر
- بلندی بالاتنه جلو ۲۸/۱ سانتی متر
- پهنای کف حلقه ۶/۳ سانتی متر
- کارور پشت ۱۱/۱ سانتی متر
- کارور جلو ۱۱/۱ سانتی متر
- پهنای پشت یقه ۴/۸ سانتی متر
- شانه ۸/۳ سانتی متر

مرحله اول

- در سمت راست کاغذ دو خط عمود بر هم به وسیله گونیا رسم کرده، «نقطه ۱» به دست می‌آید.
- از «نقطه ۱» روی خط عمودی به اندازه «بلندی کف حلقه آستین + ۱/۵-۲/۵ سانتی متر» پایین آمده، «نقطه ۲» به دست می‌آید.

بلندی کف حلقه آستین + ۱/۵-۲/۵ سانتی متر = ۲ → ۱

- از «نقطه ۱» به اندازه بلندی بالاتنه پشت پایین آمده، «نقطه ۳» به دست می‌آید.

قد بالاتنه پشت = ۳ → ۱

- از «نقطه ۳» به اندازه بلندی باسن پایین آمده، «نقطه ۴» به دست می‌آید.

بلندی باسن = ۴ → ۳

- از نقاط «۱، ۲، ۳، ۴» خطوطی گونیا شده، به سمت چپ رسم کنید.

- روی الگو خطوط راهنمای سرشانه، کف حلقه آستین (راهنمای سینه)، کمر و باسن و خط مرکزی پشت را بنویسید.

- از «نقطه ۲» به اندازه « $\frac{1}{4}$ کارور پشت + ۱-۱/۵ سانتی متر» را روی خط کف حلقه آستین علامت زده، «نقطه ۵» به دست می‌آید.

$\frac{1}{4}$ کارور پشت + ۱-۱/۵ سانتی متر = ۵ → ۲

- از «نقطه ۵» به وسیله گونیا خطی موازی با خط مرکزی پشت به سمت بالا رسم کرده، «نقطه ۶» به دست می‌آید.

■ از «نقطه ۵» به اندازه «کف حلقه آستین + ۲-۳ سانتی متر» را به سمت چپ علامت زده، «نقطه ۷» به دست می آید.

کف حلقه آستین + ۲-۳ سانتی متر = ۷ → ۵

■ از «نقطه ۷» خطی گونیا شده، به سمت بالا رسم کنید.

■ از «نقطه ۷» $\frac{1}{3}$ (۷ → ۵) را محاسبه کرده، علامت بزیند «نقطه ۸» به دست می آید.

$$7 \rightarrow 8 = (7 \rightarrow 5) \frac{1}{3}$$

■ از «نقطه ۸» خطی گونیا شده، به سمت پایین رسم کنید. نقاط «۹» و «۱۰» به دست می آید. (خط پهلو)

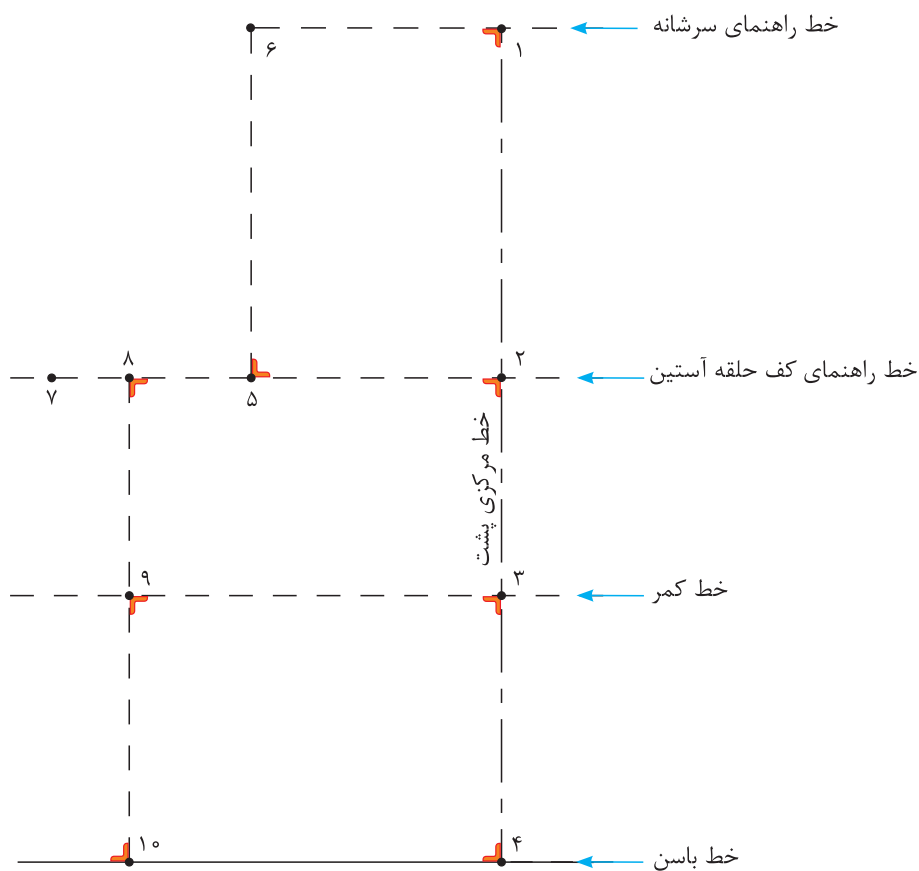

قسمت پشت – مرحله دوم

- از «نقطه ۱» به اندازه (پهنای پشت یقه) داخل شده، «نقطه ۱۱» به دست می آید.
پهنای پشت یقه = $11 \rightarrow 1$
- از «نقطه ۱۱»، خطی گونیا شده، به اندازه « $1/5$ سانتی متر» به طرف بالا رسم کرده، «نقطه ۱۲» به دست می آید.
 $1/5$ سانتی متر = $12 \rightarrow 1$
- از «نقطه ۶»، « 1 سانتی متر» پایین آمده، «نقطه ۱۳» به دست می آید.
 1 سانتی متر = $13 \rightarrow 6$
- نقاط « $13-12$ » را به هم وصل کنید و امتداد دهید.
- از «نقطه ۱۲» به اندازه پهنای شانه $+0/5$ سانتی متر جدا کرده، «نقطه ۱۴» به دست می آید.
پهنای شانه $+0/5$ سانتی متر = $14 \rightarrow 12$
- هلال یقه پشت را رسم کنید.
- از «نقطه ۵» به اندازه « $\frac{1}{4}$ خط $13 \rightarrow 5$ » را به طرف بالا علامت زده «نقطه ۱۵» به دست می آید.
 $\frac{1}{4}$ خط $13 \rightarrow 5 = 15 \rightarrow 5$
- از «نقطه ۱۵» خطی گونیا شده، به اندازه $1/3$ سانتی متر رسم کرده «نقطه ۱۶» به دست می آید.
 $1/3$ سانتی متر = $15 \rightarrow 5$
- «نقطه ۱۶» نقطه موازنه حلقه آستین پشت است.
- با استفاده از خط کش منحنی حلقه آستین پشت را رسم کنید.

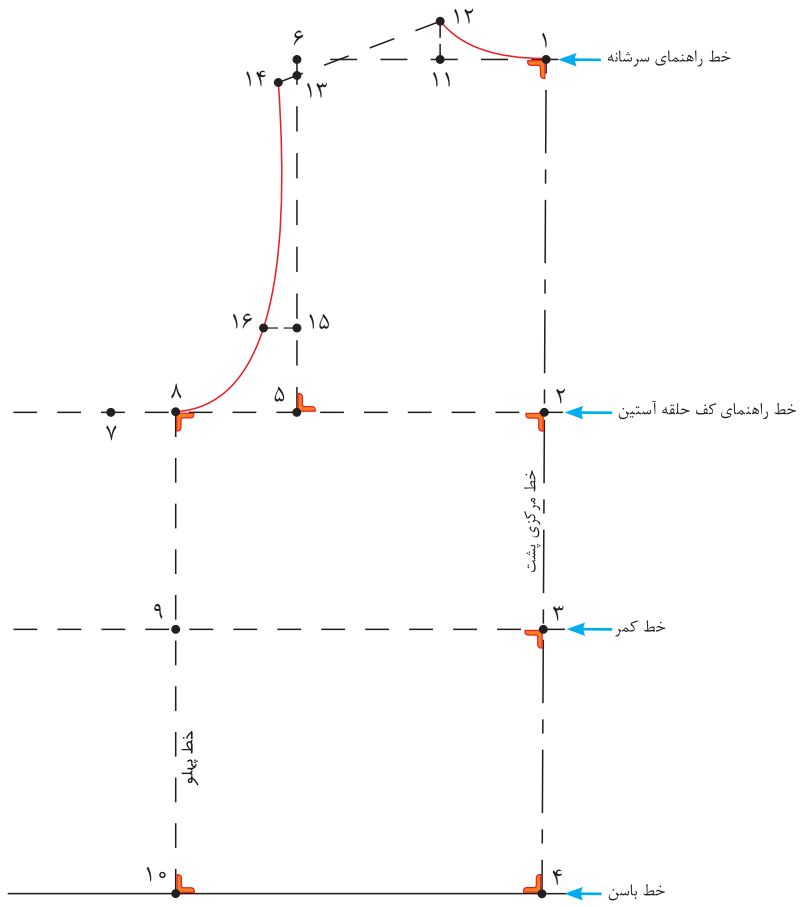

قسمت جلو- مرحله سوم

- از «نقطه ۷» به اندازه $\frac{1}{4}$ کارور جلو $1 + \frac{1}{5}$ سانتی متر) محاسبه کرده، از «نقطه ۱۷» به دست می آید.
 $\frac{1}{4}$ کارور جلو $1 + \frac{1}{5}$ سانتی متر = $17 \rightarrow 7$
- از «نقطه ۱۷» خطی گونیا شده به پایین رسم کنید، نقاط «۱۸ و ۱۹» به دست می آید.
- از «نقطه ۱۸» به اندازه قد بالاتنه جلو بالا رفته، «نقطه ۲۰» به دست می آید.
 قد بالاتنه جلو = $20 \rightarrow 18$
- از «نقطه ۲۰» خطی گونیا شده، به اندازه «پهنای پشت یقه» رسم کرده، «نقطه ۲۱» به دست می آید.
 پهنای پشت یقه = $21 \rightarrow 20$
- از «نقطه ۲۰» به اندازه «پهنای پشت یقه + ۱ سانتی متر» علامت زده، «نقطه ۲۲» به دست می آید.
 پهنای پشت یقه + ۱ سانتی متر = $22 \rightarrow 20$
- نقاط «۷ و ۲۰» را با خط کش به یکدیگر وصل کنید.
- از «نقطه ۲۰» روی خط « $7 \rightarrow 20$ » به اندازه «پهنای پشت یقه + $0 - \frac{0}{5}$ سانتی متر» علامت زده، «نقطه ۲۳» به دست می آید.
 پهنای پشت یقه + $0 - \frac{0}{5}$ سانتی متر = $23 \rightarrow 20$
- نقاط «۲۱ و ۲۲» را با خط کش منحنی به گونه ای وصل کنید که از «نقطه ۲۳» بگذرد.
- از «نقطه ۷» خطی گونیا شده، به سمت بالا رسم کنید.
- از «نقطه ۱۶» خطی موازی با خط کف حلقه آستین، به سمت چپ رسم کنید، «نقطه ۲۴» به دست می آید.
- از «نقطه ۲۴» به اندازه (۱۵ \rightarrow ۱۳) منهای ۱ سانتی متر) کمانی رسم کرده، «نقطه ۲۵» به دست می آید.
- از «نقطه ۲۱» به اندازه پهنای شانه تا روی کمان را علامت زده، «نقطه ۲۶» به دست می آید.
 پهنای شانه = $26 \rightarrow 21$
- «نقاط ۲۴ و ۲۶» را به یکدیگر وصل کنید.
- از نقاط «۲۱ و ۲۶» به اندازه «۱ سانتی متر» روی هلال یقه و آستین پایین آمده، نقاط «۲۷ و ۲۸» به دست می آید.
- ۱ سانتی متر = $27 \rightarrow 26$ و $28 \rightarrow 21$
- نقاط «۲۷ و ۲۸» را با خط کش به یکدیگر وصل کنید، سر شانه جلو به دست می آید.
- از نقاط «۱۲ و ۱۴» به اندازه «۱ سانتی متر» از یقه و حلقه آستین پشت بالا رفته، نقاط «۲۹ و ۳۰» به دست می آید.
- ۱ سانتی متر = $30 \rightarrow 14$ و $29 \rightarrow 12$
- نقاط «۲۹ و ۳۰» را با خط کش به یکدیگر وصل کنید، سر شانه جدید پشت به دست می آید.
- « $\frac{1}{4}$ فاصله $27 \rightarrow 24$ » را محاسبه کرده، «نقطه ۳۱» به دست می آید.
 $\frac{1}{4}$ فاصله $27 \rightarrow 24$ = $31 \rightarrow 24$

- از «نقطه ۳۱» به اندازه « $0/5 - 0/75$ سانتی متر» داخل شده، «نقطه ۳۲» به دست می آید.
 $31 \rightarrow 32 = 0/75 - 0/5$ سانتی متر
- هلال حلقه آستین را با خط کش منحنی رسم کنید.
- از «نقطه ۷» به اندازه « $\frac{1}{4}$ کف حلقه آستین» بالا رفته، «نقطه ۳۳» به دست می آید.
 $7 \rightarrow 33 = \frac{1}{4}$ کف حلقه آستین
- از «نقطه ۳۳» خطی گونیا شده، به حلقه آستین رسم کرده، «نقطه ۳۴» به دست می آید.
- «نقطه ۳۴» موازنه حلقه آستین جلو است.

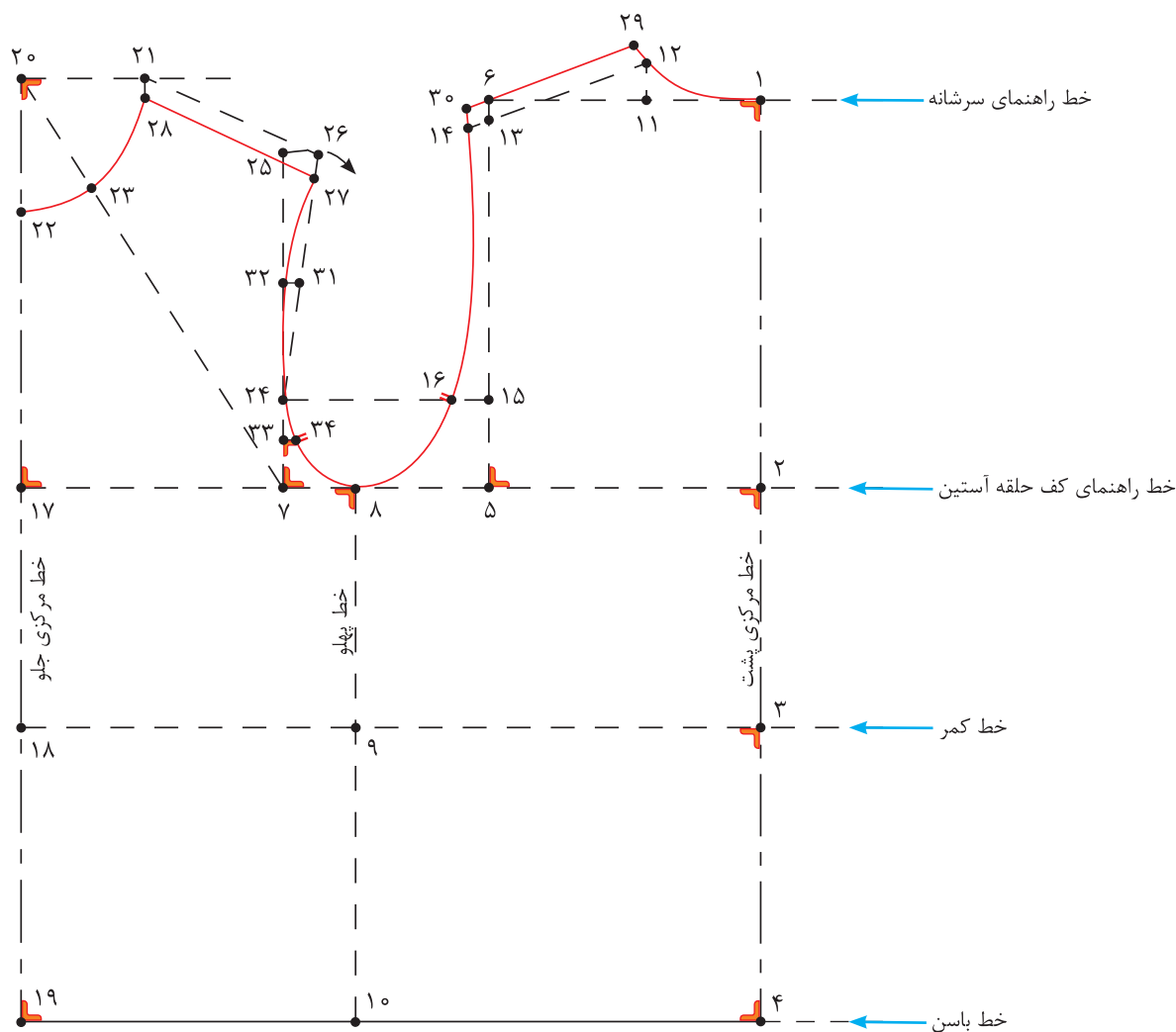

با توجه به الگوی اساس بالاتنه، الگوی بالاتنه کودک ۷ ساله را ترسیم کنید. ▶
 چه تفاوت‌ها و شباهت‌هایی در الگوکشی بالاتنه بزرگسالان و کودکان مشاهده می‌کنید؟ ▶

فعالیت
عملی





مرحله دوم

۱ علائم قراردادی موضوعات زیر را رسم کنید.

- راستای دولای بسته پارچه
- چیدن
- علامت موازنه
- پیلی
- حذف ساسون
- جادگمه

۲ با توجه به شکل زیر به سؤالات پاسخ دهید.

■ فاصله ۲→۵ چگونه به دست می آید؟

■ فاصله ۵→۷ چگونه به دست می آید؟

■ فاصله ۲۰→۲۲ چه مقدار است؟

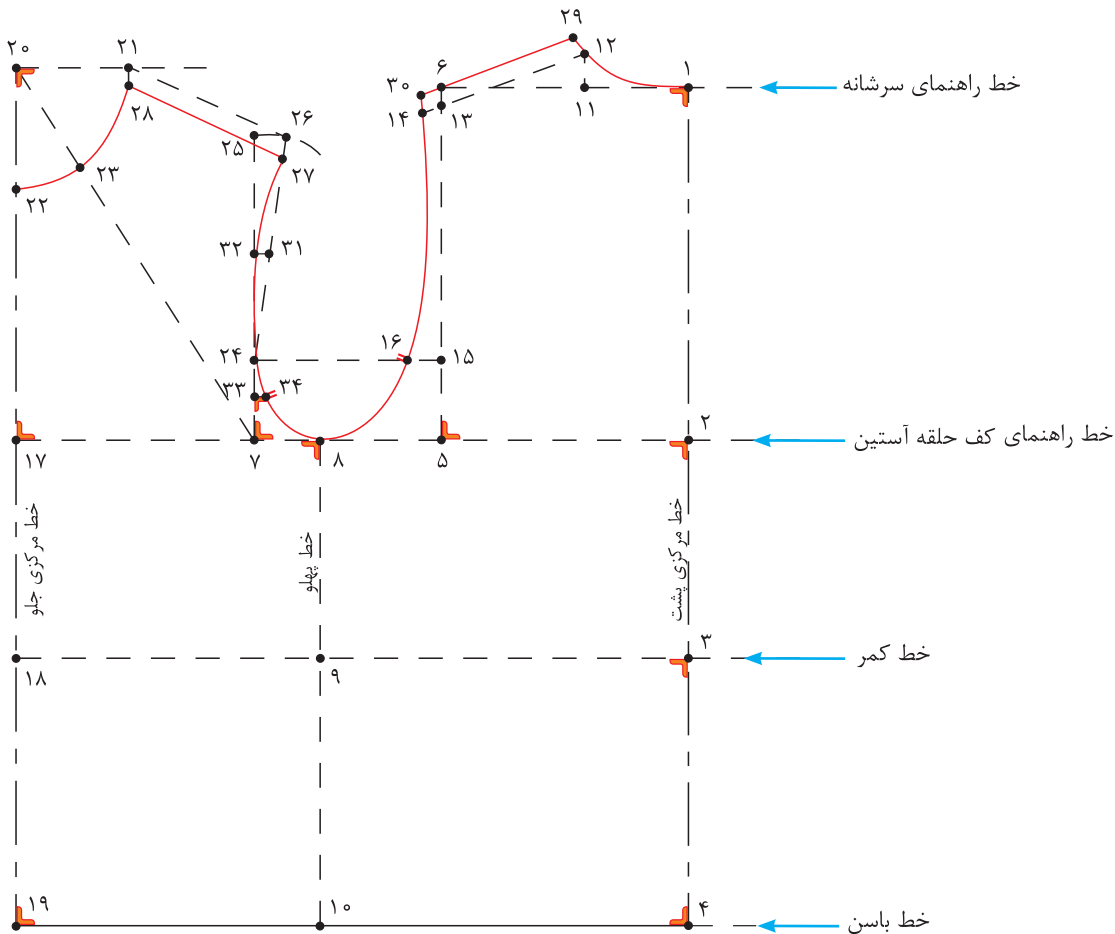

الگوی اساسی آستین

اندازه‌های مورد نیاز (سایز ۵ ساله)

- بلندی از سر شانه تا کف حلقه آستین (الگو بالاتنه)
- دور تا دور حلقه آستین جلو و پشت (الگو بالاتنه)
- پهنای کف حلقه آستین اضافه شده (الگو بالاتنه)
- قد آستین
- گشادی لبه آستین
- ۱۵/۵ سانتی متر
- ۳۰ سانتی متر
- ۹/۳ سانتی متر
- ۳۷/۵ سانتی متر
- ۱۲/۷ سانتی متر



با توجه به تصویر بالا آیا می‌توانید الگوی آستین آن را رسم کنید؟
به نظر شما مدل آستین‌های کودکان چه خصوصیتی را باید داشته باشد؟

فکر کنید



مراحل اندازه‌گیری آستین

اندازه‌گیری بلندی حلقه آستین الگو

- روی الگوی جلو با خط‌کش فاصله نقاط «۷ → ۲۷» را اندازه بگیرید و یادداشت کنید.
- روی الگوی پشت گونیا را به‌گونه‌ای قرار دهید که یک ضلع آن مماس با خط کف حلقه آستین و ضلع دیگر با «نقطه ۳۰» برخورد کند. این فاصله را اندازه بگیرید.

مجموع بلندی حلقه آستین = $۳۰ \rightarrow ۲۷ + ۵ \rightarrow ۷$

- اندازه‌های به‌دست آمده را با هم جمع کرده و نصف آن را محاسبه کنید، $\frac{۱}{۳}$ بلندی کف حلقه آستین جلو و پشت به‌دست می‌آید.

مجموع بلندی حلقه آستین اندازه‌گیری شده $۱۷ \text{ cm} + ۱۴ \text{ cm} = ۳۱ \text{ cm}$

$\frac{۱}{۳}$ بلندی کف حلقه آستین جلو و پشت $۳۱ \text{ cm} \div ۳ = ۱۰.۳ \text{ cm}$

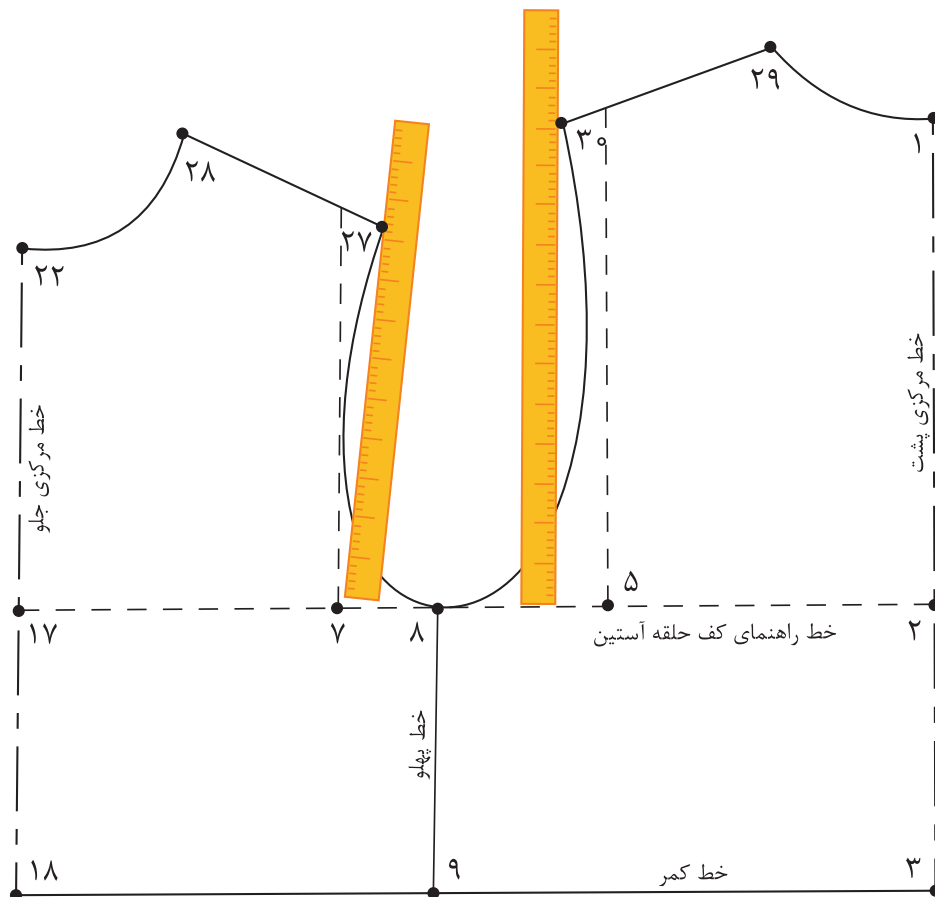

اندازه گیری دور حلقه آستین الگو

- الگوی جلو و پشت بالاتنه را در محل خط پهلو با یکدیگر مماس کنید.
 - با متر ایستاده منحنی حلقه آستین جلو و پشت بالاتنه را از «نقطه ۲۷» تا «نقطه ۳۰» اندازه بگیرید.
- دور حلقه آستین جلو و پشت بالاتنه = $30 \rightarrow 27$ منحنی

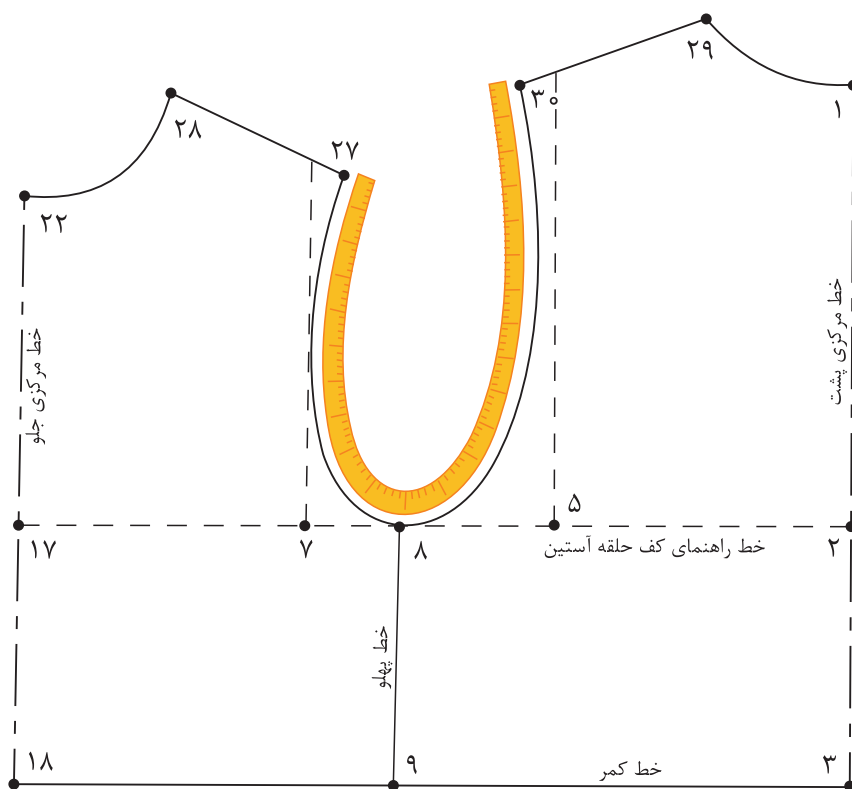

مرحله اول

- خط عمودی روی کاغذ رسم کنید، ابتدای آن را «نقطه ۱» بنامید.
- از «نقطه ۱» به اندازه $\frac{2}{10}$ کف حلقه اضافه شده بالاتنه، «(۷→۵) + ۱-۰/۵ سانتی متر» پایین آمده، «نقطه ۲» به دست آید.
- $\frac{2}{10}$ کف حلقه اضافه شده بالاتنه + ۱-۰/۵ سانتی متر = ۱→۲
- از «نقطه ۱» به اندازه « $\frac{1}{4}$ بلندی حلقه آستین جلو و پشت» علامت زده، «نقطه ۳» به دست آید.
- $\frac{1}{4}$ بلندی حلقه آستین جلو و پشت = ۱→۳
- از «نقطه ۲» به اندازه قد آستین پایین آمده، «نقطه ۴» به دست می آید.
- قد آستین = ۲→۴
- از «نقطه ۳» به اندازه « $\frac{1}{4}$ (۳→۴) منهای ۱ سانتی متر» پایین آمده، «نقطه ۵» به دست می آید.
- $\frac{1}{4}$ (۳→۴) منهای ۱ سانتی متر = ۳→۴
- از «نقطه ۳» به اندازه « $\frac{1}{4}$ کف حلقه اضافه شده» بالا رفته «نقطه ۶» به دست می آید.
- $\frac{1}{4}$ کف حلقه اضافه شده = ۳→۶
- «نقطه ۶» همان نقطه موازنه در قسمت جلوی آستین است.
- از «نقاط ۲، ۳، ۴، ۵» خطوطی گونیا شده، به سمت راست رسم کنید.
- از «نقطه ۶» به اندازه « $\frac{1}{4}$ دور حلقه آستین بالاتنه منهای ۱-۰ سانتی متر» روی خط راهنمای کاپ علامت زده، «نقطه ۷» به دست می آید.
- $\frac{1}{4}$ دور حلقه آستین بالاتنه منهای ۱-۰ سانتی متر = ۶→۷
- از «نقطه ۷» به وسیله گونیا خطی موازی «۲→۴» رسم کرده، «نقاط ۸، ۹، ۱۰» به دست می آید.
- از «نقطه ۲» به اندازه « $\frac{1}{4}$ فاصله (۷→۲) + ۱ سانتی متر» علامت زده، «نقطه ۱۱» به دست می آید.
- $\frac{1}{4}$ فاصله (۷→۲) + ۱ سانتی متر = ۲→۱۱
- از «نقطه ۲» به اندازه « $\frac{1}{4}$ فاصله ۱۱→۲» داخل شده، «نقطه ۱۲» به دست می آید.
- $\frac{1}{4}$ فاصله ۱۱→۲ = ۲→۱۱
- نقاط «۶ و ۱۲» را با خط کش به یکدیگر وصل کنید.
- از «نقطه ۶» به اندازه « $\frac{1}{4}$ فاصله ۱۲→۶» علامت زده، «نقطه ۱۳» به دست می آید.
- $\frac{1}{4}$ فاصله ۱۲→۶ = ۶→۱۳
- از «نقطه ۷» به اندازه « $\frac{1}{4}$ گشادی کف حلقه آستین + ۰/۵ سانتی متر» پایین آمده، «نقطه ۱۴» به دست می آید.
- $\frac{1}{4}$ گشادی کف حلقه آستین + ۰/۵ سانتی متر = ۷→۱۴
- نقاط «۱۳، ۱۴» را با خط کش به «نقطه ۱۱» وصل کنید.

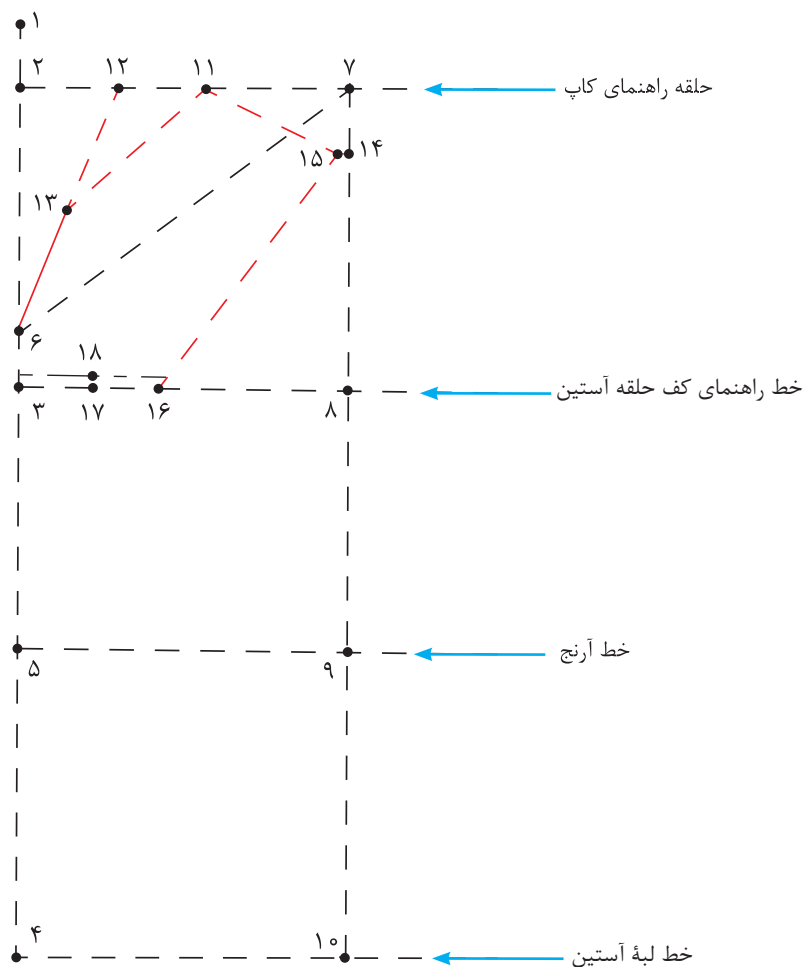

■ از «نقطه ۱۴» روی خط «۱۱→۱۴» به اندازه «۰/۵ سانتی متر» داخل شده، «نقطه ۱۵» به دست می آید.

$$۱۴ \rightarrow ۱۵ = ۰/۵ \text{ سانتی متر}$$

■ از «نقطه ۸» به اندازه فاصله «۲→۱۱» روی خط «۳→۸» جدا کرده، «نقطه ۱۶» به دست می آید.

$$۸ \rightarrow ۱۶ = ۲ \rightarrow ۱۱$$

■ $\frac{1}{۳}$ فاصله ۳→۱۶ را محاسبه کرده، «نقطه ۱۷» به دست می آید.

$$۳ \rightarrow ۱۷ = \frac{1}{۳} \text{ فاصله } ۳ \rightarrow ۱۶$$

■ از «نقطه ۱۷» به اندازه «۰/۵ سانتی متر بالا رفته، «نقطه ۱۸» به دست می آید.

$$۱۷ \rightarrow ۱۸ = ۰/۵ \text{ سانتی متر}$$

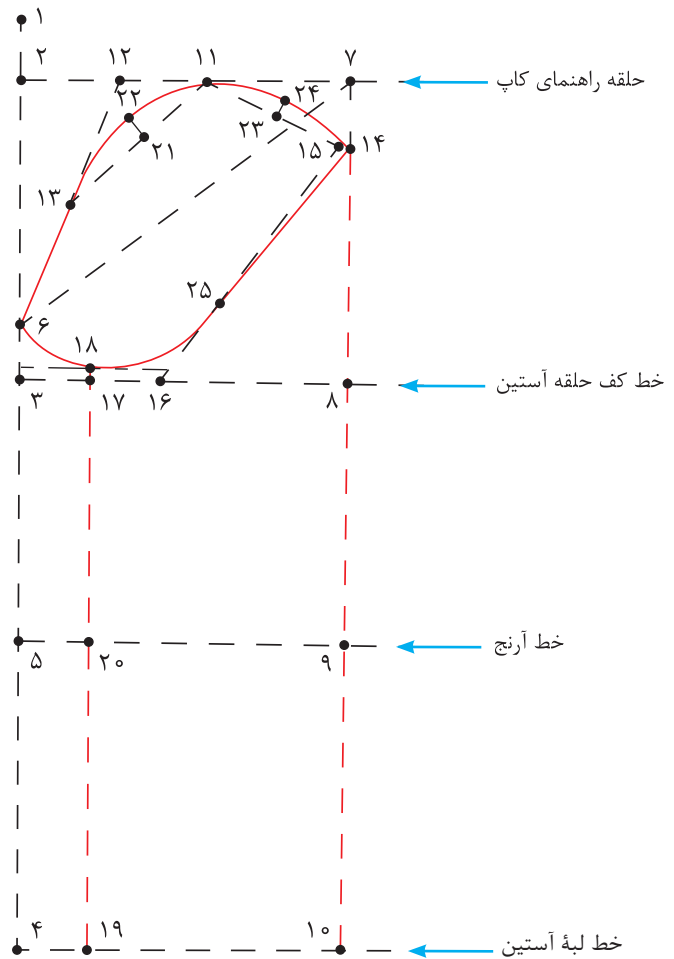

■ از «نقطه ۴» به اندازه «فاصله خط ۳→۱۷» داخل شده، «نقطه ۱۹» به دست می آید.

$$۴ \rightarrow ۱۹ = ۳ \rightarrow ۱۷$$

■ نقاط «۱۸ و ۱۹» را با خط کش به یکدیگر وصل کنید.

■ $\frac{1}{3}$ فاصله خط «۱۱→۱۳» را محاسبه کرده، «نقطه ۲۱» به دست می آید.

$$۱۱ \rightarrow ۲۱ = \frac{1}{3} \text{ «۱۱} \rightarrow ۱۳\text{»}$$

■ از «نقطه ۲۱» به اندازه «۰/۷۵ سانتی متر» خارج شده، «نقطه ۲۲» به دست می آید.

$$۲۱ \rightarrow ۲۲ = ۰/۷۵ \text{ سانتی متر}$$

■ $\frac{1}{3}$ فاصله خط «۱۱→۱۴» را محاسبه کرده، «نقطه ۲۳» به دست می آید.

$$۱۱ \rightarrow ۲۳ = \frac{1}{3} \text{ «۱۱} \rightarrow ۱۴\text{»}$$

■ از «نقطه ۲۳» به اندازه «۰/۷۵ سانتی متر» خارج شده، «نقطه ۲۴» به دست می آید.

$$۲۳ \rightarrow ۲۴ = ۰/۷۵ \text{ سانتی متر}$$

■ منحنی کاپ آستین را به گونه ای رسم کنید که از نقاط «۱۴، ۲۴، ۱۱، ۲۲، ۱۳، ۶، ۱۸» بگذرد.

■ از «نقطه ۱۸» به اندازه «منحنی (۸→۱۶) حلقه آستین بالاتنه + ۰/۵ سانتی متر» روی منحنی آستین اندازه زده، موازنه حلقه آستین پشت، «نقطه ۲۵» به دست می آید.

منحنی (۸→۱۶) حلقه آستین بالاتنه + ۰/۵ سانتی متر = ۱۸→۲۵ منحنی

■ «نقطه ۲۵» را با انحنای ملایم به «نقطه ۱۴» وصل کنید.

روش رولت کردن آستین

■ «خط (۴→۶)» را تا کرده و هلال «۶→۱۸» و خطوط «۱۸→۱۹» و «۱۹→۴» و «۲۰→۵» را رولت کنید.

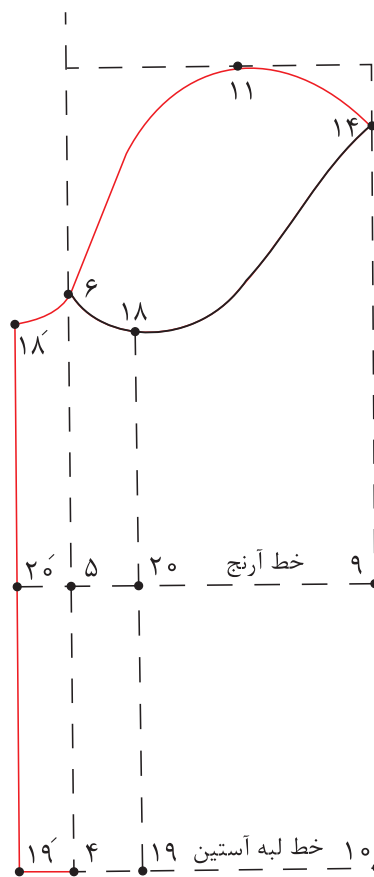
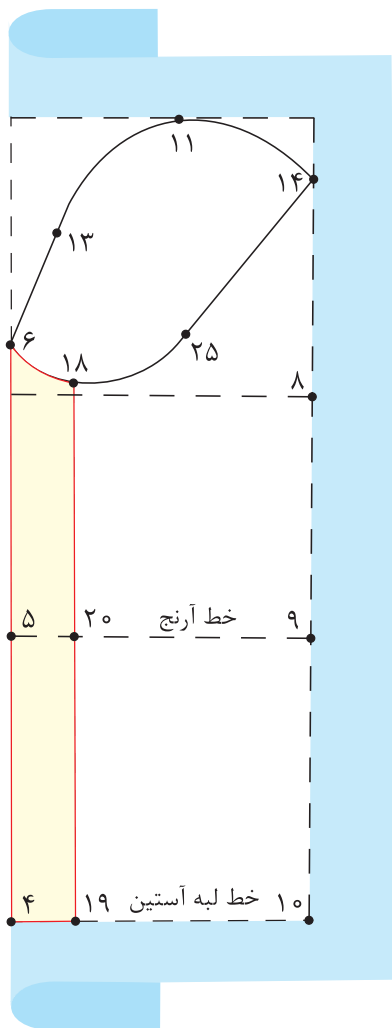

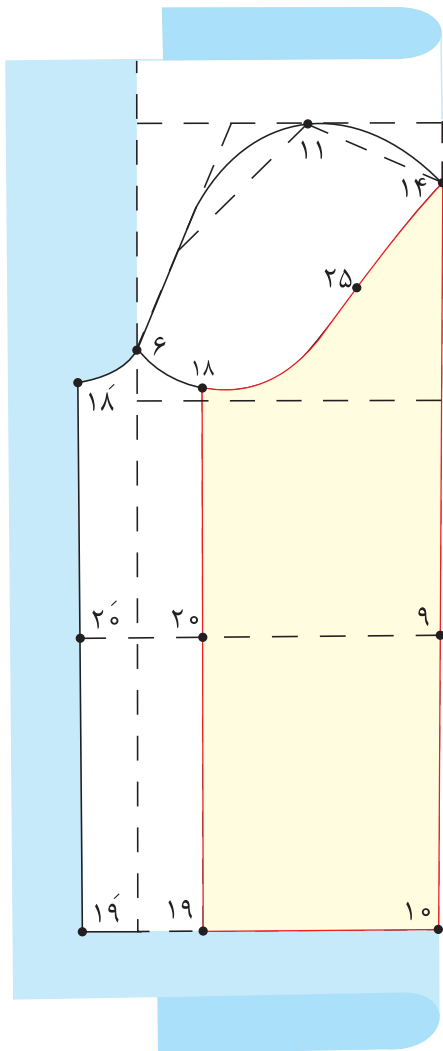

■ «خط ۱۰→۱۴» را تا کرده، و هلال «۱۴→۱۸»
و خطوط «۱۹→۱۰» و «۲۰→۹» و «۱۸→۱۹»
را رولت کنید.

۲-۳ سانتی متر = ۱۹' → ۲۶' و ۱۹ → ۲۶

■ نقاط «۱۸ و ۲۶» و «۱۸' و ۲۶'» را با خط کش به
یکدیگر وصل کنید.

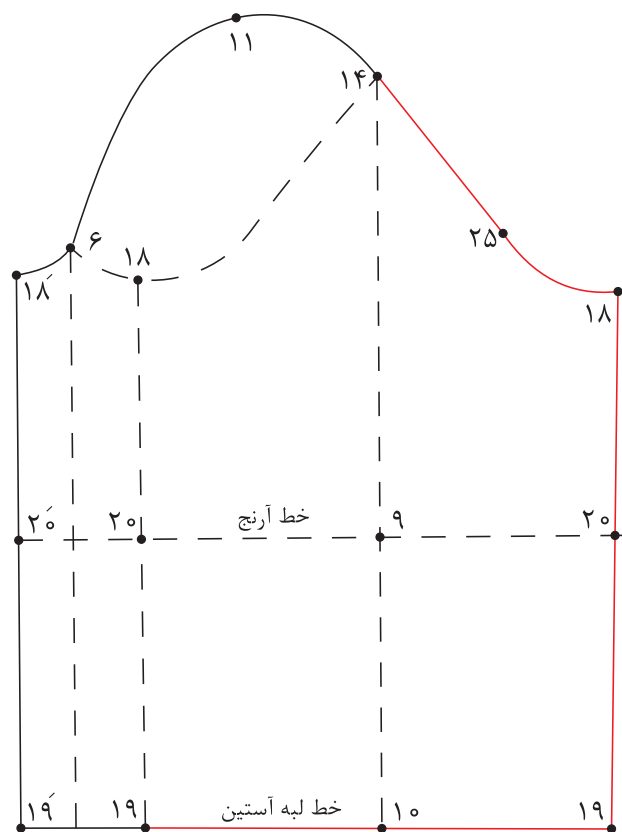

■ با توجه به الگوی اساس آستین، الگوی آستین کودک ۷ ساله را ترسیم کنید.
■ چه تفاوت‌ها و شباهت‌هایی در الگوکشی بالاتنه بزرگسالان و کودکان مشاهده می‌کنید؟

فعالیت
عملی



روش تنگ کردن لبه آستین

- از نقاط «۱۹» و «۱۹'» به اندازه «۲-۳ سانتی متر» داخل شده، نقاط «۲۶» و «۲۶'» به دست می آید.
- نقاط «۱۸» و «۱۸'» و «۲۶» و «۲۶'» را با خط کش به یکدیگر وصل کنید.

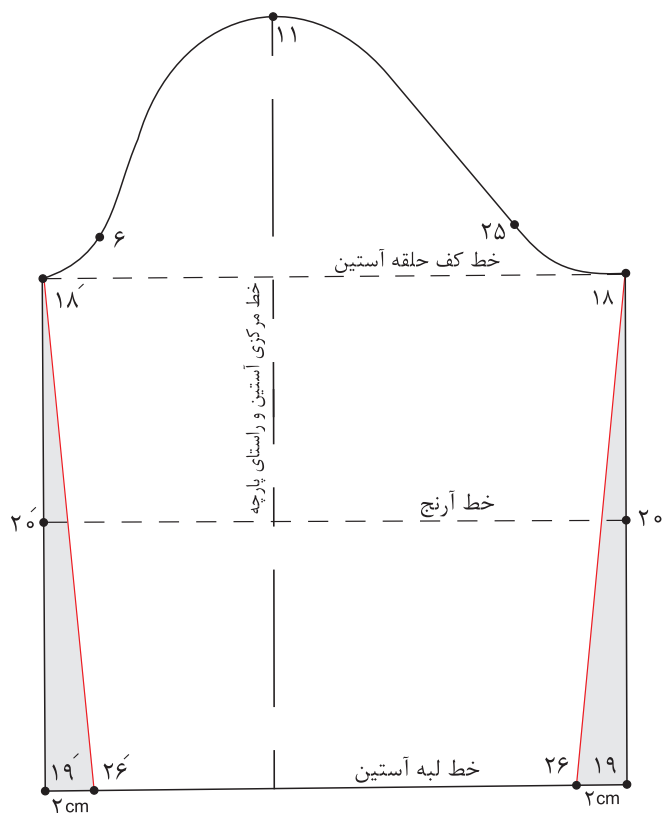
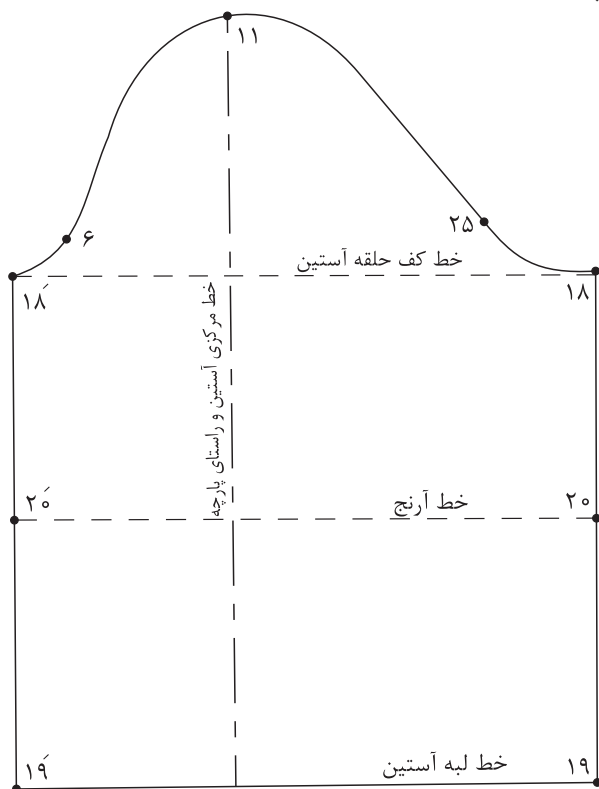

آستین کوتاه پفی (چین در میج و کاپ)

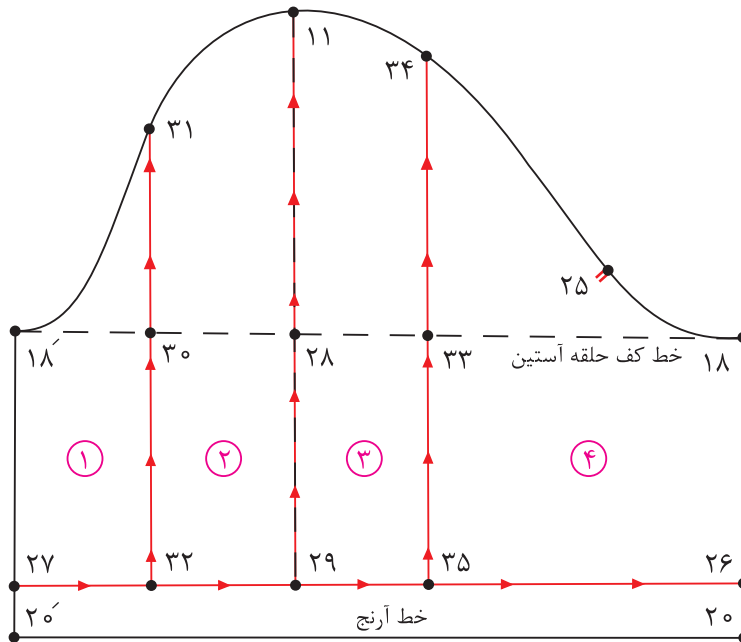

مرحله اول

- برای کوتاه کردن قد آستین از نقاط « ۲۰ و $۲۰'$ » به اندازه « $۵-۳$ سانتی متر» بالا رفته، نقاط « ۲۶ و ۲۷ » به دست می آید.
- نقاط « ۲۶ و ۲۷ » را با خط کش به هم وصل کنید.
- $۲۰ \rightarrow ۲۶ = ۲۰' \rightarrow ۲۷ = ۵-۳$ سانتی متر
- نقاط « ۱۸ و $۱۸'$ » را با خط کش به یکدیگر وصل کنید.
- خط راهنمای اوازمان $۱۸ \rightarrow ۱۸'$
- از «نقطه ۱۱» خطی عمود به لبه آستین رسم کنید، نقاط « ۲۸ و ۲۹ » به دست می آید.
- از «نقطه ۲۸» به اندازه « $\frac{1}{3}$ فاصله $۱۸' \rightarrow ۲۸$ » داخل شده، «نقطه ۳۰» به دست می آید.
- $۲۸ \rightarrow ۳۰ = \frac{1}{3} \text{ فاصله } ۱۸ \rightarrow ۲۸$
- از «نقطه ۳۰» خطی گونیا شده، به کاپ و لبه آستین رسم کنید. نقاط « ۳۱ و ۳۲ » به دست می آید.
- از «نقطه ۲۸» به اندازه فاصله « $۲۸ \rightarrow ۳۰$ » به سمت راست علامت بزنید، «نقطه ۳۳» به دست می آید.
- $۲۸ \rightarrow ۳۳ = ۲۸ \rightarrow ۳۰$
- روی هر قسمت از تکه ها را شماره گذاری کنید.
- خطوط اوازمان را قیچی کنید.

مرحله دوم

- روی کاغذ خطوط عمودی و افقی راهنمای اوزمان را رسم کنید.
- قطعات چیده شده، را به گونه‌ای روی کاغذ و الگو روی یکدیگر منطبق شوند.
- خط مرکزی آستین همان خط راهنمای اوزمان در الگو است.
- به اندازه «۳-۶ سانتی‌متر» بین قطعات چیده شده، را اوزمان دهید.
- از $\frac{1}{4}$ اندازه اوزمان را در دو طرف خط جدید مرکز آستین جدا کرده، و قطعات ۲ و ۳ را بچسبانید.
- از «نقطه ۳۶» به اندازه «۳-۵ سانتی‌متر»، بالا رفته، «نقطه ۳۷» به دست می‌آید.

$۳۶ \rightarrow ۳۷ = ۵-۳$ سانتی‌متر

- از «نقطه ۳۸» به اندازه « $\frac{1}{5}$ تا ۲ سانتی‌متر» پایین آمده، «نقطه ۳۹» به دست می‌آید.

$۳۸ \rightarrow ۳۹ = \frac{1}{5}$ تا ۲ سانتی‌متر

- خط منحنی کاپ و لبه آستین را اصلاح کنید.
- نقاط موازنه و محل شروع و پایان چین در آستین را مشخص کنید.

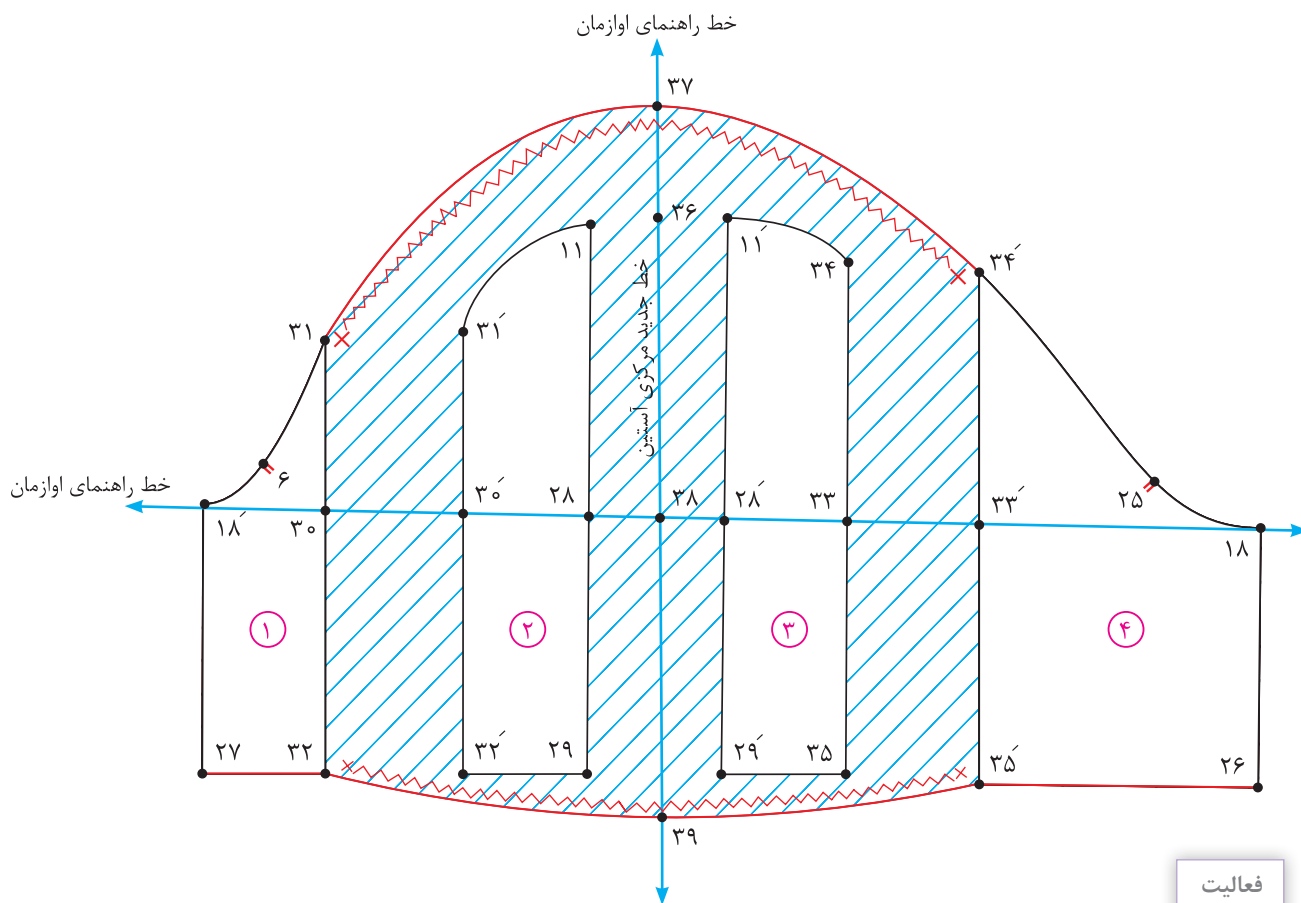

فعالیت
عملی



آیا می‌دانید علت اضافه کردن به کاپ و لبه آستین چیست؟

الگوی آستین کیمونو

قسمت جلو - مرحله اول

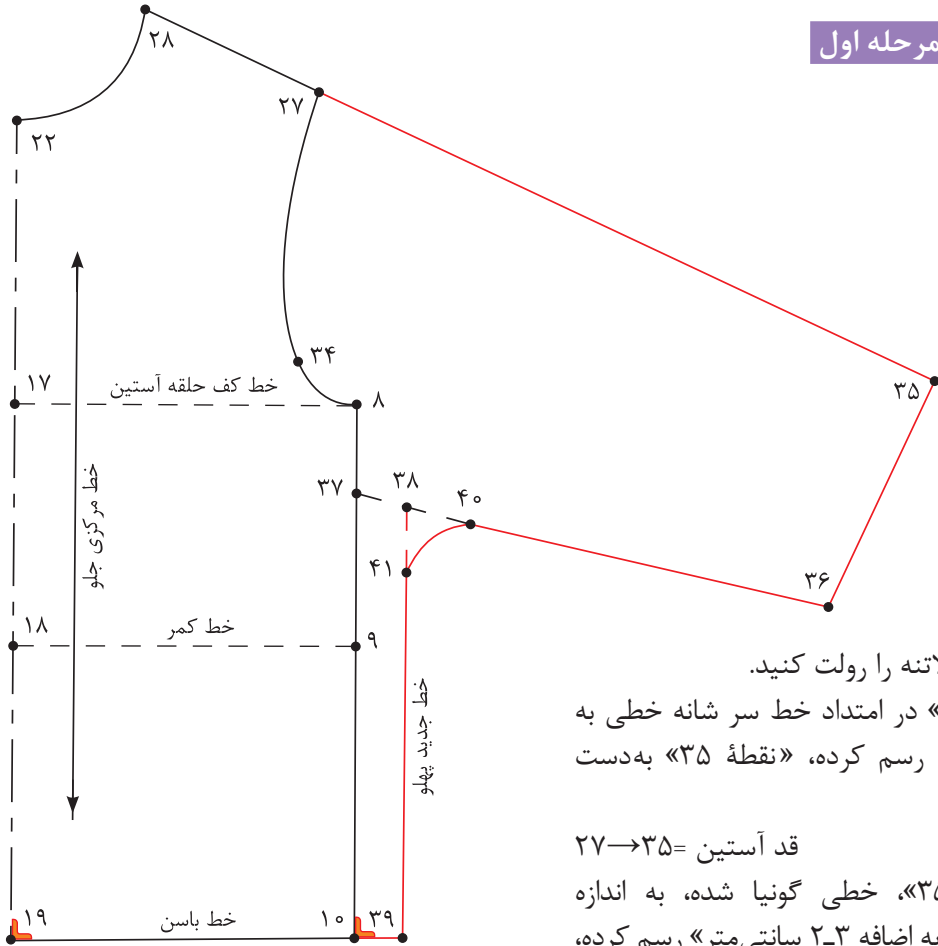

■ الگوی جلو بالاتنه را رولت کنید.

■ از «نقطه ۲۷» در امتداد خط سر شانه خطی به اندازه قد آستین رسم کرده، «نقطه ۳۵» به دست می‌آید.

قد آستین = $27 \rightarrow 35$

■ از «نقطه ۳۵»، خطی گونیا شده، به اندازه $\frac{1}{4}$ دور میج را به اضافه ۲-۳ سانتی‌متر رسم کرده، «نقطه ۳۶» به دست می‌آید.

$\frac{1}{4}$ دور میج را به اضافه ۲-۳ سانتی‌متر = $35 \rightarrow 36$

■ از «نقطه ۸» به اندازه «۲-۴ سانتی‌متر» پایین آمده، «نقطه ۳۷» به دست می‌آید.

$8 \rightarrow 37 = 4-2$ سانتی‌متر

■ نقاط «۳۶ و ۳۷» را با خط کش به یکدیگر وصل کنید.

■ از نقاط «۳۷ و ۱۰» با اندازه «۲ سانتی‌متر» بیرون رفته، نقاط «۳۸ و ۳۹» به دست می‌آید.

$10 \rightarrow 39$ و $37 \rightarrow 38 = 2$ سانتی‌متر

■ نقاط «۳۸ و ۳۹» را با خط کش به یکدیگر وصل کنید.

■ از «نقطه ۳۸» به اندازه «۳-۶ سانتی‌متر» روی خط زیر دست و خط پهلوی جدید جدا کرده، نقاط «۴۰ و ۴۱» به دست می‌آید.

$38 \rightarrow 40$ و $38 \rightarrow 41 = 6-3$ سانتی‌متر

■ نقاط «۴۰ و ۴۱» را با خط کش منحنی به یکدیگر وصل کنید.

الگوی پشت - مرحله دوم

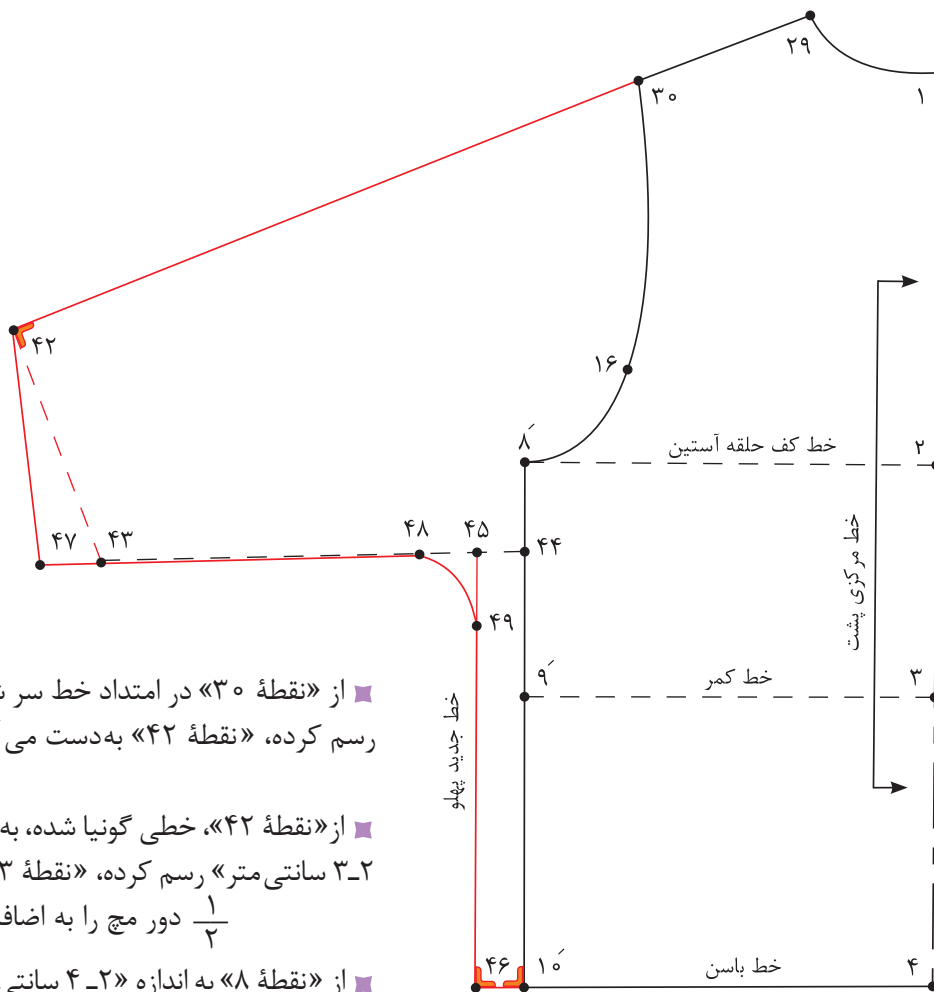

■ از «نقطه ۳۰» در امتداد خط سر شانه خطی به اندازه قد آستین رسم کرده، «نقطه ۴۲» به دست می آید.

قد آستین = $30 \rightarrow 42$

■ از «نقطه ۴۲»، خطی گونیا شده، به اندازه $\frac{1}{4}$ دور میج را به اضافه ۲-۳ سانتی متر رسم کرده، «نقطه ۴۳» به دست می آید.

$\frac{1}{4}$ دور میج را به اضافه ۲-۳ سانتی متر = $42 \rightarrow 43$

■ از «نقطه ۸» به اندازه «۲-۴ سانتی متر» پایین آمده، «نقطه ۴۴» به دست می آید.

$42 \rightarrow 44$ = ۲ سانتی متر = ۸

■ نقاط «۴۳» و «۴۴» را با خط کش به یکدیگر وصل کنید.

■ از نقاط «۴۴» و «۱۰» به اندازه «۲ سانتی متر» بیرون رفته، نقاط «۴۵» و «۴۶» به دست می آید.

$44 \rightarrow 45$ و $10' \rightarrow 46$ = ۲ سانتی متر

■ از «نقطه ۴۵» به اندازه «خط ۳۶→۳۸» الگوی جلو، جدا کرده «نقطه ۴۷» به دست می آید.

■ نقاط «۴۷» و «۴۲» را با خط کش به یکدیگر وصل کنید.

■ از «نقطه ۴۵» به اندازه «۳-۶ سانتی متر» روی خط زیر دست و خط پهلوی جدید جدا کرده، نقاط «۴۸» و «۴۹» به دست می آید.

$45 \rightarrow 48$ و $45 \rightarrow 49$ = ۳-۶ سانتی متر

■ نقاط «۴۸» و «۴۹» را با خط کش منحنی به یکدیگر وصل کنید.

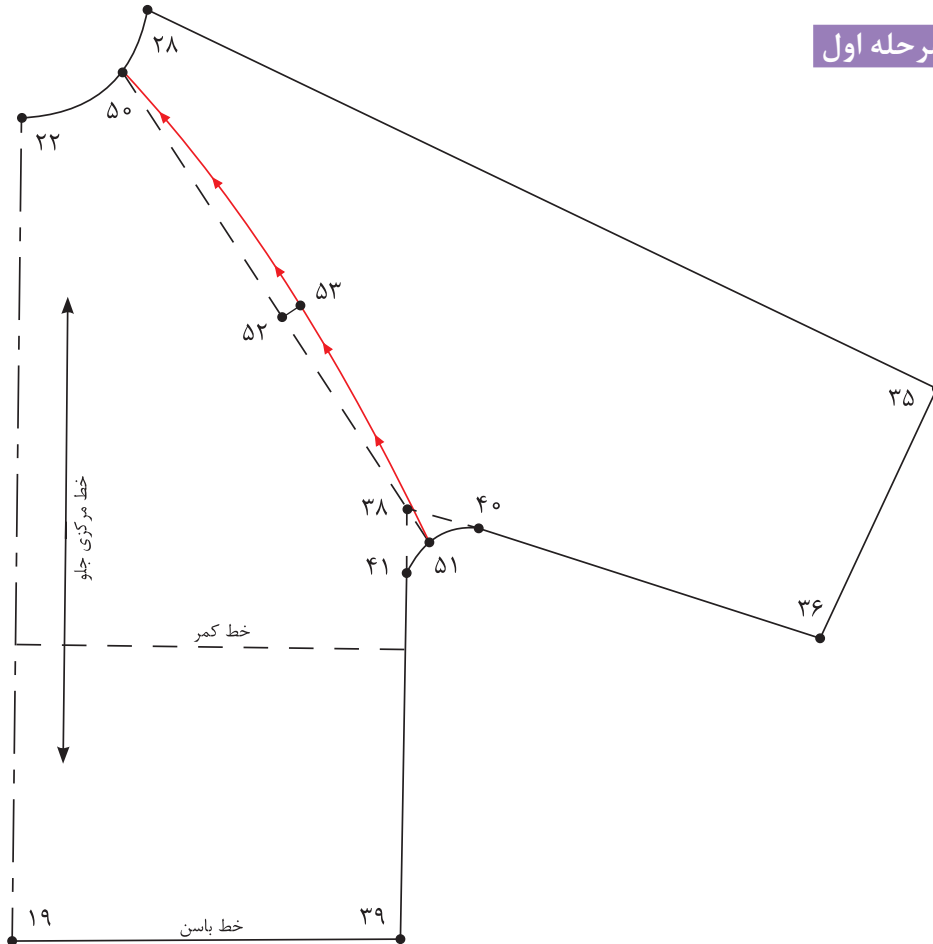

- از الگوی جلوی آستین کیمونو رولت کنید.
- از «نقطه ۲۸» روی هلال یقه جلو به اندازه «۳-۴ سانتی متر» پایین آمده، «نقطه ۵۰» به دست می آید.
 $۲۸ \rightarrow ۵۰ = ۳-۴$ سانتی متر
- نقاط «۳۸ و ۵۰» را با خط کش به یکدیگر وصل کنید و امتداد دهید تا با منحنی زیر بغل برخورد کند «نقطه ۵۱» به دست می آید.
- «فاصله $۵۰ \rightarrow ۵۱$ » را محاسبه کرده، «نقطه ۵۲» به دست می آید.
 $۵۰ \rightarrow ۲۰ = ۵۰ \rightarrow ۵۱$ فاصله $\frac{۱}{۲}$
- از «نقطه ۵۲» به اندازه «۱ سانتی متر» خارج شده، «نقطه ۵۳» به دست می آید.
 $۵۲ \rightarrow ۵۳ = ۱$ سانتی متر
- نقاط «۵۰ و ۵۱ و ۵۳» را با خط کش منحنی به یکدیگر وصل کنید.

قسمت پشت - مرحله دوم

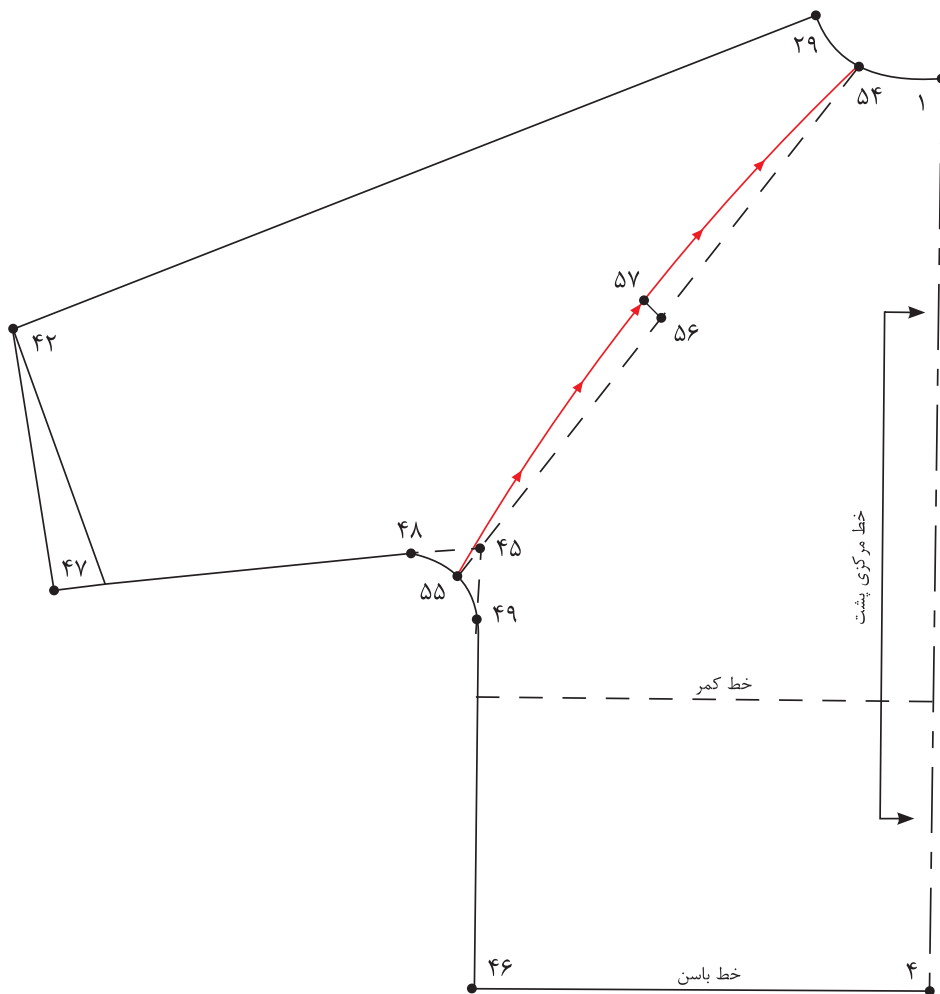

- از الگوی پشت آستین کیمونو رولت کنید.
- از «نقطه ۲۹» روی هلال یقه پشت به اندازه «۳-۴ سانتی متر» داخل شده، «نقطه ۵۴» به دست می آید.
 $۲۹ \rightarrow ۵۴ = ۳-۴$ سانتی متر
- نقاط «۴۵ و ۵۴» را با خط کش به یکدیگر وصل کنید و امتداد دهید تا با منحنی زیر بغل برخورد کند، «نقطه ۵۵» به دست می آید.
- « $\frac{۱}{۲}$ فاصله ۵۴→۵۵» را محاسبه کرده، «نقطه ۵۶» به دست می آید.
 $۵۴ \rightarrow ۵۶ = ۵۴ \rightarrow ۵۵$ فاصله $\frac{۱}{۲}$
- از «نقطه ۵۶» به اندازه «۱ سانتی متر» خارج شده، «نقطه ۵۷» به دست می آید.
 $۵۶ \rightarrow ۵۷ = ۱$ سانتی متر
- نقاط «۵۴ و ۵۵ و ۵۷» را با خط کش منحنی به یکدیگر وصل کنید.

مرحله سوم

- نقاط موازنه را روی برش منحنی آستین رگلان در جلو و پشت الگو مشخص کنید.
- خطوط برش رگلان بالاتنه جلو و پشت را قیچی کنید.

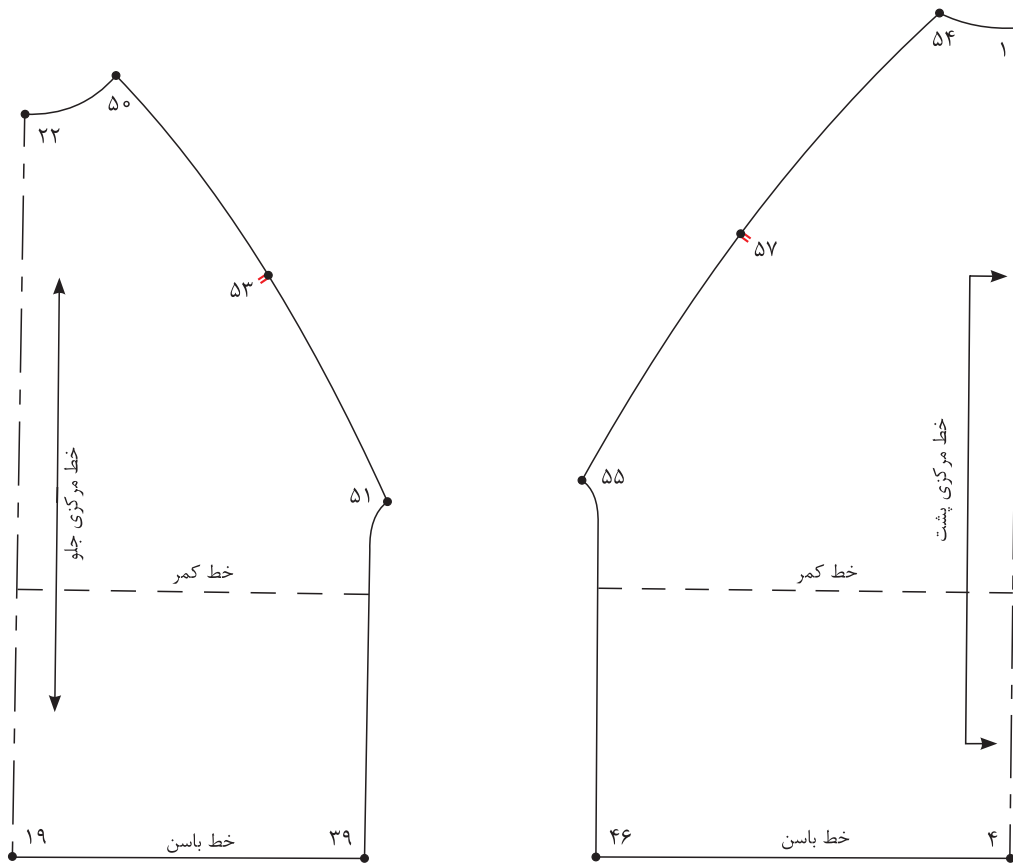

- آستین قسمت جلو و آستین قسمت پشت را از خط مرکزی کنار یکدیگر بچسبانید.
- خط مرکزی آستین = $28 \rightarrow 35$ و $29 \rightarrow 42$
- از نقاط « 36 و 35 ، 47 » به اندازه « $3-5$ سانتی متر» بالا رفته نقاط « 58 و 59 و 60 » به دست می آید.
- نقاط « 58 و 59 و 60 » را با خط کش به یکدیگر وصل کنید.

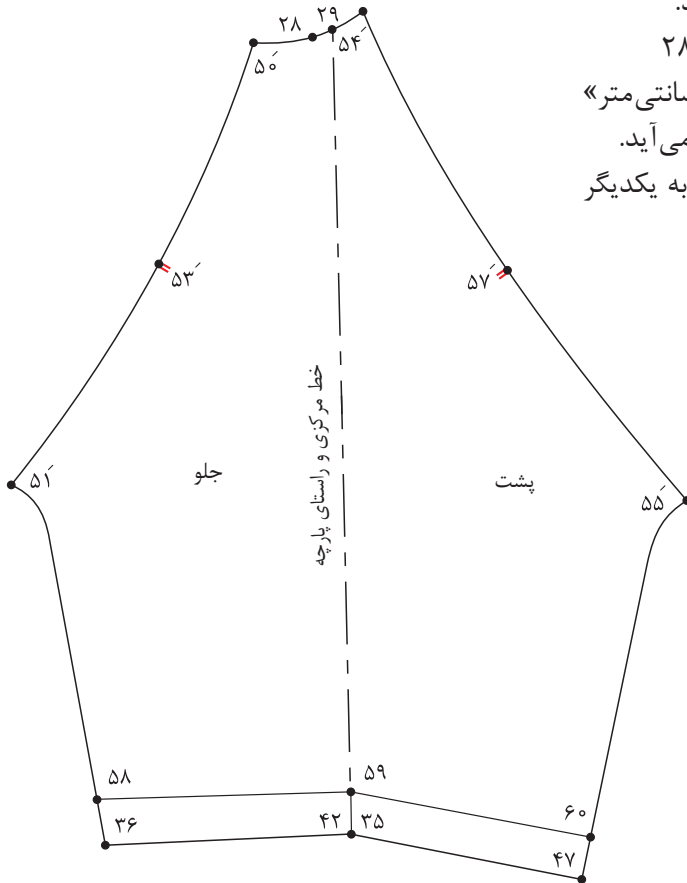

- خطوط « $58 \rightarrow 59 \rightarrow 60 \rightarrow 47 \rightarrow 35 \rightarrow 36$ » را رولت کنید.

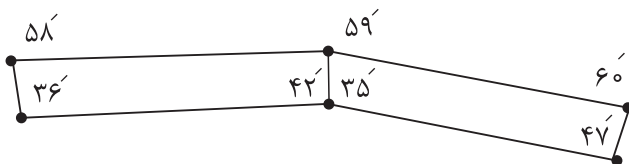



۱ با توجه به شکل رو به رو به سوالات پاسخ دهید.

■ فاصله ۱→۲ چگونه به دست می آید؟

■ فاصله ۳→۶ چگونه به دست می آید؟

■ فاصله ۷→۱۴ چگونه به دست می آید؟

■ فاصله ۲→۱۱ چگونه به دست می آید؟

■ فاصله ۸→۱۶ چگونه به دست می آید؟

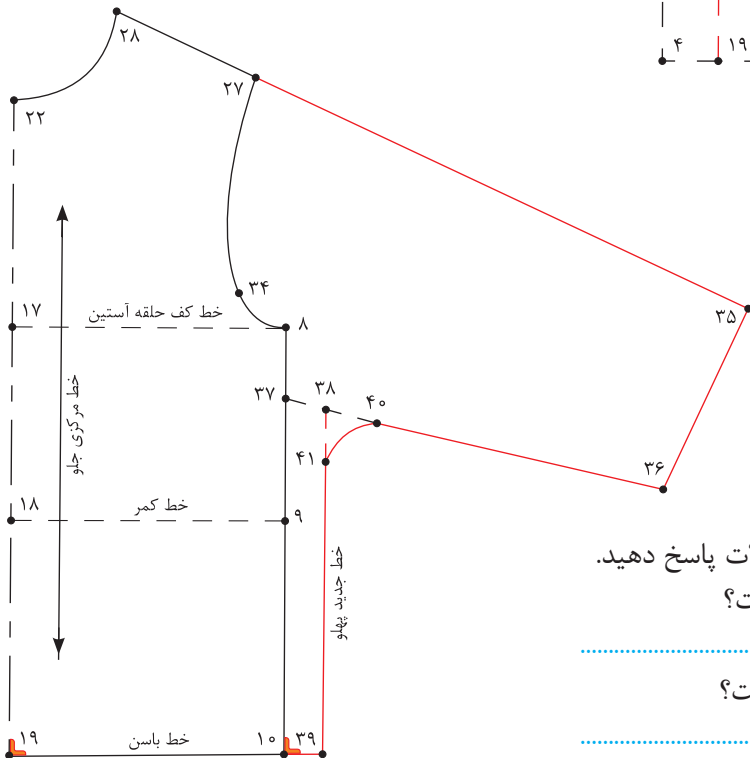
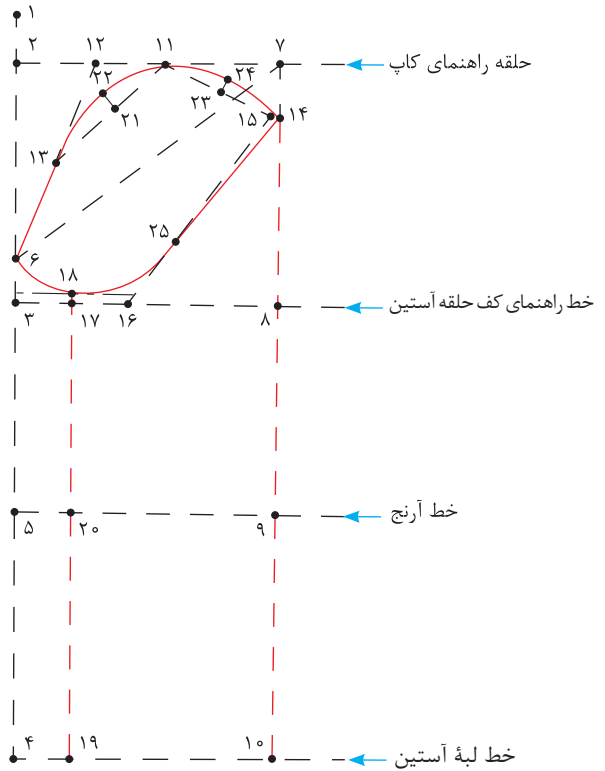

۲ با توجه به شکل روبه رو به سوالات پاسخ دهید.

■ فاصله ۳۵→۳۶ چه مقدار است؟

■ فاصله ۱۰→۳۹ چه مقدار است؟

ترسیم الگوی یقه



آیا طراحی یقه را می توان خارج از الگوی بالاتنه انجام داد؟
به نظر شما چه مدل یقه هایی را باید برای کودکان انتخاب کرد؟

فکر کنید



گشاد کردن حلقه بقیه

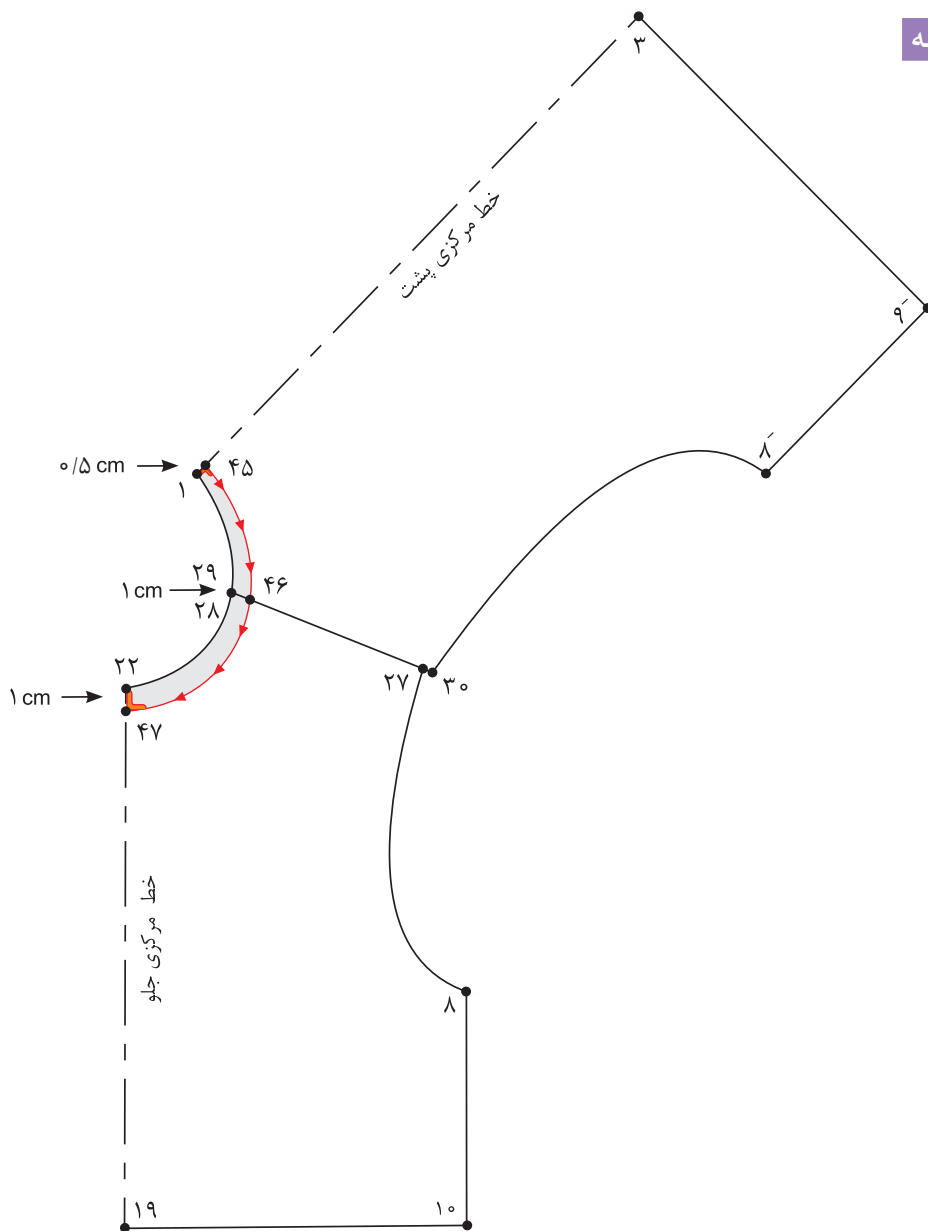

- ابتدا سرشانه جلو خط (۲۸→۲۷) و سرشانه پشت خط (۲۹→۳۰) مماس کنار یکدیگر قرار دهید.
 - از «نقطه ۱» در خط مرکزی پشت به اندازه «۰/۵-۰/۳ سانتی متر» پایین آمده، «نقطه ۴۵» به دست می آید.
 - از نقاط «۲۸ و ۲۹» روی خط سرشانه به اندازه «۱ سانتی متر» داخل شده، «نقطه ۴۴» به دست می آید.
 - از «نقطه ۲۲» روی خط مرکزی جلو به اندازه «۱ سانتی متر» پایین آمده، «نقطه ۴۷» به دست می آید.
- ۲۲→۴۷= سانتی متر

اندازه گیری دور حلقه

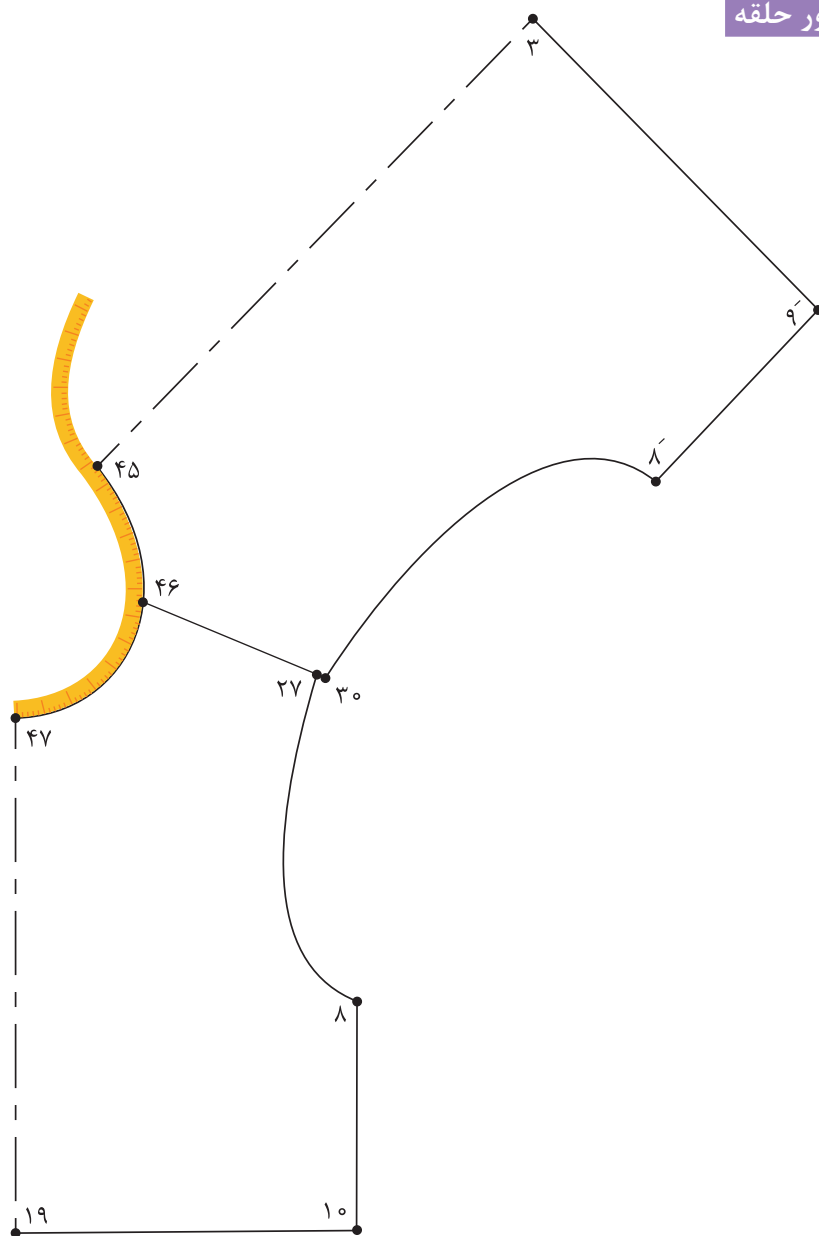

- الگوی جلو و پشت بالاتنه را در محل خط سرشانه با یکدیگر مماس کنید.
 - با متر ایستاده منحنی حلقه یقه جلو و پشت بالاتنه را از «نقطه ۴۷» تا «نقطه ۴۵» اندازه بگیرید.
- دور حلقه یقه جلو و پشت بالاتنه = $45 \rightarrow 47$ منحنی

یقه ب ب مسطح (بدون پایه)

■ پس از گشاد کردن و چیدن حلقه یقه گرد قبلی، الگوی پشت و جلو بالاتنه را در «نقطه ۴۷» در قسمت حلقه گردن و امتداد سر شانه با یکدیگر مماس قرار دهید.
 ■ از نقاط «۴۷ و ۱۹» خط مرکزی جلو به اندازه «۲-۱/۵ سانتی متر» برای دکمه خور خارج شده، نقاط «۴۸ و ۴۹» به دست می آید.

خط دکمه خور = ۴۸ → ۴۹

۲-۱/۵ سانتی متر = ۴۹ → ۱۹ و ۴۸ → ۴۷

■ از «نقطه ۴۷» روی خط مرکزی جلو به اندازه «۴-۵ سانتی متر» پایین آمده، «نقطه ۵۰» به دست می آید.

۴-۵ سانتی متر = ۴۷ → ۵۰

■ از «نقطه ۵۰» به اندازه «۳-۵ سانتی متر» روی خط گونیا داخل شده، «نقطه ۵۱» به دست می آید.

۳-۵ سانتی متر = ۵۰ → ۵۱

■ نقاط «۵۱ و ۴۷» را با خط کش به یکدیگر وصل کنید.

■ از «نقطه ۴۵» به اندازه «۶-۴ سانتی متر» روی خط مرکزی پشت علامت زده، «نقطه ۵۲» به دست می آید.

۶-۴ سانتی متر = ۴۵ → ۵۲

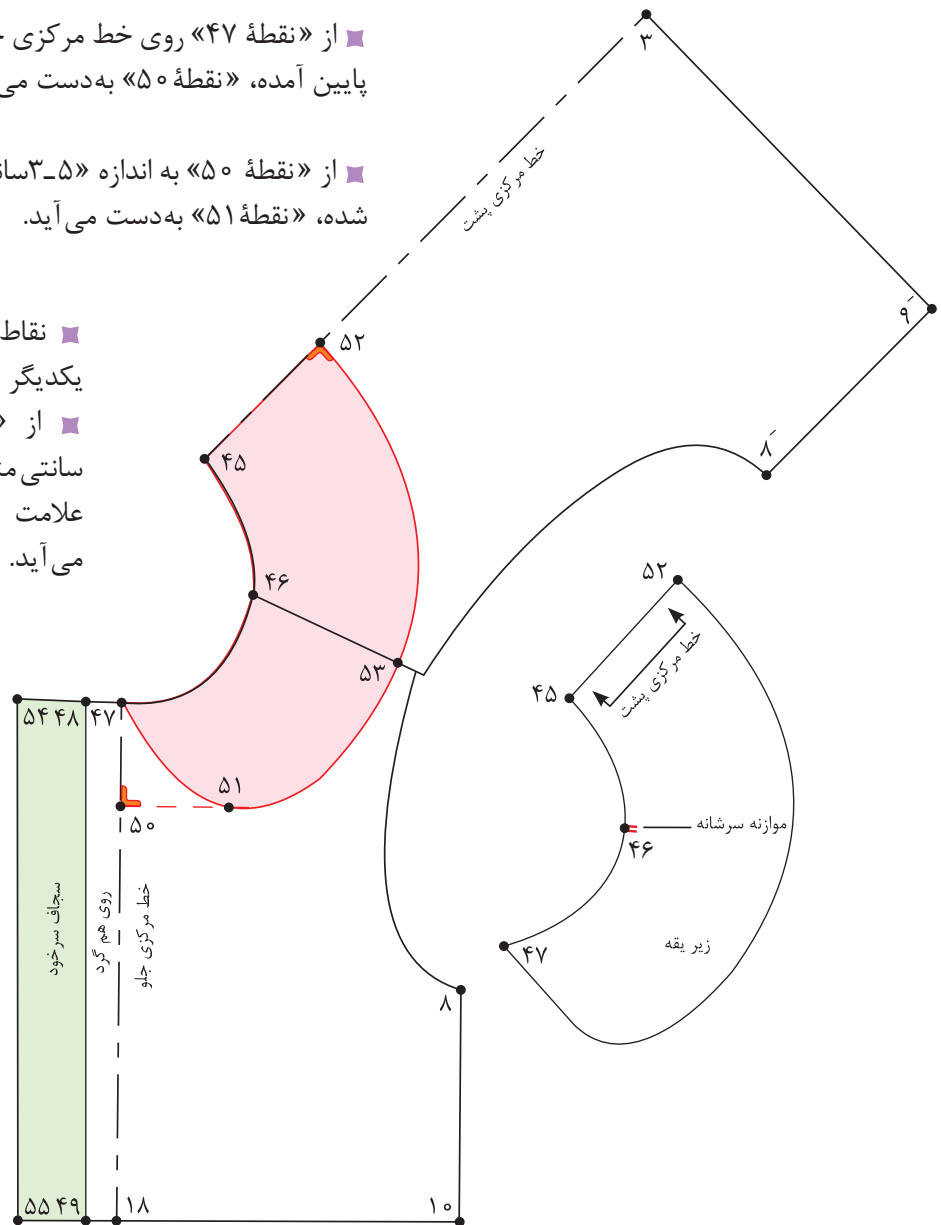

■ از «نقطه ۴۶» روی خط سر شانه به اندازه «عرض یقه پشت + ۱ سانتی متر» علامت زده، «نقطه ۵۳» به دست می آید.

$$۴۶ \rightarrow ۵۳ = ۱ \text{ سانتی متر} + (۴۵ \rightarrow ۵۲)$$

■ نقاط «۵۱→۵۳→۵۲» خط لبه یقه را با خط منحنی به یکدیگر وصل کرده، نوک یقه را به دلخواه طراحی کنید.

توجه: اندازه‌هایی که برای طراحی یقه ذکر شده، با توجه به مدل قابل تغییر است.

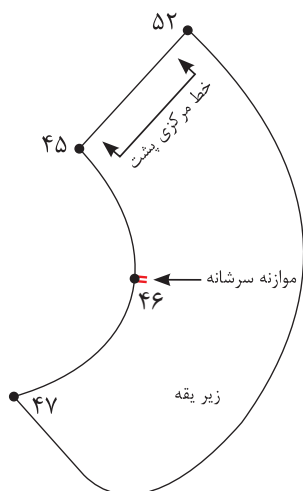

■ الگوی بالاتنه جلو و پشت که در قسمت سر شانه و مماس با یکدیگر سنجاق شده بود را از یکدیگر جدا کنید.

■ تکه رولت شده یقه، الگوی زیر یقه است.

$$۴۵ \rightarrow ۵۲ \rightarrow ۴۷ = \text{تکه های زیر یقه}$$

■ خط مرکزی پشت را می‌توانید روی دو لای بسته یا باز قرار دهید.

■ از روی الگوی زیر یقه رولت کنید، از «نقطه ۵۲» در خط مرکزی پشت به اندازه «۰/۵-۰/۲۵ سانتی متر» (بستگی به ضخامت پارچه دارد) بیرون بیاورید، «نقطه ۵۴» به دست می آید.

■ سپس منحنی ملایمی به گونه‌ای رسم کنید، که از «نقطه ۴۵» شروع شده و در «نقطه ۴۷» به صفر برسد.

$$۴۵ \rightarrow ۵۴ \rightarrow ۴۷ = \text{تکه رو یقه}$$

■ علامت راستای پارچه در زیر یقه بستگی به جنسیت و طرح پارچه دارد و قرار گرفتن خط مرکزی پشت، روی دولای باز یا بسته پارچه دارد.

■ از نقاط «۴۹ و ۴۸» به اندازه «۴ سانتی متر» خارج شده، نقاط «۵۴ و ۵۵» به دست می آید.

$$۴۸ \rightarrow ۵۴ \text{ و } ۴۹ \rightarrow ۵۵ = ۴ \text{ سانتی متر}$$

■ نقاط «۵۴ و ۵۵» را با خط کش به یکدیگر وصل کنید.

$$۴۸ \rightarrow ۵۴ \rightarrow ۵۵ \rightarrow ۴۹ = \text{سجاف سر خود}$$

■ کاغذ را در خط دکمه‌خور «۴۸→۴۹» تا کنید و خط

«۴۸→۵۴» را بر اساس حلقه یقه مجدد رسم کنید.

یقه ب پایه دار

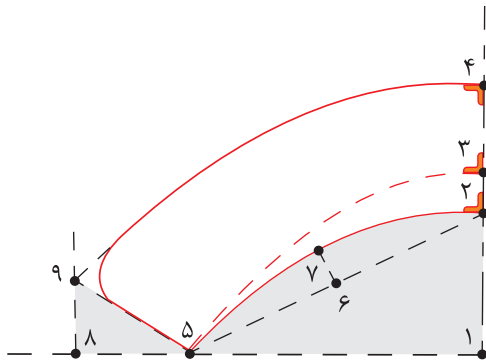

■ در گوشه کاغذ دو خط عمود بر هم رسم کنید و تقاطع آنها را «نقطه ۱» بنامید.

■ از «نقطه ۱» به اندازه «۶-۸ سانتی متر» بالا رفته، «نقطه ۲» به دست می آید.

$۱ \rightarrow ۲ = ۶-۸$ سانتی متر

■ از «نقطه ۲» به اندازه « $\frac{۱}{۵}$ سانتی متر» بالا رفته، «نقطه ۳» به دست می آید.

پایه یقه $۱/۵$ سانتی متر = $۲ \rightarrow ۳$

■ از «نقطه ۳» به اندازه «۴-۶ سانتی متر» بالا رفته، «نقطه ۴» به دست می آید.

پهنای یقه ۴ سانتی متر = $۳ \rightarrow ۴$

■ از «نقطه ۲» به اندازه « $\frac{۱}{۴}$ دور حلقه یقه گشاد شده بالاتنه منهای $\frac{۱}{۵}$ - ۲ سانتی متر» به صورت مورب، روی خط گونیا شده علامت زده، «نقطه ۵» به دست می آید.

$\frac{۱}{۴}$ دور حلقه یقه گشاد شده بالاتنه منهای $\frac{۱}{۵}$ - ۲ = $۲ \rightarrow ۵$

■ از «نقطه ۲» به اندازه « $\frac{۱}{۴}$ فاصله $۲ \rightarrow ۵$ » را علامت زده، به دست می آید.

$\frac{۱}{۴}$ فاصله $۲ \rightarrow ۵ = ۲ \rightarrow ۶$

■ از «نقطه ۶» به اندازه «۲-۳ سانتی متر» خارج شده، «نقطه ۷» به دست می آید.

$۳-۲$ سانتی متر = $۶ \rightarrow ۷$

■ نقاط « $۲ \rightarrow ۷ \rightarrow ۵$ » را با خط کش منحنی رسم کنید.

هلال داخل یقه = $۲ \rightarrow ۷ \rightarrow ۵$

■ خط « $۳ \rightarrow ۵$ » را با خط کش منحنی به یکدیگر وصل کنید.

خط پایه یقه = $۳ \rightarrow ۵$ منحنی

■ از «نقطه ۵» به اندازه « $\frac{۵}{۵}$ سانتی متر» خارج شده، «نقطه ۸» به دست می آید.

$\frac{۵}{۵}$ سانتی متر = $۵ \rightarrow ۸$

■ از «نقطه ۸» خطی گونیا شده به سمت بالا به اندازه «۳ سانتی متر» رسم کنید، «نقطه ۹» به دست می آید.

۳ سانتی متر = $۸ \rightarrow ۹$

■ نقاط «۵ و ۹» را با خط کش به یکدیگر وصل کنید.

■ نقاط «۴ و ۹» را با خط کش منحنی به یکدیگر وصل کنید.

■ نوک یقه را به دلخواه طراحی کنید.

■ چنانچه مدل یقه تیز باشد، این مدل یقه را، شکاری می نامند.

■ زیر یقه را رولت کنید و خط راستا را روی الگو مشخص کنید.

زیر یقه $2 \rightarrow 4 \rightarrow 5 =$

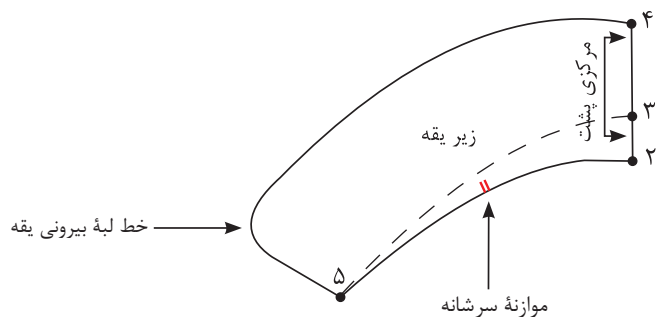

■ مانند یقه ب ب مسطح به خط بیرونی یقه « $0/5-0/25$ سانتی متر» اضافه کنید.

$4 \rightarrow 10 =$ سانتی متر $0/5-0/25$

■ خط بیرونی یقه را به گونه ای رسم کنید که در «نقطه ۵» به صفر برسد.

رو یقه $10 \rightarrow 5 \rightarrow 2 =$

■ خط راستا را روی قطعات الگو رسم کنید.

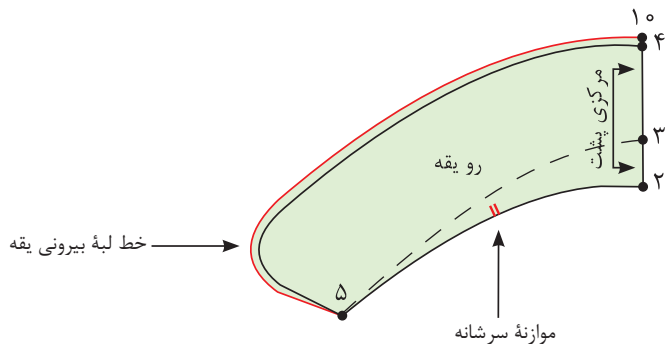

- چه تفاوتی در فرم قرار گرفتن یقه ب ب مسطح و پایه دار روی بدن وجود دارد؟
- مدل های دیگری از یقه ب ب را با این دو روش برای کودک ۳ ساله رسم کنید.

فعالیت
عملی



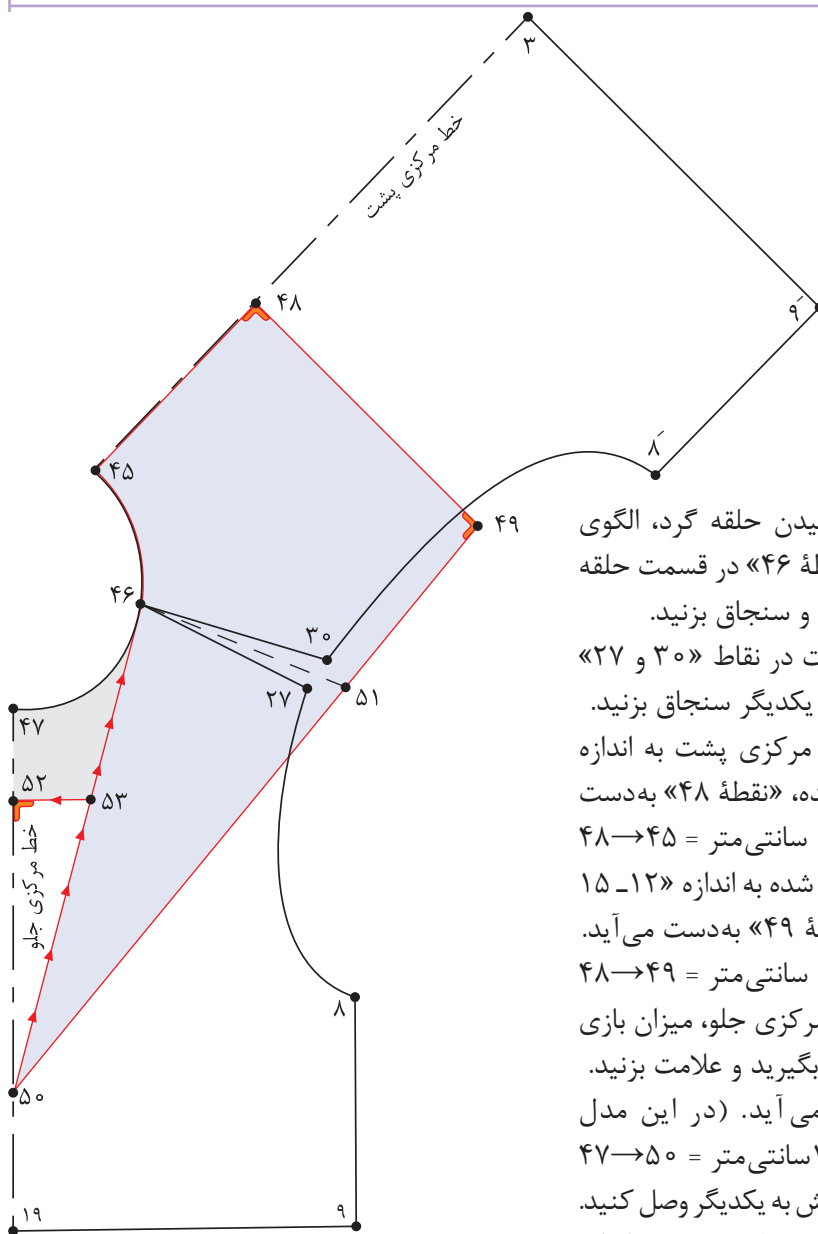

■ پس از گشاد کردن و چیدن حلقه گرد، الگوی پشت و جلو بالانته را در «نقطه ۴۶» در قسمت حلقه گردن با یکدیگر مماس کنید و سنجاق بزنید.

■ انتهای سرشانه جلو و پشت در نقاط «۳۰ و ۲۷» را با فاصله «۱ سانتی متر» از یکدیگر سنجاق بزنید.

■ از «نقطه ۴۵» روی خط مرکزی پشت به اندازه «۸-۱۲ سانتی متر» پایین آمده، «نقطه ۴۸» به دست می آید. $۴۸ \rightarrow ۴۵ = ۱۲-۸$ سانتی متر

■ از «نقطه ۴۸» خطی گونیا شده به اندازه «۱۲-۱۵ سانتی متر» رسم کنید، «نقطه ۴۹» به دست می آید. $۴۸ \rightarrow ۴۹ = ۱۵-۱۲$ سانتی متر

■ از «نقطه ۴۷» روی خط مرکزی جلو، میزان بازی یقه را با توجه به مدل اندازه بگیرید و علامت بزنید.

■ «نقطه ۵۰» به دست می آید. (در این مدل «۱۷ سانتی متر») $۴۷ \rightarrow ۵۰ = ۱۷$ سانتی متر

■ نقاط «۴۶ و ۵۰» را با خط کش به یکدیگر وصل کنید. از «نقطه ۴۶» روی خط سرشانه جدید به اندازه

«۹-۱۱ سانتی متر» علامت زده، «نقطه ۵۱» به دست می آید.

■ نقاط «۵۰ → ۵۱ → ۴۹» را با انحنای ملایم به یکدیگر وصل کنید.

■ تکه یقه «۴۶ → ۵۰ → ۴۹ → ۴۸ → ۴۵» را رولت کنید.

■ برای تکه زیر یقه هفت از «نقطه ۴۷» به اندازه «۶-۸ سانتی متر» پایین آمده «نقطه ۵۲» به دست می آید. (بستگی به مدل دارد) $۴۷ \rightarrow ۵۲ = ۸-۶$ سانتی متر

■ از «نقطه ۵۲» خطی گونیا شده رسم کنید تا خط «۵۰ → ۴۶» را قطع کند. «نقطه ۵۳» به دست می آید. تکه زیر یقه هفت (ملوانی) $۵۰ \rightarrow ۵۲ \rightarrow ۵۳$

- تکه « $50 \rightarrow 52 \rightarrow 53$ » را قیچی کنید.
- از «نقطه 50» خط « $50 \rightarrow 46$ » را قیچی کنید.

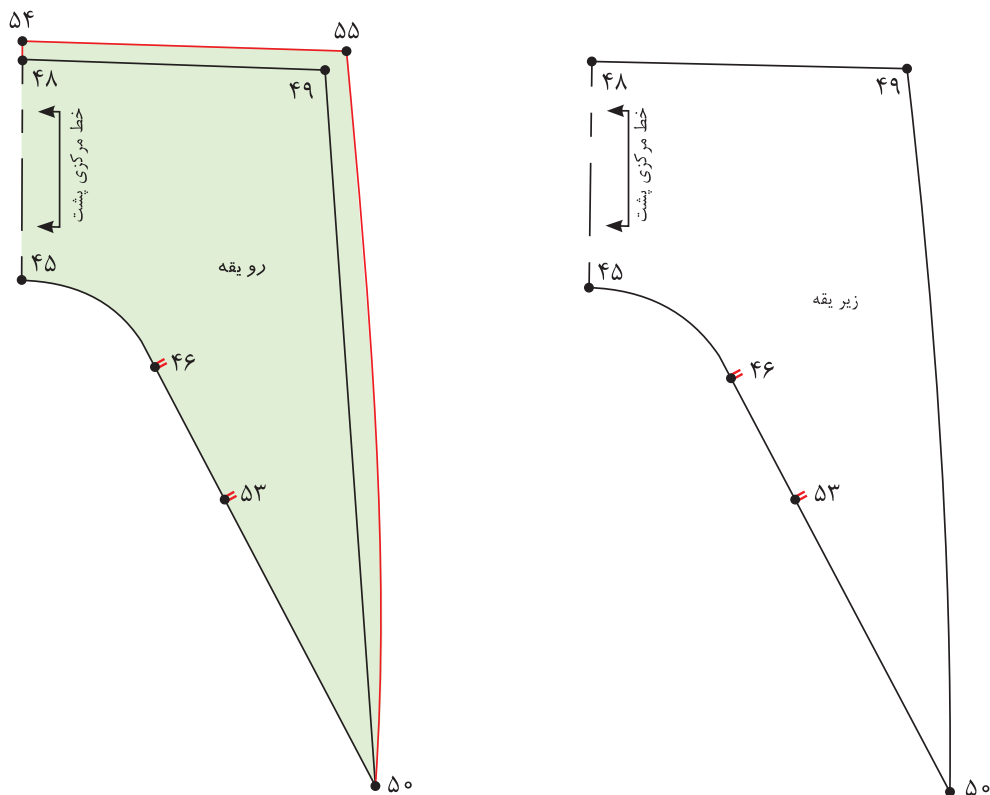

- تکه یقه « $45 \rightarrow 48 \rightarrow 49 \rightarrow 51 \rightarrow 50 \rightarrow 46$ » را رولت کنید.
- الگوی بالاتنه پشت و جلو را که در قسمت سرشانه سنجاق شده بود، جدا کنید.
- خط مرکزی پشت یقه را روی دولای بسته قرار دهید؛ این تکه زیر یقه است.
- علامت راستای پارچه و «نقطه 46» تقاطع سرشانه و «نقطه 52» محل وصل تکه زیر یقه هفت را مشخص کنید.

تکه زیر یقه « $45 \rightarrow 48 \rightarrow 49 \rightarrow 50 \rightarrow 46$ »

- از تکه زیر یقه رولت کنید.
- از نقاط «48 و 49» به اندازه $0/25 - 0/5$ سانتی متر (بستگی به ضخامت پارچه دارد) بیرون آمده، نقاط «54 و 55» به دست آید.
- «نقاط $50 \rightarrow 55 \rightarrow 54$ » را به یکدیگر وصل کنید.

تکه روی یقه « $54 \rightarrow 55 \rightarrow 50 \rightarrow 45$ »

مرحله دوم

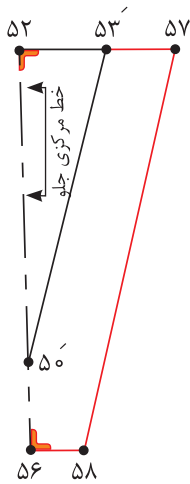

■ از «نقطه ۵۰'» به اندازه دلخواه (بستگی به سایز الگو دارد) در این مدل «۴ سانتی متر» پایین آمده، «نقطه ۵۶» به دست می آید.

$۵۰' \rightarrow ۵۶ = ۴$ سانتی متر

■ از «نقطه ۵۳'» به اندازه دلخواه (بستگی به سایز الگو دارد) در این مدل «۳ سانتی متر» به سمت راست علامت زده، «نقطه ۵۷» به دست می آید.

$۵۳' \rightarrow ۵۷ = ۳$ سانتی متر

■ از «نقطه ۵۶» خطی موازی با خط «۵۲→۵۷» رسم کنید.

■ از «نقطه ۵۷» خطی موازی با خط «۵۰'→۵۳'» رسم کنید، «نقطه ۵۸» به دست می آید.

■ خط «۵۲→۵۶» خط مرکزی جلو است و باید روی دولای بسته قرار گیرد.

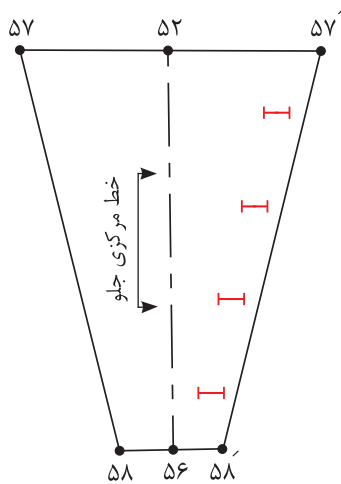

■ از تکه زیر یقه هفت دوبرابرش زده می شود.

■ هنگام دوخت «زیر یقه هفت» یک طرف آن به سجاف بالاتنه دوخته شده، طرف دیگر آن جا دکمه زده شده و با دکمه به طرف دیگر سجاف بالاتنه وصل می شود.

■ برای ترسیم سجاف یقه هفت از «نقطه ۴۶» روی خط سرشانه به اندازه «۳ سانتی متر» علامت زده، «نقطه ۵۹» به دست می آید.

$۴۶ \rightarrow ۵۹ = ۳$ سانتی متر

■ از «نقطه ۵۰» روی خط مرکزی جلو به اندازه «۳ سانتی متر» پایین آمده، «نقطه ۶۰» به دست می آید.

$۵۰ \rightarrow ۶۰ = ۳$ سانتی متر

■ از «نقطه ۶۰» خطی گونیا شده رسم کنید.

■ از «نقطه ۵۹» خطی موازی با خط «۴۶→۵۰» رسم کنید. «نقطه ۶۱» به دست می آید.

■ خطوط «۴۶→۵۰→۶۰→۶۱→۵۹→۴۶» را رولت کنید.

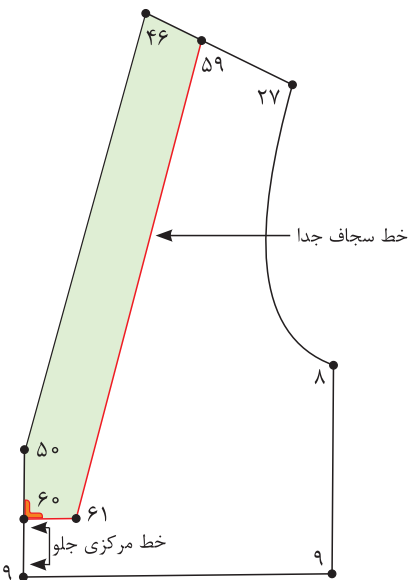

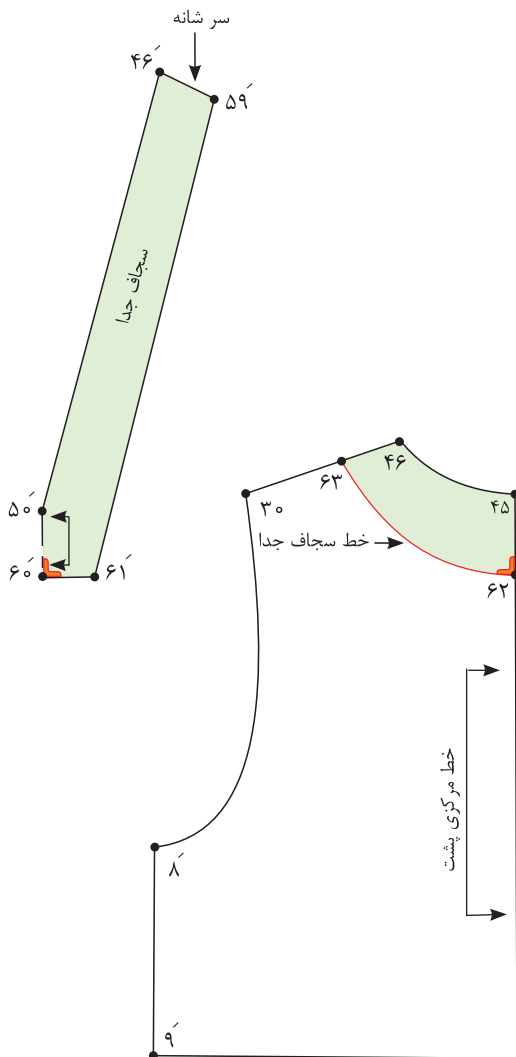

■ خط مرکزی جلو روی دولای بسته قرار می گیرد.

■ در صورتی که بخواهید از سجاف پشت یقه استفاده کنید، مراحل زیر را انجام دهید.

■ از «نقطه ۴۵» روی خط مرکزی پشت به اندازه «۵ سانتی متر» پایین آمده، «نقطه ۶۲» به دست می آید.

$$۴۵ \rightarrow ۶۲ = ۵ \text{ سانتی متر}$$

■ از «نقطه ۴۶» روی خط سرشانه به اندازه پهنای سجاف سرشانه جلو «۳ سانتی متر» علامت زده، «نقطه ۶۳» به دست می آید.

$$۴۶ \rightarrow ۶۳ = ۳ \text{ سانتی متر}$$

■ نقاط «۶۲ و ۶۳» را به صورت منحنی به یکدیگر وصل کنید.

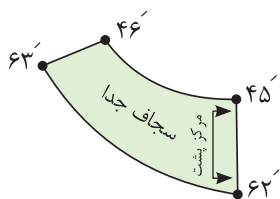

■ قطعه «۴۶→۴۵→۶۲→۶۳» را رولت کنید.

■ روی سجاف پشت خط راستا را رسم کنید.

■ الگوی یقه ملوانی را بر روی بالاتنه کودک ۴ ساله رسم کنید.
 ■ چه قسمتهایی از الگوی یقه را می توان روی اریب و چه قسمتهایی را روی راستای پارچه قرار داد؟

فعالیت
عملی





چه مدل شلوارهایی برای کودکان مناسب است؟

اندازه‌های مورد نیاز

- دور کمر ۵۴ سانتی‌متر
- دور باسن ۶۱ سانتی‌متر
- بلندی فاق ۱۹/۵ سانتی‌متر
- قد شلوار از کمر تا زمین ۶۶/۲ سانتی‌متر
- قد (بلندی) داخل پا ۴۶/۷ سانتی‌متر
- گشادی دمپا ۲۰/۵ سانتی‌متر

به نظر شما مدل‌های شلوار کودکان چه خصوصیتی را باید داشته باشد؟

فکر کنید



مرحله اول

■ در گوشه کاغذ دو خط عمود بر هم رسم کرده و تقاطع آن را «نقطه ۱» بنامید.

■ از «نقطه ۱» با گونیا به اندازه قد شلوار تا زمین پایین آمده، «نقطه ۲» به دست می آید.

قد شلوار تا زمین (این اندازه $۶۶/۲$ سانتی متر) $۲ \rightarrow ۱$

■ از «نقطه ۲» به اندازه «۲-۳ سانتی متر» بالا رفته، «نقطه ۳» به دست می آید.

$۲ \rightarrow ۳ = ۴$ سانتی متر

■ از «نقطه ۱» به اندازه بلندی فاق پایین آمده، «نقطه ۴» به دست می آید.

بلندی فاق (در این اندازه $۱۹/۵$ سانتی متر) $۴ \rightarrow ۱$

■ از «نقطه ۳» به اندازه « $\frac{۱}{۲}$ فاصله ۴-۲» سانتی متر» بالا رفته «نقطه ۵» به دست می آید.

$\frac{۱}{۲}$ فاصله $۴ \rightarrow ۲ = ۲/۵ + ۳$ سانتی متر $۵ \rightarrow ۳$

■ از «نقطه ۴» به اندازه « $\frac{۱}{۱۰}$ نصف دور باسن + ۳ سانتی متر» بالا رفته، «نقطه ۶» به دست می آید.

$\frac{۱}{۱۰}$ نصف دور باسن + ۳ سانتی متر $۶ \rightarrow ۴$

مثال: $\frac{۱}{۱۰}$ نصف دور باسن + ۳ سانتی متر

$$۳۰/۵ \div ۱۰ = ۳/۰ + ۳ = ۶ \text{ Cm}$$

$$۶۱ \div ۲ = ۳۰/۵ \text{ Cm}$$

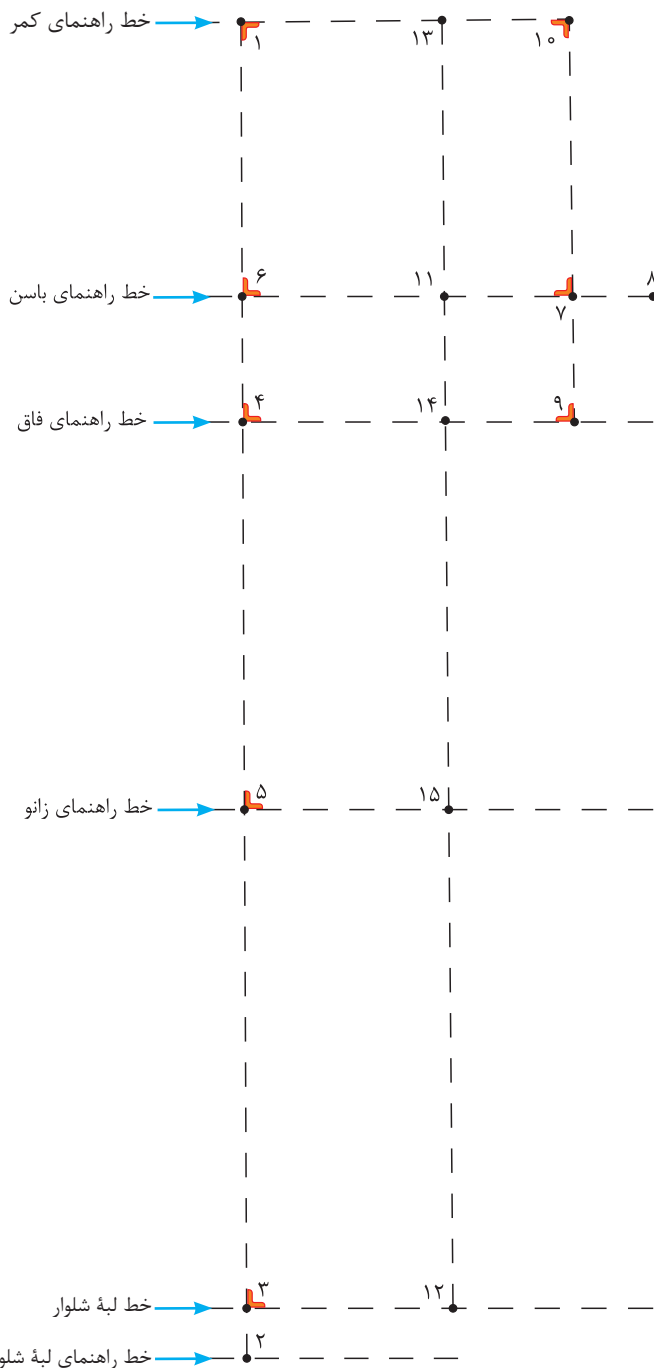

اضافات برای به دست آوردن خط زانوی شلوار	
۲/۵ سانتی متر	۱-۲ ساله
۳ سانتی متر	۳-۴ ساله
۳/۵ سانتی متر	۵-۶ ساله
۴ سانتی متر	۷-۸ ساله

قسمت جلو - مرحله دوم

■ به وسیله گونیا از نقاط «۲، ۳، ۴، ۵، ۶، ۱» خطوط افقی به سمت راست رسم کنید.
 ■ از «نقطه ۶» به اندازه « $\frac{1}{4}$ دور باسن + ۱ سانتی متر» روی خط راهنمای باسن علامت زده «نقطه ۷» به دست می آید.

$$\frac{1}{4} \text{ دور باسن} + 1 \text{ سانتی متر (در این اندازه } 16/25 \text{ سانتی متر)} = 7 \rightarrow 6$$

$$\frac{1}{4} \text{ دور باسن } 15/25 \text{ Cm} = 61 \text{ Cm} \div 4$$

$$\frac{1}{4} \text{ دور باسن } 1 + 16/25 \text{ Cm} = 15/25 \text{ Cm}$$

■ از «نقطه ۷» با گونیا خطی به اندازه « $\frac{1}{10}$ نصف دور باسن + ۱ سانتی متر» بیرون آمده، «نقطه ۸» به دست می آید.

$$\frac{1}{10} \text{ نصف دور باسن} + 1 \text{ سانتی متر (در این اندازه } 4/1 \text{ سانتی متر)} = 8 \rightarrow 7$$

$$\frac{1}{4} \text{ دور باسن } 30/5 \text{ Cm} = 61 \text{ Cm} \div 2$$

$$\frac{1}{10} \text{ نصف دور باسن} + 1 \text{ سانتی متر } 30/5 \div 10 = 3 \text{ Cm} + 1 \text{ Cm} = 4 \text{ Cm}$$

■ از «نقطه ۷» به وسیله گونیا خطی به بالا تا خط کمر و پایین تا خط فاق رسم کنید، نقاط «۹ و ۱۰» به دست می آید.

■ روی خط باسن « $\frac{1}{4}$ فاصله ۸→۶» را محاسبه کرده، «نقطه ۱۱» به دست می آید.
 $\frac{1}{4}$ فاصله ۸→۶ = ۶→۱۱

■ از «نقطه ۳» روی خط لبه شلوار، به اندازه «فاصله (۱۱→۶)» به سمت راست علامت زده «نقطه ۱۲» به دست می آید.

$$11 \rightarrow 6 = 12 \rightarrow 3$$

■ نقاط «۱۱ و ۱۲» را با خط کش به یکدیگر وصل کنید و تا خط کمر امتداد دهید، «نقطه ۱۳» به دست می آید.

■ نقاط «۱۴ و ۱۵» را روی الگو مشخص کنید.

■ از «نقطه ۱۲» روی خط لبه شلوار، به اندازه « $\frac{1}{4}$ گشادی لبه شلوار منهای ۱ سانتی متر» به طرفین جدا کرده، نقاط «۱۶ و ۱۷» به دست می آید.

$$\frac{1}{4} \text{ گشادی لبه شلوار منهای } 1 \text{ سانتی متر} = 17 \rightarrow 12 \text{ و } 16 \rightarrow 12$$

■ نقاط «۱۶ و ۱۶» را با خط کش به یکدیگر وصل کنید.

■ نقاط «۱۸ و ۱۹» را روی الگو مشخص کنید.

■ از «نقطه ۱۵» روی خط زانو به اندازه «فاصله ۱۸→۱۵» علامت زده، «نقطه ۲۰» به دست می آید.

$$18 \rightarrow 15 = 20 \rightarrow 15$$

■ نقاط « ۸ و ۲۰ و ۱۷ » را با خط کش به یکدیگر وصل کنید.

■ «نقطه ۲۱» را روی الگو مشخص کنید.

■ از «نقطه ۲۱» به اندازه « ۱ سانتی متر » پایین آمده «نقطه ۲۲» به دست می آید.

۱ سانتی متر = ۲۱ → ۲۲

■ از «نقطه ۲۲» به اندازه « ۰/۷ سانتی متر » بیرون آمده، «نقطه ۲۳» به دست می آید.

۰/۷ سانتی متر = ۲۲ → ۲۳

■ نقاط « ۲۳ و ۲۰ » را با خط کش منحنی به یکدیگر وصل کنید.

■ از «نقطه ۱» به اندازه « ۰/۵ سانتی متر » داخل شده «نقطه ۲۴» به دست می آید.

۰/۵ سانتی متر = ۱ → ۲۴

■ نقاط « ۶ و ۲۴ » را با خط کش منحنی به یکدیگر وصل کنید.

■ الگوی جلو شلوار را رولت کنید.

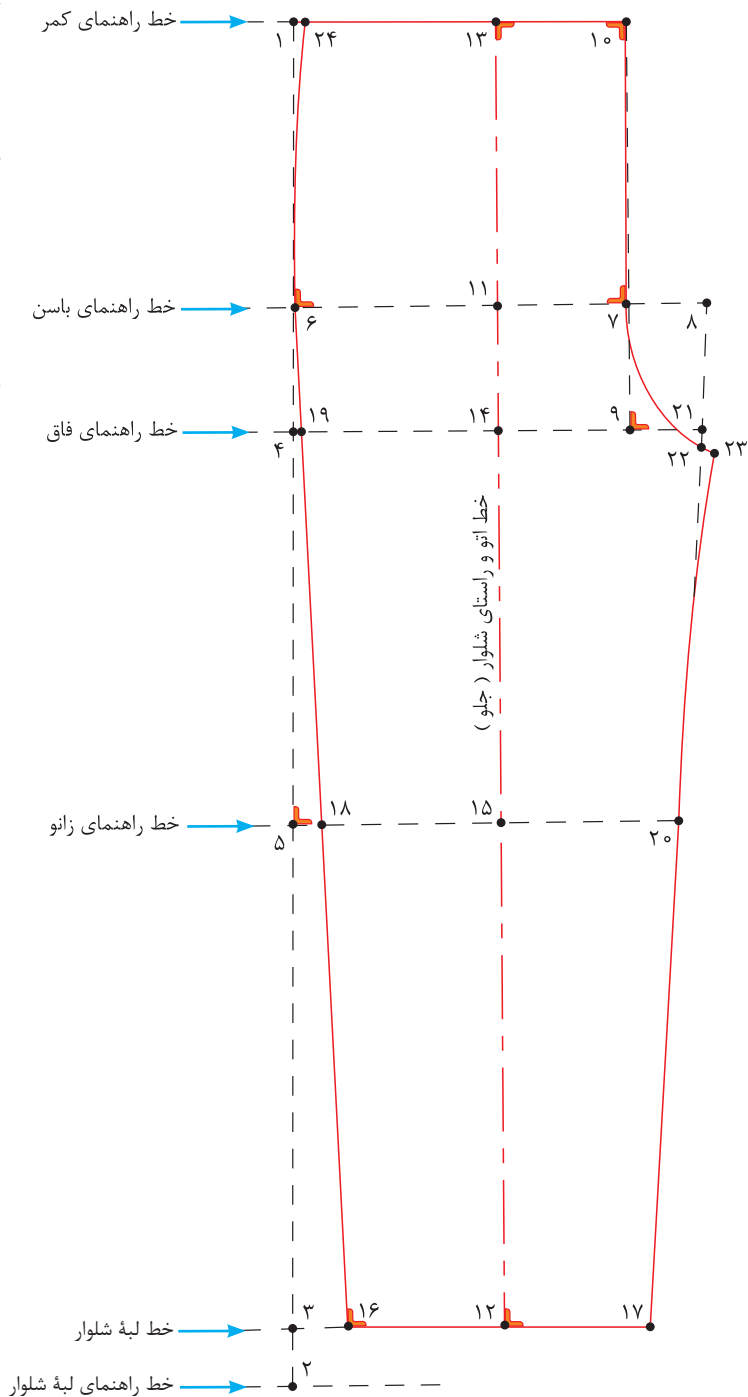

قسمت پشت - مرحله سوم

■ الگوی پشت را روی جلو رسم کنید.

از «نقطه ۱۱» روی خط باسن به اندازه «۰/۷۵ - ۱/۵ سانتی متر» به سمت راست علامت بزنید، «نقطه ۲۵» به دست می آید.

$$۱۱ \rightarrow ۲۵ = ۱/۵ - ۰/۷۵ \text{ سانتی متر}$$

■ از «نقطه ۲۵» به اندازه « $\frac{۱}{۴}$ » فاصله (۶→۷) + ۱-۰/۵ سانتی متر» را محاسبه کرده، به سمت راست علامت بزنید «نقطه ۲۶» به دست می آید.

$$۲۵ \rightarrow ۲۶ = \frac{۱}{۴} \text{ فاصله (۶} \rightarrow ۷) + ۱-۰/۵ \text{ سانتی متر}$$

■ از «نقطه ۱۹» به اندازه «۳-۴ سانتی متر» بالا رفته، «نقطه ۲۷» به دست می آید.

$$۱۹ \rightarrow ۲۷ = ۳ - ۴ \text{ سانتی متر}$$

■ با خط کش نقاط «۲۶ و ۲۷» را به یکدیگر وصل کنید، این خط، خط کمکی برای ترسیم خط فاق پشت می باشد.

■ از «نقطه ۲۶» گونیا را طوری قرار دهید که یک ضلع آن روی خط کمکی (۲۶→۲۷) قرار گیرد.

■ از «نقطه ۲۳» خطی گونیا شده به طرف بالا تا خط کمر و به سمت پایین تا خط فاق رسم کنید.

■ از «نقطه ۲۶» به اندازه « $\frac{۱}{۴}$ » دور باسن + ۳ سانتی متر» به سمت چپ علامت زده، «نقطه ۲۸» به دست می آید.

$$۲۶ \rightarrow ۲۸ = \frac{۱}{۴} \text{ دور باسن} + ۳ \text{ سانتی متر}$$

■ از «نقطه ۲۵» روی خط باسن به اندازه فاصله «۲۵→۲۸» به سمت راست علامت زده، «نقطه ۲۹» به دست می آید.

$$۲۵ \rightarrow ۲۹ = ۲۵ \rightarrow ۲۸$$

■ روی خط زانو، از نقاط «۲۰ و ۱۸» به اندازه «۲ سانتی متر» خارج شده، نقاط «۳۰ و ۳۱» به دست می آید.

$$۲۰ \rightarrow ۳۰ = ۱۸ \rightarrow ۳۱ = ۲ \text{ سانتی متر}$$

■ روی خط لبه شلوار از نقاط «۱۶ و ۱۷» به اندازه «۲ سانتی متر» خارج شده، نقاط «۳۲ و ۳۳» به دست می آید.

$$۱۷ \rightarrow ۳۲ = ۱۶ \rightarrow ۳۳ = ۲ \text{ سانتی متر}$$

■ نقاط «۲۹→۳۰→۳۲» (خطوط راهنمای داخلی پا) را با خط کش به یکدیگر وصل کنید.

■ نقاط «۲۸→۳۱→۳۳» (خط پهلوی) را با خط کش به یکدیگر وصل کنید و امتداد دهید تا با خط راهنمای کمر برخورد کند.

■ از «نقطه ۳۱» به اندازه (فاصله ۱۸→۲۴) روی خط پهلوی پشت شلوار علامت زده، «نقطه ۳۴» به دست می آید.

$$۳۱ \rightarrow ۳۴ = ۱۸ \rightarrow ۲۴$$

■ گونیا را روی خط فاق پشت طوری قرار دهید که یک ضلع آن روی خط فاق و ضلع دیگر آن با «نقطه ۳۴» برخورد کند، حال زاویه قائمه را رسم کنید، «نقطه ۳۵» به دست می آید.

■ خط کمر پشت ۳۴→۳۵

■ تقاطع خط زانو، خط داخل شلووار جلو را اندازه بگیرید.

■ از «نقطه ۳۰» به اندازه فاصله (۲۰→۲۳) منهای ۰/۵ سانتی متر علامت زده، «نقطه ۳۶» به دست می آید.

(۲۰→۲۳) منهای ۰/۵ سانتی متر = ۳۶→۳۰
 ■ «نقطه ۳۷» به دست می آید. فاصله ۳۶→۳۰ را محاسبه کرده، $\frac{1}{2}$

$\frac{1}{3}$ فاصله ۳۶→۳۰ = ۳۷→۳۰

■ از «نقطه ۳۷» به اندازه «۰/۵ سانتی متر» داخل شده، «نقطه ۳۸» به دست می آید.

۰/۵ سانتی متر = ۳۸→۳۷

■ نقاط «۳۶» و «۳۰» را با خط کش منحنی به گونه ای وصل کنید که از «نقطه ۳۸» بگذرد.

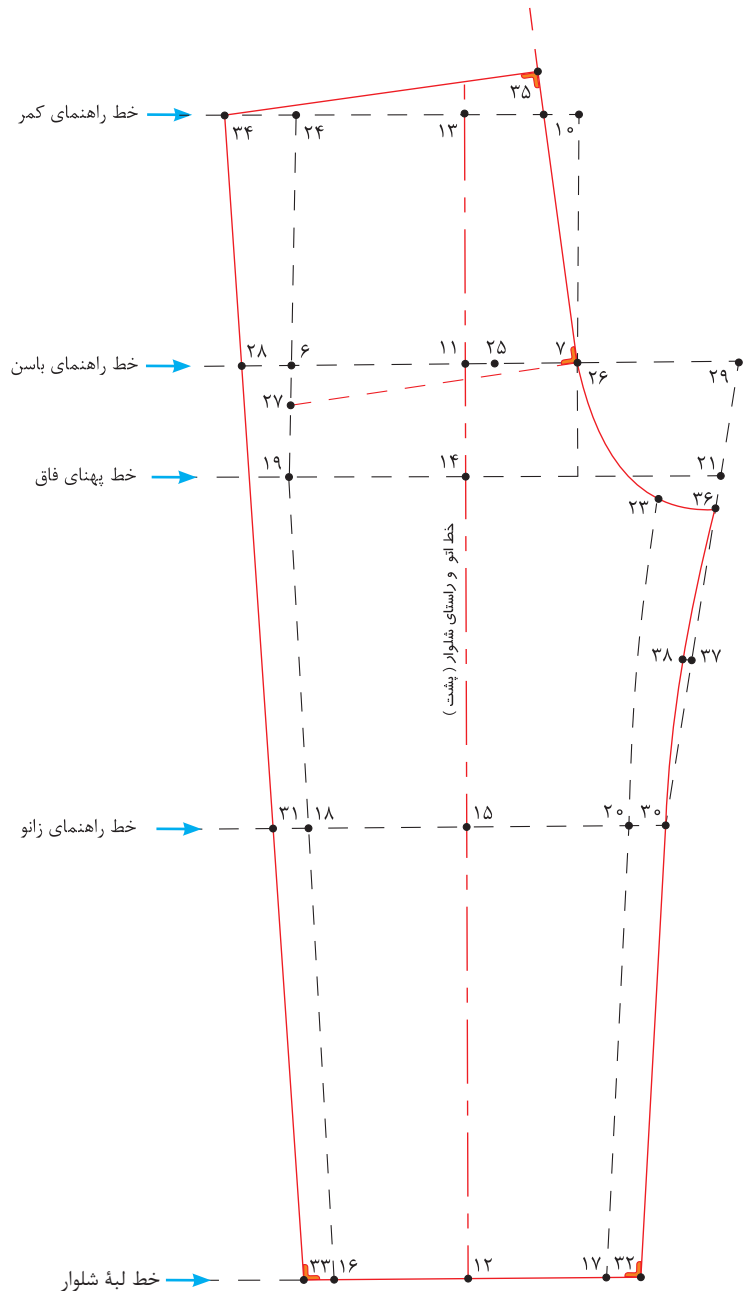

نقاب شلوار

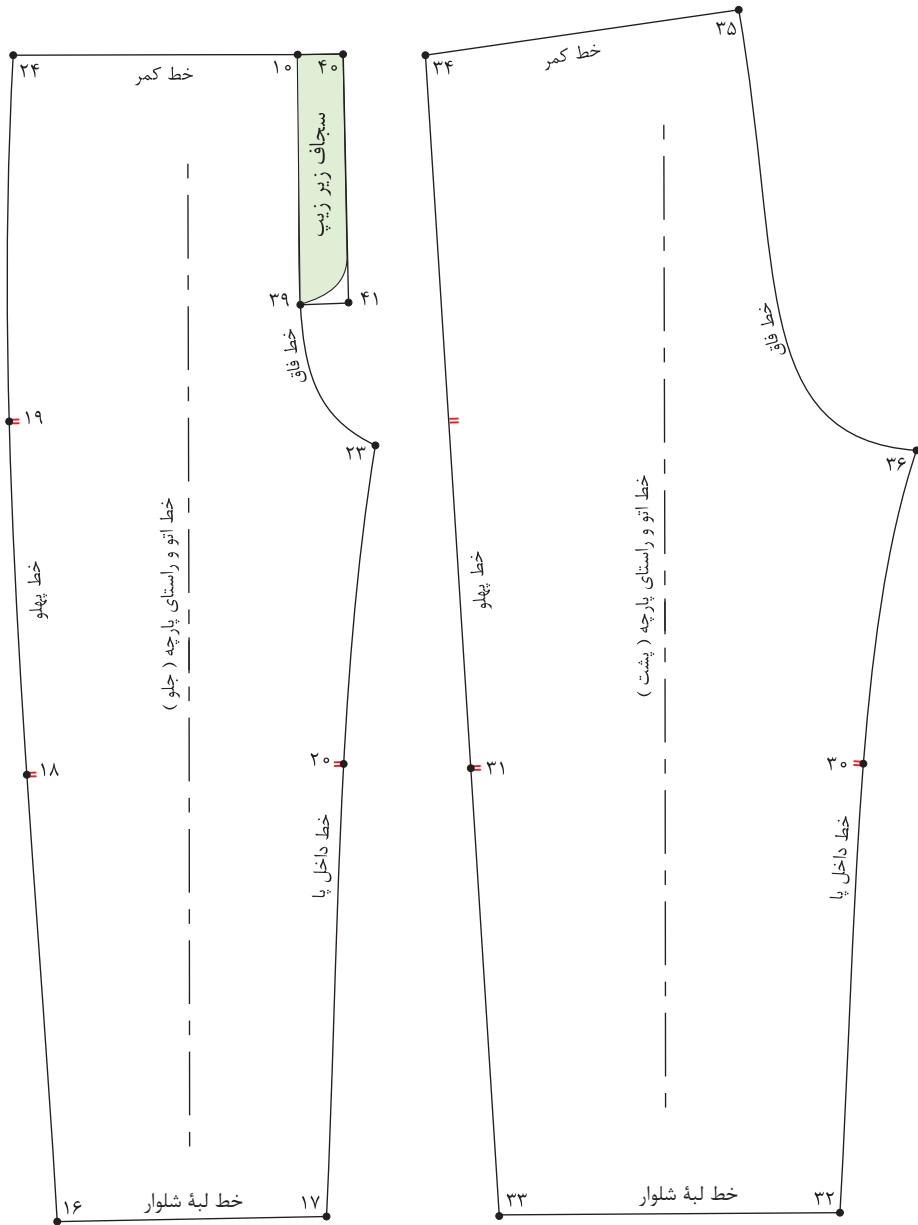

■ از «نقطه ۱۰» تقاطع خط فاق و کمر به اندازه «۱۱ سانتی متر» پایین آمده، «نقطه ۳۹» به دست می آید.

$$۱۰ \rightarrow ۳۹ = ۱۱ \text{ سانتی متر}$$

■ از «نقطه ۱۰» تقاطع خط فاق و کمر به اندازه «۲/۵ سانتی متر» خارج شده، «نقطه ۴۰» به دست می آید.

$$۱۰ \rightarrow ۴۰ \text{ و } ۳۹ \rightarrow ۴۱ = ۲/۵ \text{ سانتی متر}$$

الگوی مدل شلوار جیب دار

مرحله اول

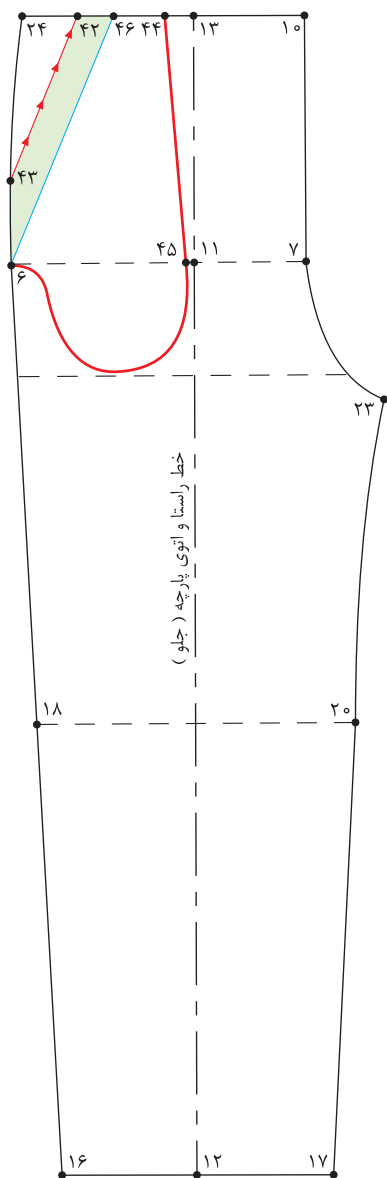

- از الگوی اساس شلوار رولت کنید.
- از «نقطه ۲۴» تقاطع خط کمر و پهلو به اندازه «۳ سانتی متر» داخل شده، «نقطه ۴۲» به دست می آید.
 $۲۴ \rightarrow ۴۲ = ۳$ سانتی متر
- از «نقطه ۲۴» به اندازه «۸-۱۲ سانتی متر» روی خط پهلو پایین آمده، «نقطه ۴۳» به دست می آید.
 خط دهانه جیب «۸-۱۲ سانتی متر» $۴۲ \rightarrow ۴۳ =$
- نقاط «۴۲ و ۴۳» را با خط کش به یکدیگر وصل کنید.
- « $\frac{۱}{۲}$ » فاصله $۲۴ \rightarrow ۱۰$ را محاسبه کرده، «نقطه ۴۴» به دست می آید.
 $\frac{۱}{۲}$ فاصله $۲۴ \rightarrow ۴۴ = ۱۰$
- از «نقطه ۱۱» به اندازه «۱ سانتی متر» به سمت چپ علامت زده، «نقطه ۴۵» به دست می آید.
 $۱۱ \rightarrow ۴۵ = ۱$ سانتی متر
- مطابق شکل کیسه جیب را طراحی کنید.
- از «نقطه ۴۲» روی خط کمر به اندازه «۳ سانتی متر» علامت زده، «نقطه ۴۶» به دست می آید.
 $۴۲ \rightarrow ۴۶ = ۳$ سانتی متر
- نقاط «۴۶ و ۶» را با خط کش به یکدیگر وصل کنید.

مرحله دوم

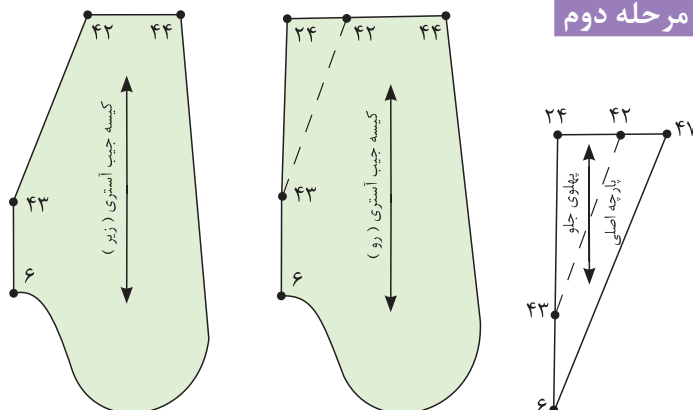

- قطعات جیب را مطابق شکل با خطوط داخلی آن کپی یا رولت کنید.
- توجه کنید که قبل از قیچی کردن قطعات جیب، علامت راستای پارچه را بر اساس راستای الگوی شلوار روی قطعات الگو رسم کنید.

مرحله سوم

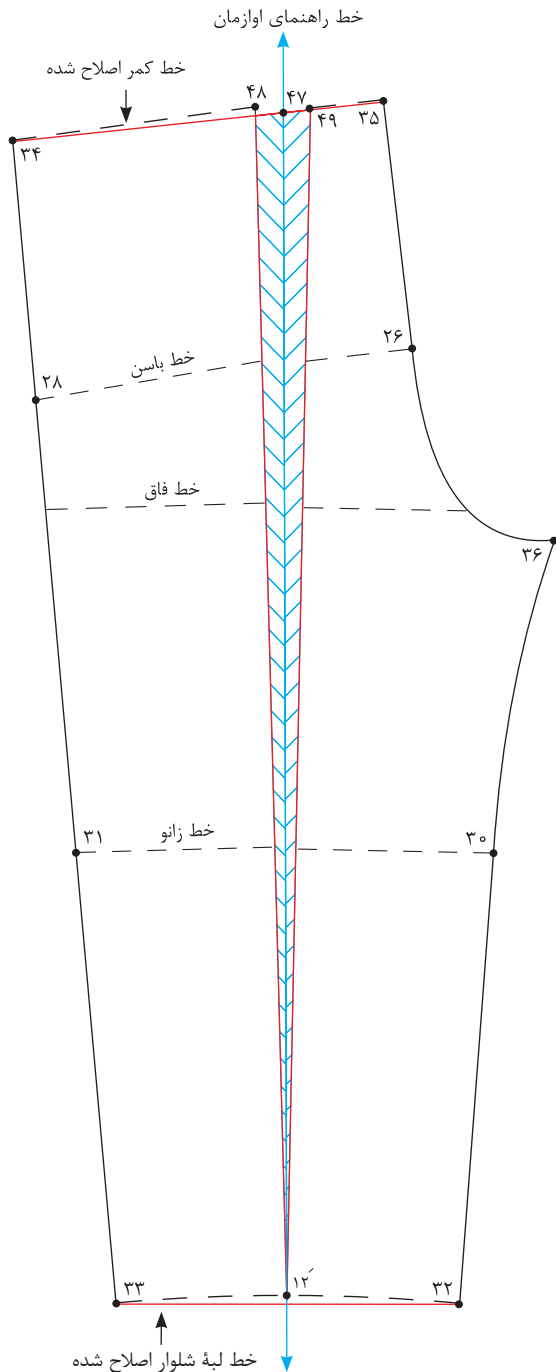

- با استفاده از گونیا خطی عمود روی کاغذ رسم کنید و ابتدای آن را «نقطه ۴۷» بنامید.
- این خط به عنوان خط راهنمای اوزمان می‌باشد.
- به طرفین «نقطه ۴۷» به اندازه «۱/۵ سانتی متر» علامت بزنید، نقاط «۴۸ و ۴۹» به دست می‌آید.
 $۴۷ \rightarrow ۴۸$ و $۴۷ \rightarrow ۴۹ = ۱/۵$ سانتی متر
- خط اتوی پشت شلوار را از کمر تا لبه شلوار قیچی کنید به گونه‌ای که الگو از لبه شلوار از هم جدا نشود.
- خط اتو جدا شده را در دو طرف علامت اوزمان بچسبانید.
- نقاط «۳۴ و ۳۵» را مجدد به یکدیگر وصل کنید، تا خط کمر اصلاح شود.
- نقاط «۳۲ و ۳۳» را مجدد به یکدیگر وصل کنید تا خط لبه شلوار اصلاح شود.

■ آیا الگوی شلوار کودکان هم به رفع عیوب نیاز دارد؟
■ چه تفاوت‌هایی در الگوشی و مدل‌سازی شلوار برای کودکان نسبت به بزرگسالان وجود دارد؟

فعالیت
عملی



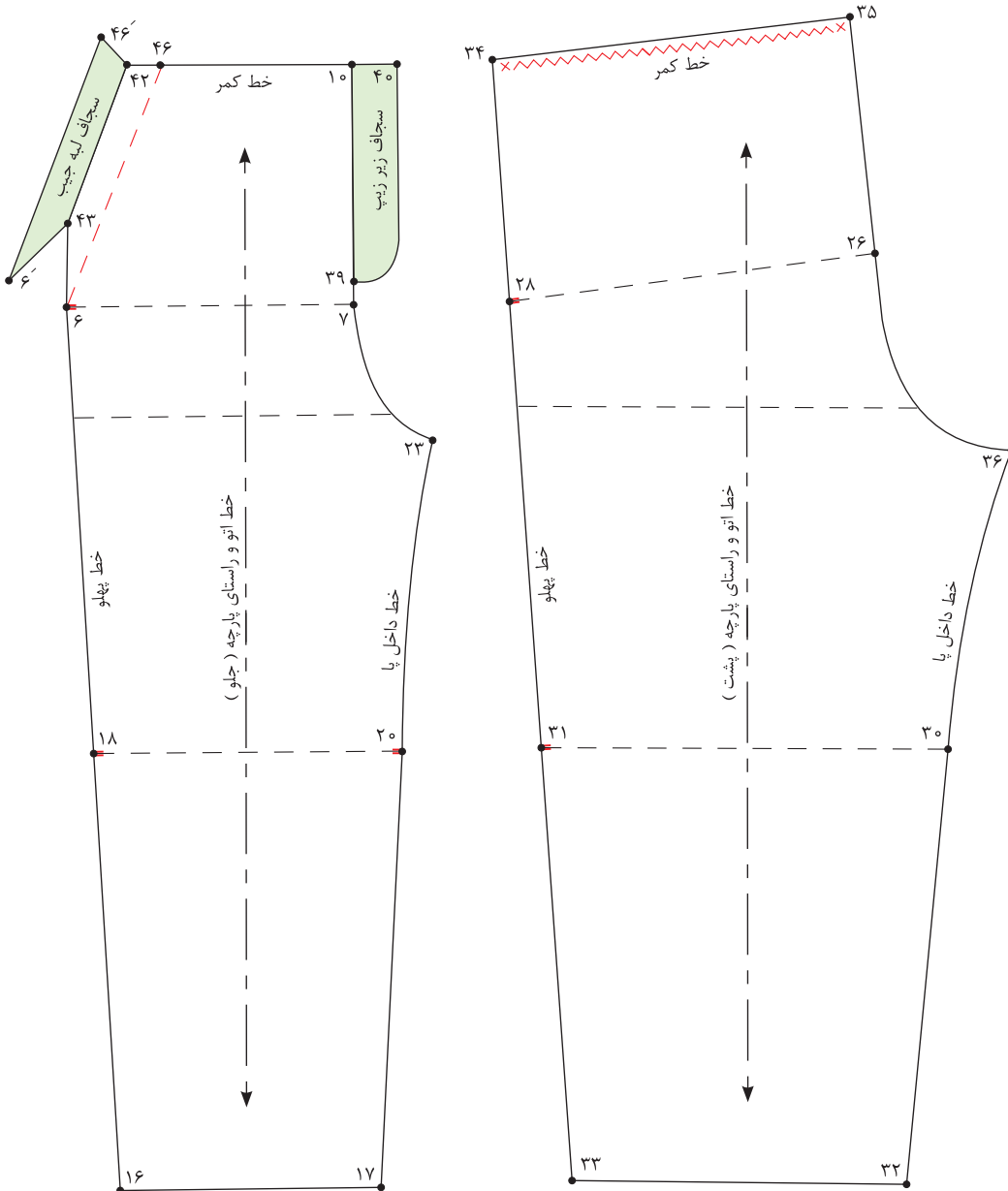

- پس از رولت کردن قطعات جیب خط ۴۲→۴۳ را از الگوی جلوی شلوار قیچی کنید. (تصویر بالا سمت چپ)
- خط ۴۲→۴۳ را تا کنید و خط ۴۶→۶ را رولت کنید.
- سجاف سرخود دهانه جیب ۴۲→۴۶'→۶'→۴۳



مرحله چهارم

۱ با توجه به شکل روبه‌رو به‌سؤالات پاسخ دهید.

فاصله ۶→۷ چگونه به‌دست می‌آید؟

فاصله ۷→۸ چگونه به‌دست می‌آید؟

فاصله ۱۲→۱۷ چگونه به‌دست می‌آید؟

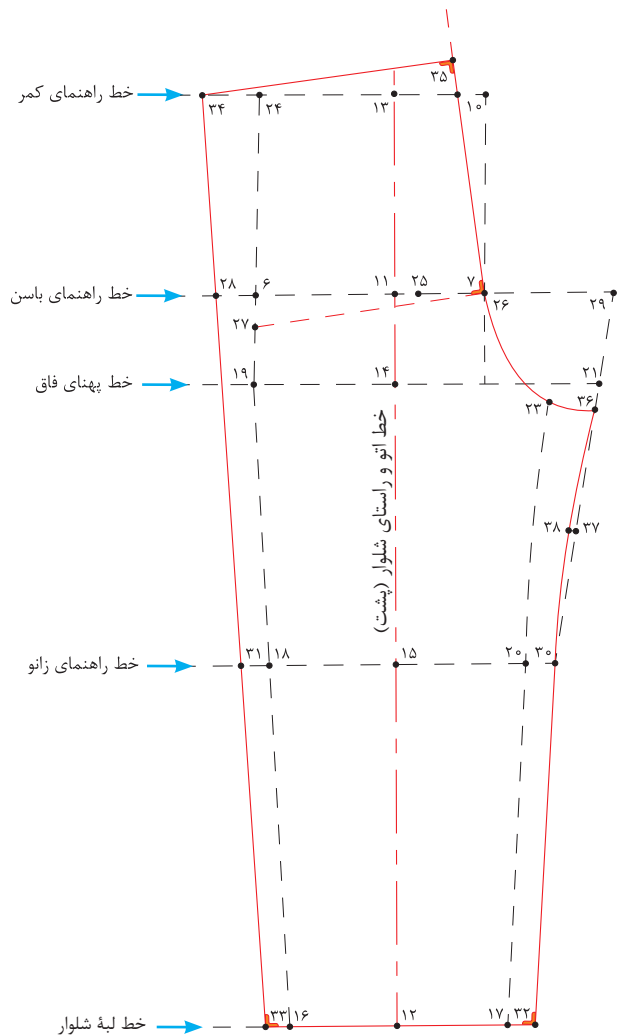
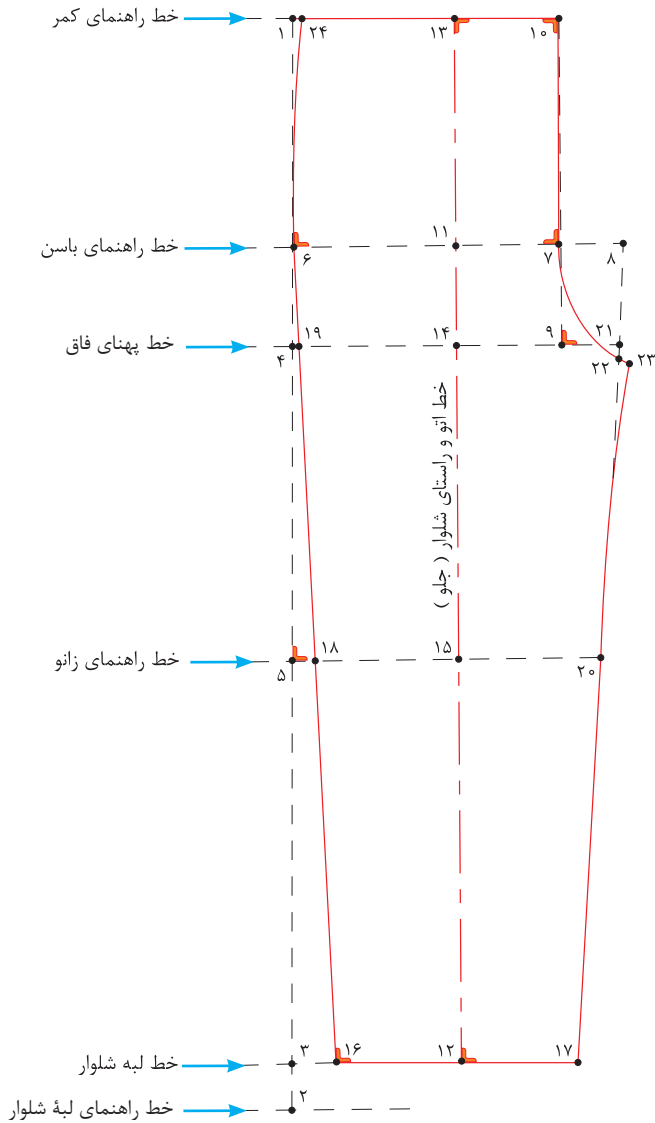

۲ با توجه به شکل روبه‌رو به‌سؤالات پاسخ دهید.

فاصله ۲۰→۳۰ چه مقدار است؟

فاصله ۲۶→۲۸ چگونه به‌دست می‌آید؟



در مدل های پیراهن تصاویر بالا چه وجه مشترکی دیده می شود؟

فکر کنید



قسمت پشت - مرحله اول

■ الگوی پشت اساس بالاتنه را رولت کنید.
 ■ از «نقطه ۴» روی خط مرکزی پشت به اندازه «۷-۱۵ سانتی متر» پایین آمده، «نقطه ۴۰» به دست می آید.

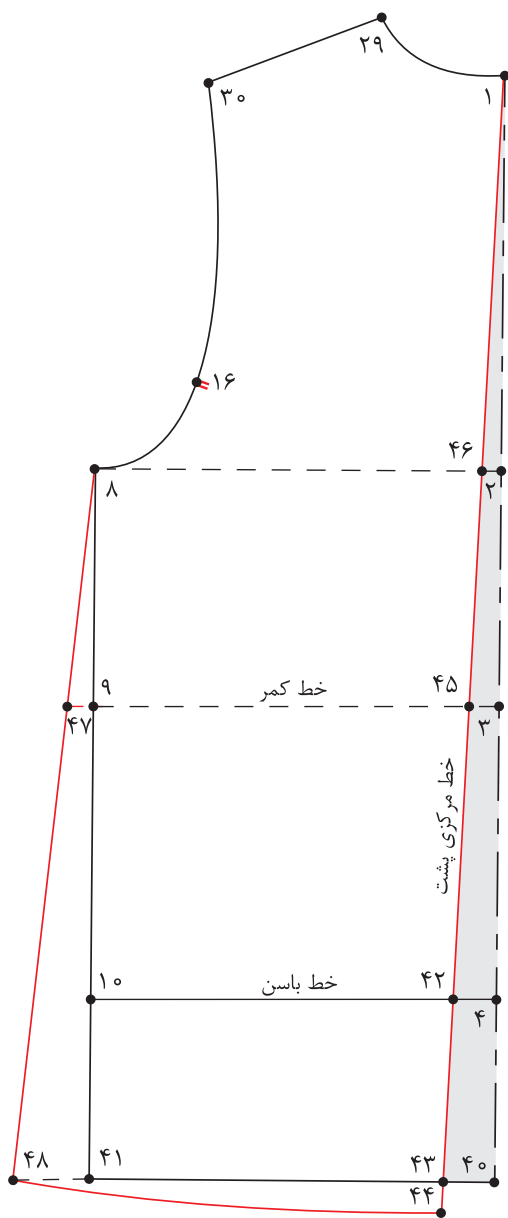

$4 \rightarrow 40 = 15-7$ سانتی متر

توجه: قد پیراهن به مدل و سن کودک بستگی دارد.
 ■ از «نقطه ۴» به اندازه «۲ سانتی متر» داخل شده، «نقطه ۴۲» به دست می آید.

$4 \rightarrow 42 = 2$ سانتی متر

■ نقاط «۴۲» و «۱» را با خط کش به یکدیگر وصل کنید و تا خط لبه پیراهن امتداد دهید.

■ از «نقطه ۴۳» به اندازه «۱- ۱/۵ سانتی متر» پایین آمده، «نقطه ۴۴» به دست می آید.

$43 \rightarrow 44 = 1-1/5$ سانتی متر

■ از «نقطه ۹» به اندازه «۱- ۱/۵ سانتی متر» خارج شده، «نقطه ۴۷» به دست می آید.

$9 \rightarrow 47 = 1-1/5$ سانتی متر

■ از «نقطه ۴۱» خطی گونیا شده به بیرون رسم کنید.

■ نقاط «۴۷» و «۸» را با خط کش به یکدیگر وصل کنید و تا خط لبه پیراهن امتداد دهید، «نقطه ۴۸» به دست می آید.

■ نقاط «۴۸» و «۴۴» را با خط کش منحنی به یکدیگر وصل کنید.

قسمت جلو - مرحله دوم

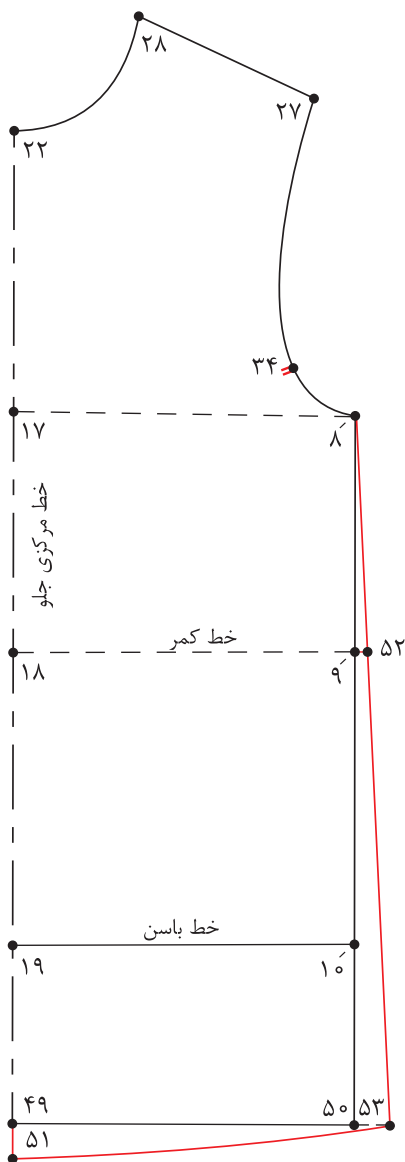

■ الگوی جلوی اساس بالاتنه را رولت کنید.
 ■ از «نقطه ۱۹» روی خط مرکزی جلو به اندازه «۷-۱۵ سانتی متر» پایین آمده، «نقطه ۴۹» به دست می آید.

۷-۱۵ سانتی متر = ۴۹ → ۱۹

■ از «نقطه ۴۹» به اندازه «۱-۲ سانتی متر» پایین آمده، «نقطه ۵۱» به دست می آید.

۱-۲ سانتی متر = ۵۱ → ۴۹

■ از «نقطه ۹» به اندازه «۵/۱-۰/۵ سانتی متر» خارج شده، «نقطه ۵۲» به دست می آید.

۵/۱-۰/۵ سانتی متر = ۵۲ → ۹

■ نقاط «۵۲» و «۸» را با خط کش به یکدیگر وصل کنید و تا خط لبه پیراهن امتداد دهید، «نقطه ۵۳» به دست می آید.

■ نقاط «۵۳» و «۵۱» را با خط کش منحنی به یکدیگر وصل کنید.

فعالیت
عملی



■ الگوی پیراهن را برای کودک ۳ ساله رسم کنید.
 ■ چرا فاصله ۴۲ → ۴ از الگوی پشت بالاتنه کسر می شود؟



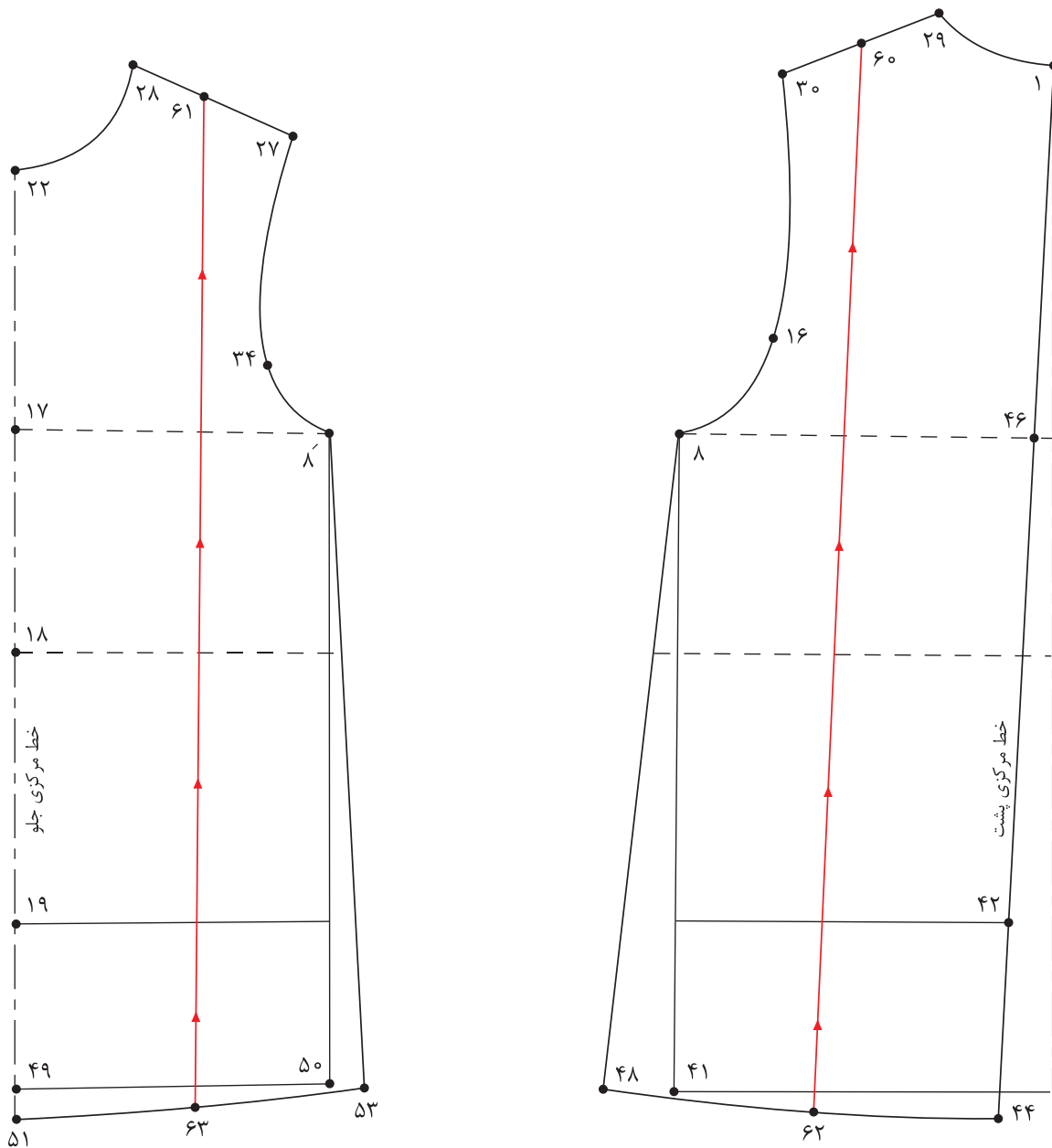

■ ابتدا از الگوی اساس پیراهن یکسره رولت کنید.

■ فاصله « $27 \rightarrow 28$ » و « $29 \rightarrow 30$ » (سرشانه جلو و پشت) را نصف کرده، نقاط « 61 و « 60 » به دست می آید.

$$\frac{1}{2} \text{ فاصله } 29 \rightarrow 60 = 30 \rightarrow 29$$

$$\frac{1}{2} \text{ فاصله } 28 \rightarrow 61 = 28 \rightarrow 27$$

■ از « 60 و « 61 » خطی به موازات خط مرکزی جلو و پشت تا لبه پیراهن رسم کنید.

■ خط « $62 \rightarrow 60$ » و « $63 \rightarrow 61$ » را به گونه ای قیچی کنید که خط سرشانه از یکدیگر جدا نشود.

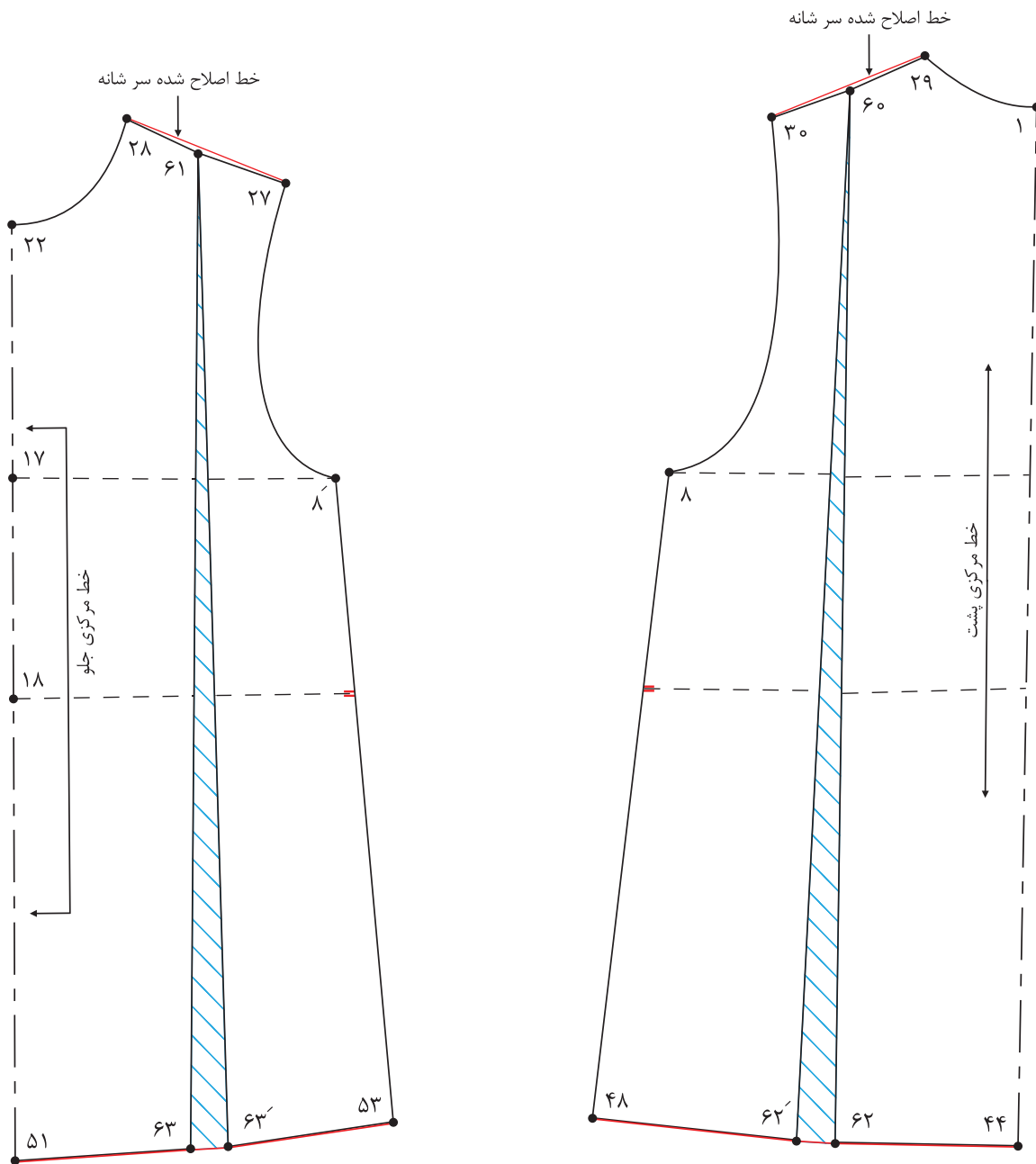

■ لبه پیراهن را در الگوی پشت و جلو به اندازه «۳-۵ سانتی متر» اوزمان دهید.

۶۲ → ۶۲' و ۶۳ → ۶۳' = ۳-۵ سانتی متر

■ خط لبه پیراهن و سرشانه را اصلاح کنید.

■ خطوط موازنه و راستا را بر روی الگو مشخص کنید.

مدل اول – الگوی پیراهن یکسره



به نظر شما چه مدل های دیگری برای پیراهن یکسره می توان در نظر گرفت؟

فکر کنید



قسمت پشت - مرحله اول

■ از الگوی جلو و پشت اساس پیراهن فون رولت کنید.

■ از «نقطه ۲۹» به اندازه «۳ سانتی متر» روی خط سر شانه علامت زده، «نقطه ۶۰» به دست می آید.
 $۲۹ \rightarrow ۶۰ = ۳$ سانتی متر

■ از «نقطه ۱» به اندازه «۳-۵ سانتی متر» پایین آمده، «نقطه ۶۱» به دست می آید.

$۱ \rightarrow ۶۱ = ۳-۵$ سانتی متر

■ نقاط «۶۰» و «۶۱» را به صورت منحنی به یکدیگر وصل کنید.

■ سجاف پشت را رولت کرده و خط راستای پارچه را روی آن مشخص کنید.

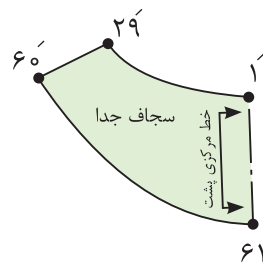
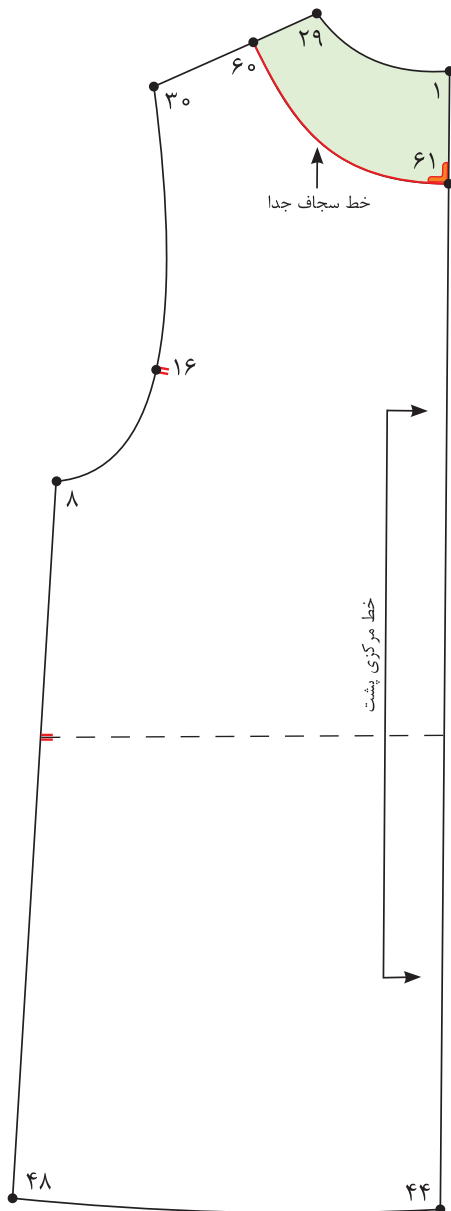

قسمت جلو - مرحله دوم

- از نقاط «۲۲ و ۵۱» به اندازه «۱/۵ سانتی متر» خارج شده، نقاط «۶۲ و ۶۳» به دست می آید.
- ۱/۵ سانتی متر = $۶۲ \rightarrow ۶۳$ و $۵۱ \rightarrow ۶۲$
- خط دکمه خور را به موازات خط مرکزی جلو رسم کنید.
- از «نقطه ۲۸» به اندازه «۳ سانتی متر» روی خط سر شانه علامت زده، «نقطه ۶۴» به دست می آید.
- $۲۸ \rightarrow ۶۴ = ۳$ سانتی متر
- از «نقطه ۵۱» به اندازه «۴/۵ سانتی متر» روی خط لبه پیراهن داخل شده، «نقطه ۶۵» به دست می آید.
- $۵۱ \rightarrow ۶۵ = ۴/۵$ سانتی متر
- نقاط «۶۴ و ۶۵» را به گونه ای وصل کنید که از سر شانه تا کمر به صورت منحنی و از کمر تا لبه پیراهن به موازات خط مرکزی جلو رسم شود.
- خط روی هم گرد را تا کرده، خطوط «۶۳ → ۶۲ → ۲۸ → ۶۴ → ۶۵ → ۶۳» (خطوط سجاف) را رولت کنید.

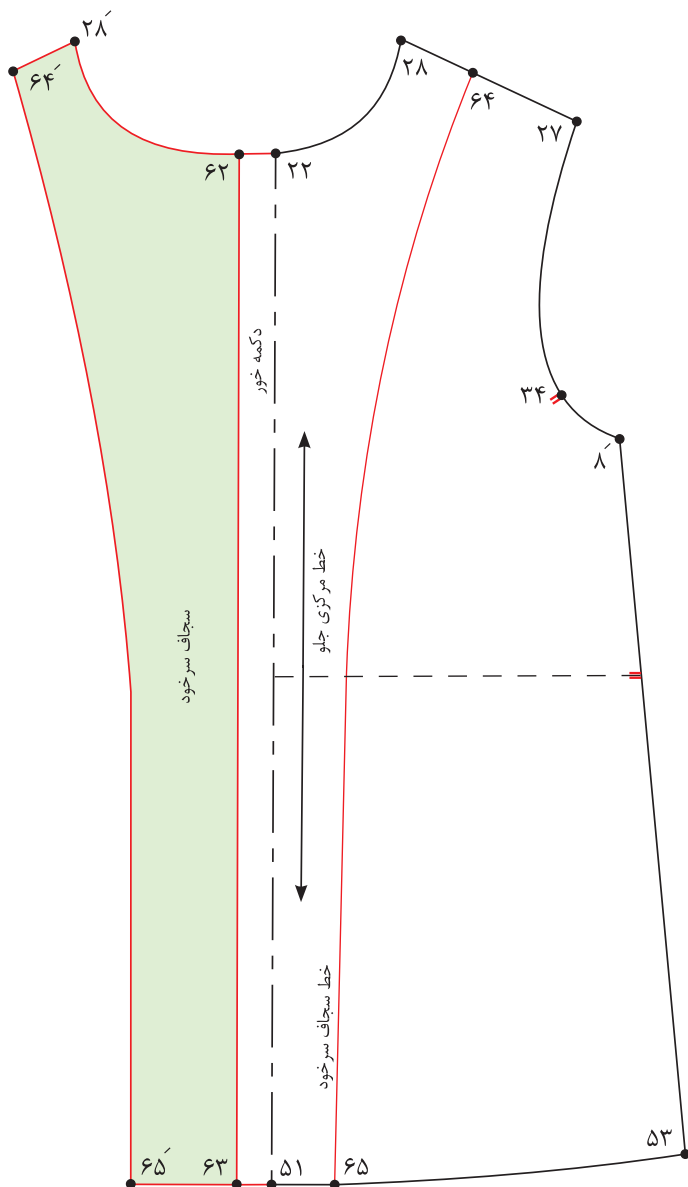



قسمت جلو - مرحله اول

■ از «نقطه ۲۲» روی خط مرکزی جلو به اندازه «۷-۵ سانتی متر» پایین آمده، «نقطه ۷۰» به دست می آید.

$$۲۲ \rightarrow ۷۰ = ۷-۵ \text{ سانتی متر}$$

■ از «نقطه ۷۰» خطی گونیا شده، به سمت راست رسم کرده، «نقطه ۷۱» به دست می آید.

■ $\frac{1}{2}$ فاصله $۷۰ \rightarrow ۷۱$ را محاسبه کرده، «نقطه ۷۲» به دست می آید.

$$۷۱ \rightarrow ۷۲ = ۷۰ \rightarrow ۷۱ \text{ فاصله } \frac{1}{2}$$

■ از «نقطه ۷۱» به اندازه «۱ سانتی متر» بالا رفته، «نقطه ۷۳» به دست می آید.

$$۷۱ \rightarrow ۷۳ = ۱ \text{ سانتی متر}$$

■ نقاط «۷۲ و ۷۳» را به یکدیگر وصل کنید.

■ از «نقطه ۷۲» خطی گونیا شده، به موازات خط مرکزی جلو به لبه پیراهن رسم کرده، «نقطه ۷۴» به دست می آید.

■ قطعات الگو را شماره گذاری کنید.

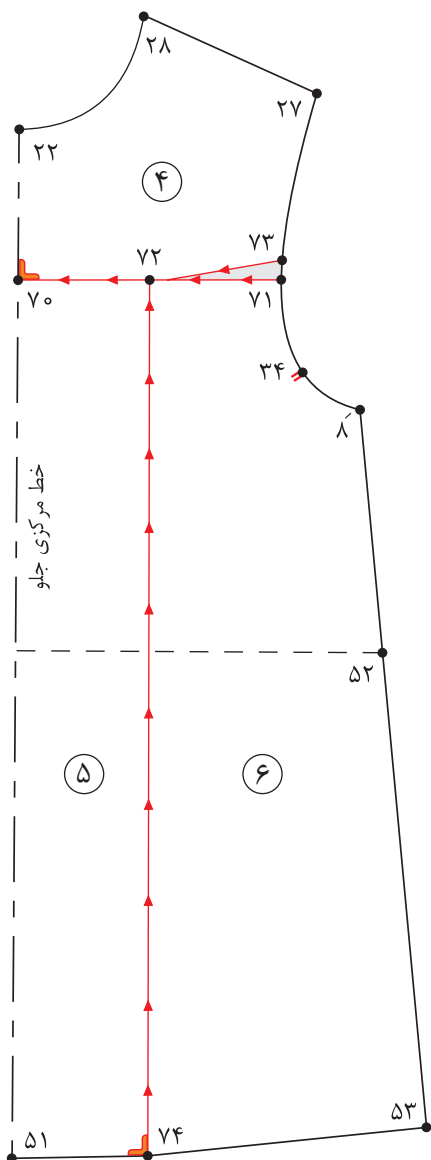

قسمت جلو - مرحله دوم

■ روی کاغذ خط افقی راهنمای اوزمان را رسم کنید.

■ قطعه ۵ را به گونه‌ای که خط کمر الگو روی خط راهنمای اوزمان قرار گیرد، روی کاغذ بچسبانید.

■ از نقاط «۷۲ و ۷۴» به اندازه «۸-۱۲ سانتی‌متر» خارج شده، خطی موازی با خط ۷۲→۷۴ رسم کنید.

■ قطعه ۶ الگو را به گونه‌ای روی کاغذ بچسبانید که خط کمر الگو در امتداد خط راهنمای اوزمان قرار گیرد.

۸-۱۲ سانتی‌متر = ۷۴→۷۴' و ۷۲→۷۲'

■ منحنی لبه پیراهن را اصلاح کنید.

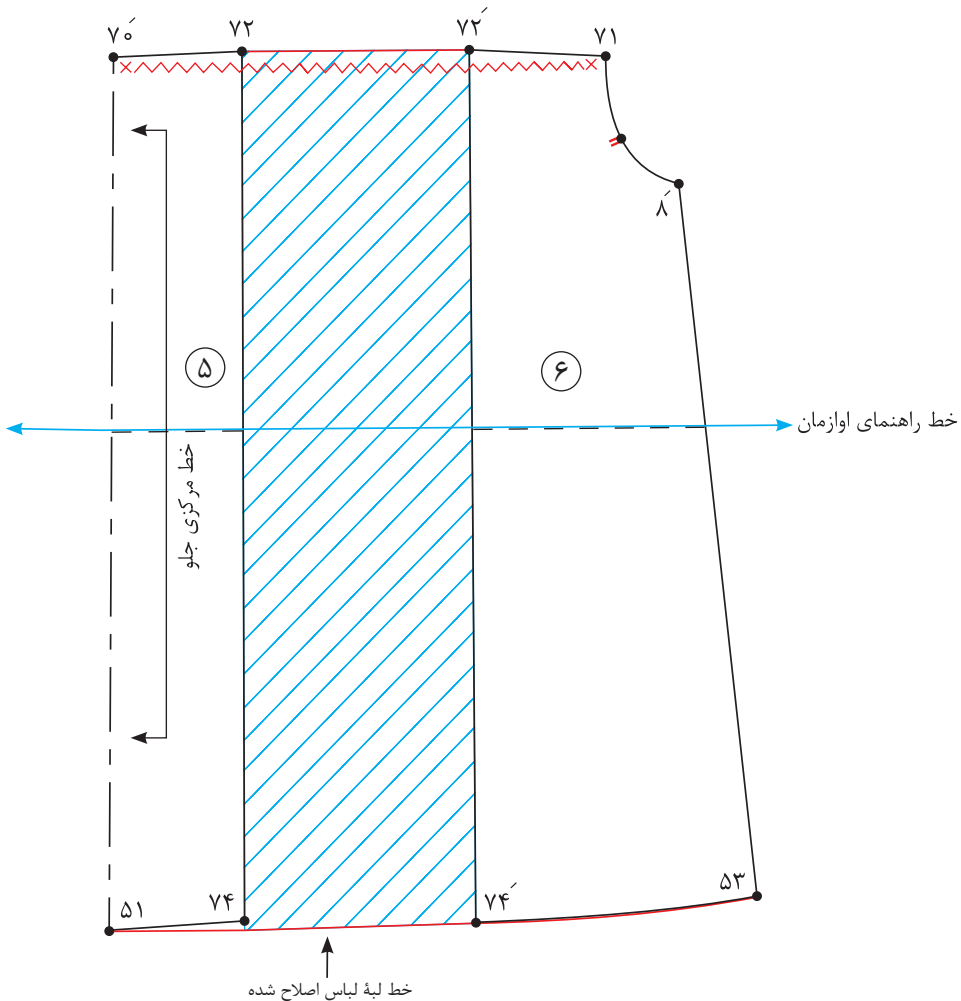
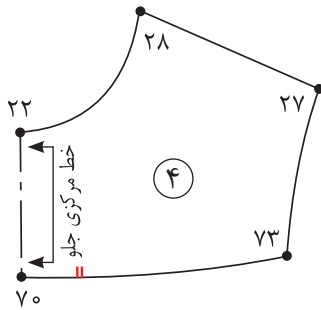

قسمت پشت - مرحله سوم

- الگوی پشت پیراهن را رولت کنید.
- از نقاط «۴۴ و ۱» از خط مرکزی به اندازه « $1/5$ سانتی متر» بیرون رفته، نقاط «۶۱ و ۶۰» به دست می آید.
- از «نقطه ۲۹» روی خط سر شانه به اندازه « 3 سانتی متر» علامت زده، «نقطه ۶۲» به دست می آید.

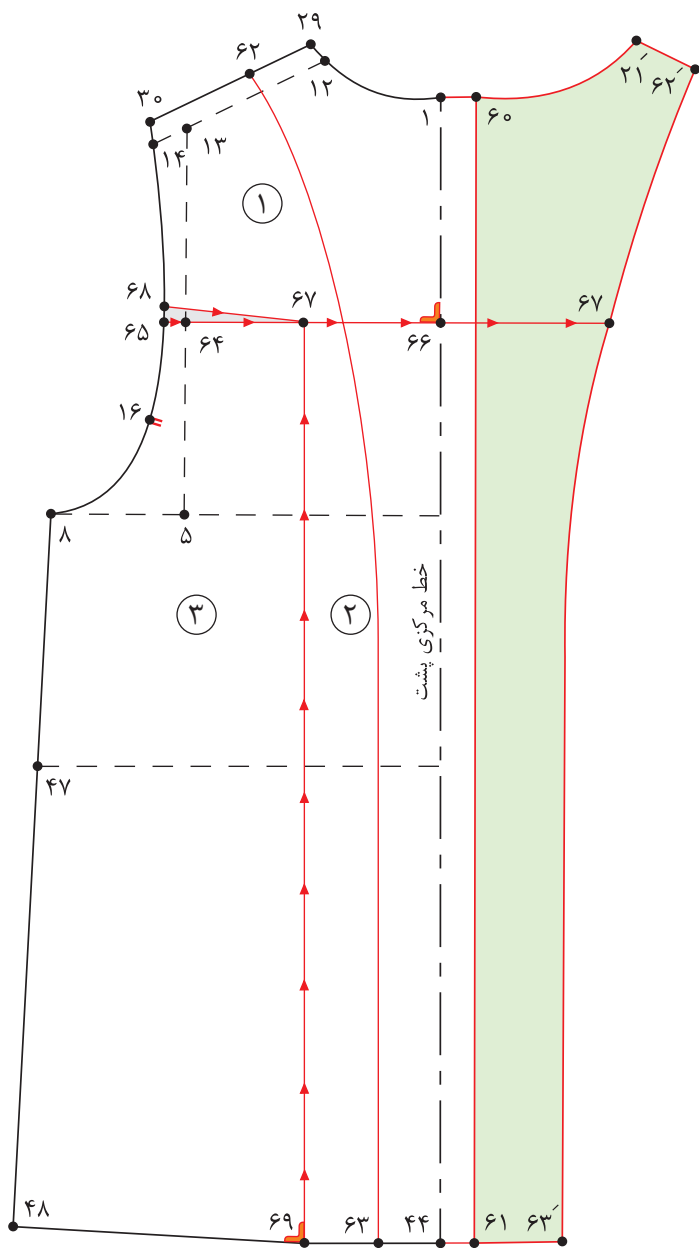

- $29 \rightarrow 62 = 3$ سانتی متر
- از «نقطه ۴۴» روی خط لبه پیراهن به اندازه « $4-3$ سانتی متر» علامت زده، «نقطه ۶۳» به دست می آید.
- $44 \rightarrow 63 = 4-3$ سانتی متر
- خط $60-61$ (روی هم گرد) را تا کرده، خط 62 و 63 (سجاف) را رولت کنید.
- $1/2$ فاصله $5 \rightarrow 13$ را محاسبه کرده، «نقطه ۶۴» به دست می آید.
- $1/2$ فاصله $5 \rightarrow 64 = 5 \rightarrow 13$ از «نقطه ۶۴»، خطی گونیا شده، به طرفین رسم کرده، نقاط «۶۶ و ۶۷» و «۶۵» به دست می آید.
- $1/2$ فاصله $65 \rightarrow 66$ را محاسبه کرده، «نقطه ۶۷» به دست می آید.
- $1/3$ فاصله $65 \rightarrow 67 = 65 \rightarrow 66$
- از «نقطه ۶۵»، به اندازه « $1-0/5$ سانتی متر» بالا رفته، «نقطه ۶۸» به دست می آید.
- $65 \rightarrow 68 = 1-0/5$ سانتی متر
- نقاط «۶۷ و ۶۸» را با خط کش به یکدیگر وصل کنید.
- از «نقطه ۶۷»، خطی گونیا شده، به موازات خطی مرکزی پشت به لبه پیراهن رسم کرده، «نقطه ۶۹» به دست می آید.

قسمت پشت - مرحله چهارم

- خطوط عمودی و افقی برش در الگوی پشت و جلو را قیچی کنید.
- روی کاغذ خط افقی راهنمای اوزمان را رسم کنید.
- قطعه ۲ را به گونه‌ای که خط کمر الگو روی خط راهنمای اوزمان قرار گیرد، روی کاغذ بچسبانید.
- از نقاط «۶۷ و ۶۹» به اندازه «۸-۱۲ سانتی‌متر» خارج شده، خطی موازی با خط ۶۷→۶۹ رسم کنید.
- قطعه ۳ الگو را به گونه‌ای روی کاغذ بچسبانید، که از خط کمر الگو روی خط راهنمای اوزمان قرار گیرد.
- ۸-۱۲ سانتی‌متر = ۶۹' → ۶۹ و ۶۷' → ۶۷
- قطعه ۳ الگو را به گونه‌ای روی کاغذ بچسبانید که خط کمر الگو در امتداد خط راهنمای اوزمان قرار گیرد.
- منحنی لبه پیراهن را اصلاح کنید.

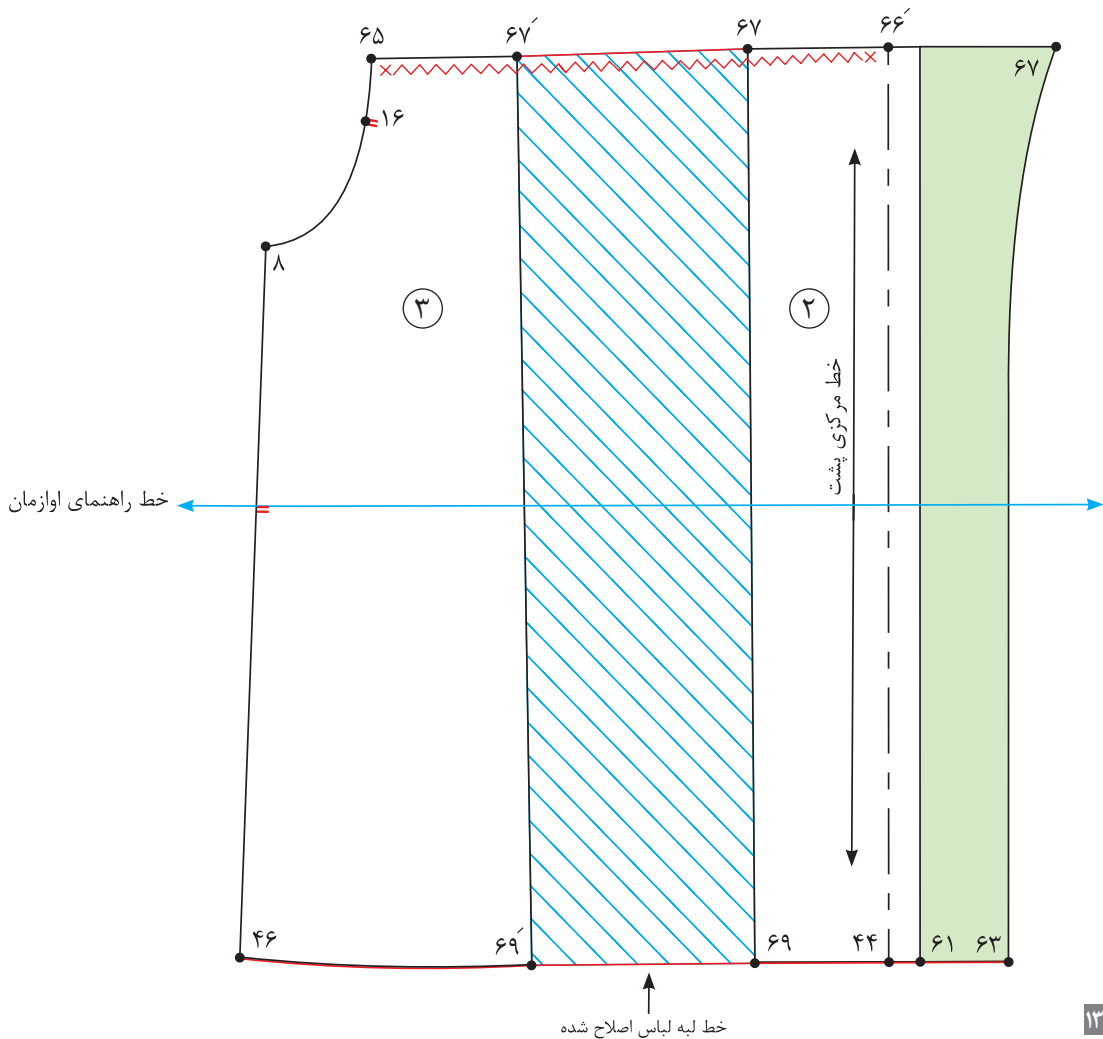
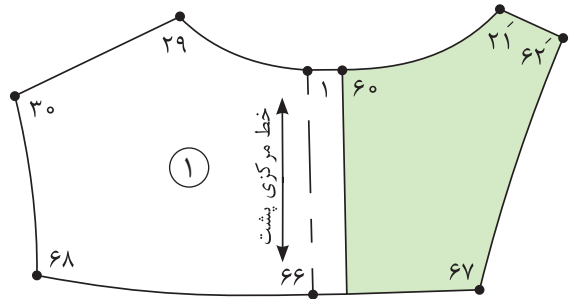

مدل سوم - پیراهن با برش از کمر



چه نکاتی را باید برای انتخاب پیراهن در سنین مختلف در نظر گرفت؟

فکر کنید



قسمت پشت - مرحله اول

■ الگوی پشت اساس بالاتنه پیراهن را رولت کنید.
 ■ از «نقطه ۴۷» به اندازه « $1/5$ - ۲ سانتی متر» بالا رفته، «نقطه ۶۰» به دست می آید.

$$47 \rightarrow 60 = 1/5 - 2 \text{ سانتی متر}$$

■ نقاط «۴۵ و ۶۰» را با منحنی ملایم به یکدیگر وصل کنید.

■ از «نقطه ۶۰» به اندازه « $1/5$ - ۱ سانتی متر» داخل شده، «نقطه ۶۱» به دست می آید.

$$60 \rightarrow 61 = 1/5 - 1 \text{ سانتی متر}$$

■ نقاط «۸ و ۶۱» را با خط کش به یکدیگر وصل کنید.

■ $\frac{1}{2}$ فاصله $45 \rightarrow 47$ را محاسبه کرده، «نقطه ۶۲» به دست می آید.

$$45 \rightarrow 62 = 45 \rightarrow 47 \text{ فاصله } \frac{1}{2}$$

■ از «نقطه ۶۲»، خطی به موازات خط مرکزی پشت

به سمت پایین رسم کرده، «نقطه ۶۳» به دست می آید.

■ خطوط مشخص شده را قیچی کنید و قطعات الگو را شماره گذاری کنید.

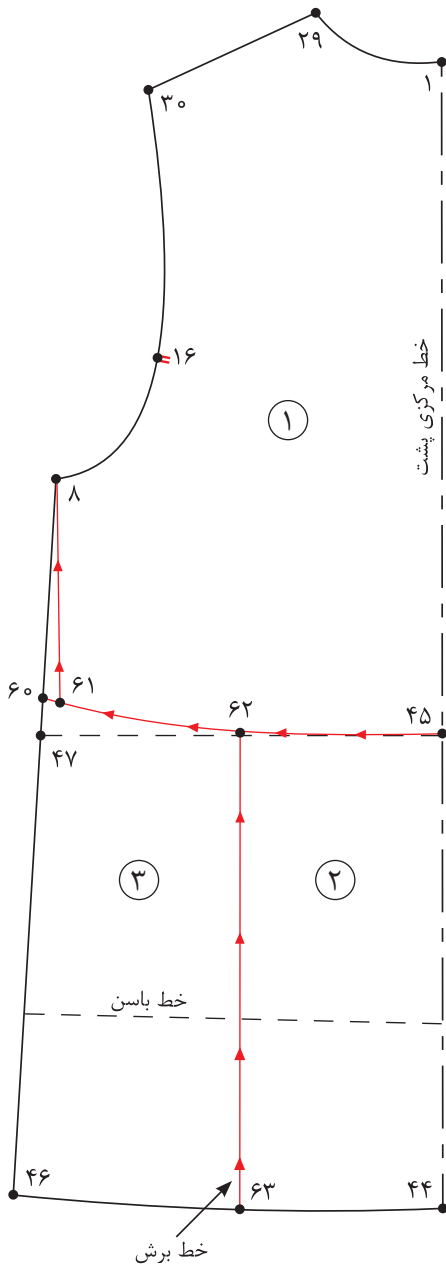

قسمت جلو - مرحله دوم

- الگوی جلو اساس بالاتنه پیراهن را رولت کنید.
- از «نقطه ۵۲» به اندازه «۱/۵-۲ سانتی متر» بالا رفته، «نقطه ۶۴» به دست می آید.
- $۵۲ \rightarrow ۶۴ = ۱/۵ - ۲$ سانتی متر
- نقاط «۶۴ و ۱۸» را با منحنی ملایم به یکدیگر وصل کنید.
- از «نقطه ۶۴» به اندازه «۱-۰/۵ سانتی متر» داخل شده، «نقطه ۶۵» به دست می آید.
- $۶۴ \rightarrow ۶۵ = ۱ - ۰/۵$ سانتی متر
- نقاط «۸ و ۶۵» را با خط کش به یکدیگر وصل کنید.
- $\frac{1}{۳}$ فاصله $۱۸ \rightarrow ۵۲$ را محاسبه کرده، «نقطه ۶۶» به دست می آید.
- $۱۸ \rightarrow ۶۶ = ۱۸ \rightarrow ۵۲$ فاصله $\frac{1}{۳}$
- از «نقطه ۶۶»، خطی به موازات خط مرکزی جلو به سمت پایین رسم کرده، «نقطه ۶۷» به دست می آید.
- خطوط مشخص شده را قیچی کنید و قطعات الگو را شماره گذاری کنید.

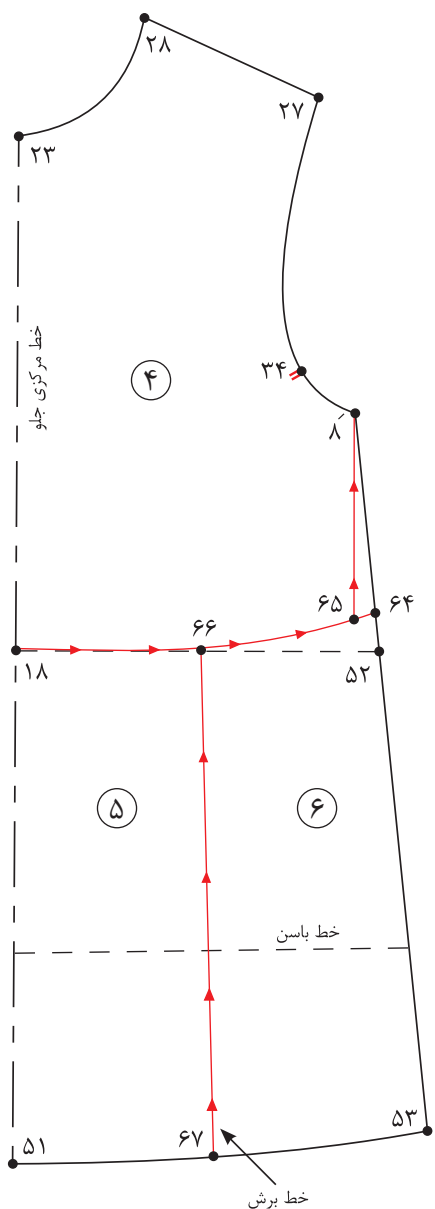

مرحله سوم

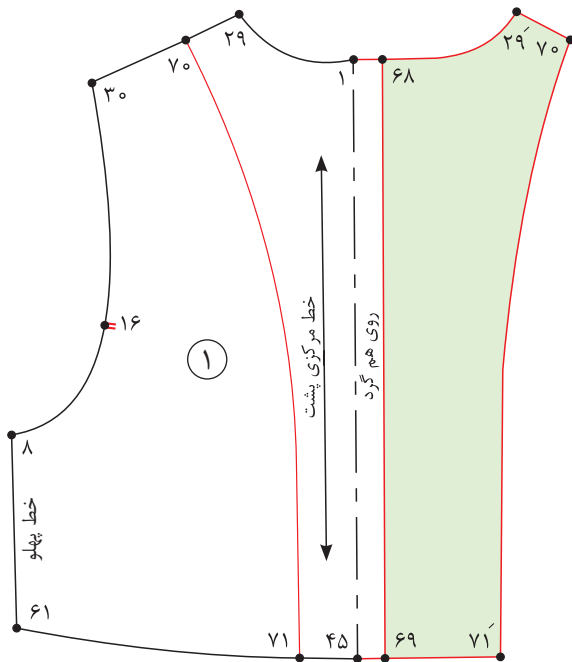

- خطوط عمودی و افقی برش را در الگوی پشت و جلو قیچی کنید.
- از نقاط «۱ و ۴۵» به اندازه «۱/۵ سانتی متر» خارج شده، نقاط «۶۸ و ۶۹» به دست می آید.
۱/۵ سانتی متر = ۴۵ → ۶۹ و ۱ → ۶۸
- نقاط «۶۸ و ۶۹» را با خط کش به یکدیگر وصل کنید.
- از نقاط «۴۵ و ۲۹» به اندازه «۳ سانتی متر» داخل شده، نقاط «۷۰ و ۷۱» به دست می آید.
۳ سانتی متر = ۴۵ → ۷۱ و ۲۹ → ۷۰
- نقاط «۷۰ و ۷۱» را با منحنی ملایم به یکدیگر وصل کنید.

- برای رسم سجاف سر خود خط ۶۸ → ۶۹ (خط روی هم گرد) را تا کرده، خط ۶۹ → ۷۱ → ۷۰ → ۶۸ را رولت کنید.
- قطعه ۲ را به گونه ای که خط باسن الگو روی خط راهنمای اوزمان قرار گیرد، روی کاغذ بچسبانید.

- از نقاط «۶۲ و ۶۳» به اندازه «۱۵-۱۰ سانتی متر» خارج شده، خطی عمودی رسم کنید.
۱۵-۱۰ سانتی متر = ۶۳ → ۶۳' و ۶۲ → ۶۲'
- قطعه ۳ الگو را به گونه ای که از خط باسن الگو روی خط راهنمای اوزمان قرار گیرد، بچسبانید.
- منحنی لبه پیراهن را اصلاح کنید.
۶۳ → ۶۳' و ۶۲ → ۶۲'

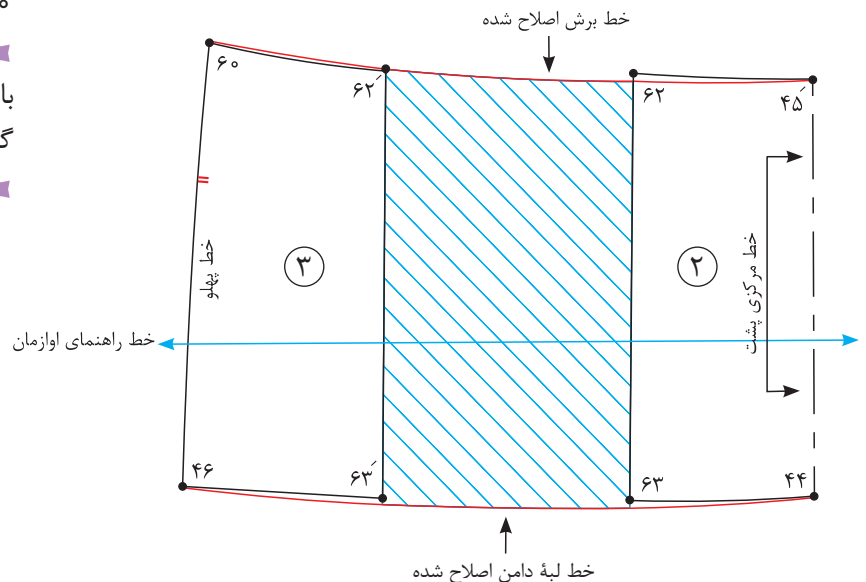

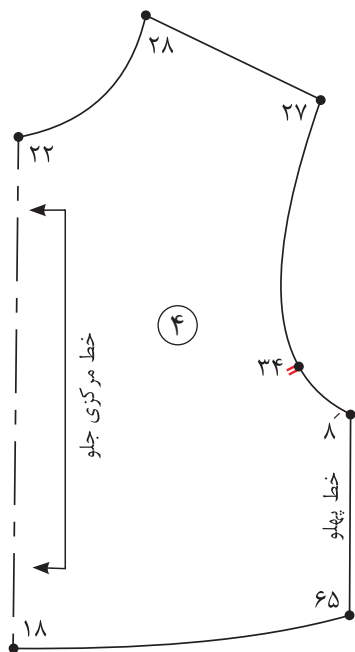

- روی کاغذ خط افقی راهنمای اوزمان را رسم کنید.
- اوزمان دامن جلوی پیراهن مانند پشت انجام می شود.
- خطوط راستای پارچه را روی قطعات الگو رسم کنید.

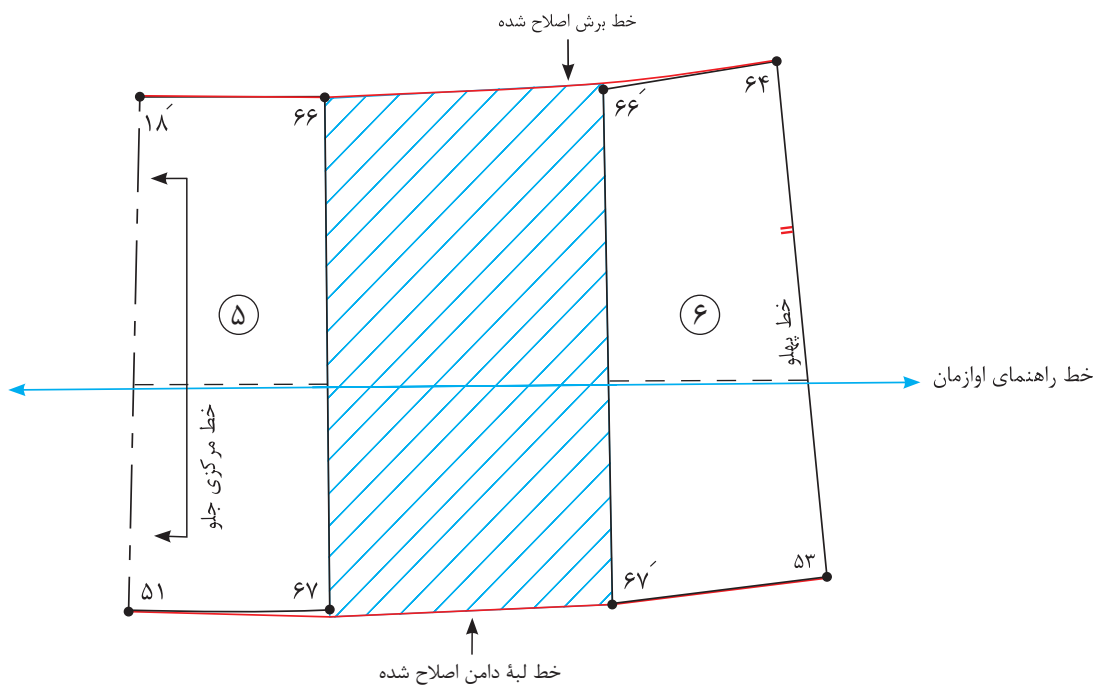

مدل پیراهن برش از کمر را برای کودک ۸ ساله ترسیم کنید.

فعالیت
عملی





مرحله پنجم

۱ با توجه به شکل روبه‌رو به سؤالات پاسخ دهید.

■ فاصله $۴ \rightarrow ۴۲$ چه مقدار است؟

■ فاصله $۹ \rightarrow ۴۷$ چه مقدار است؟

■ فاصله $۹' \rightarrow ۵۲$ چه مقدار است؟

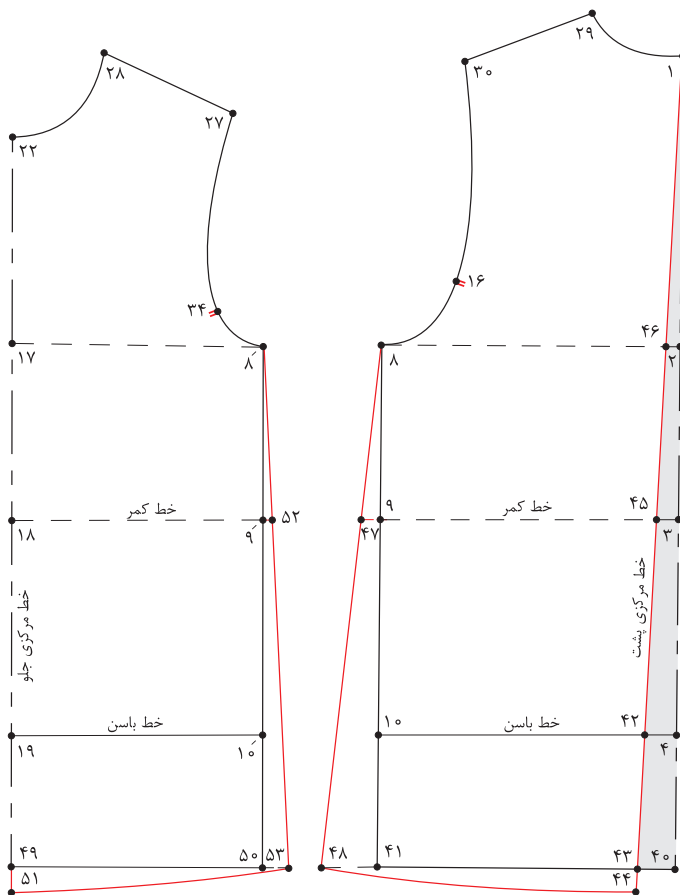

الگوی مدل پیراهن زیر را ترسیم کنید.



ترسیم الگوهای پیش بند



آیا می توانید با توجه به الگوی اساس بالاتنه مدل های پیش بند را ترسیم کنید؟

فکر کنید



ترسیم الگوی پیش‌بند

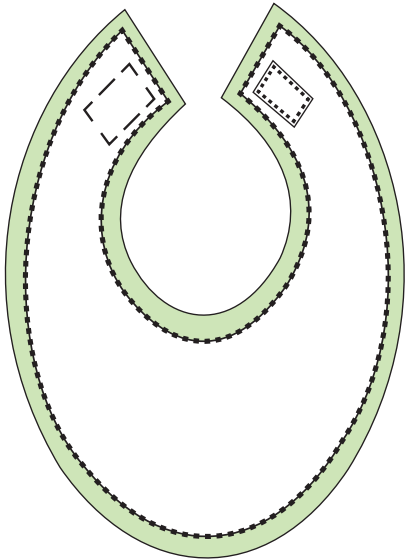

■ در گوشه کاغذ دو خط عمود برهم به وسیله گونیا رسم کرده، «نقطه ۱» بنامید.

■ از «نقطه ۱» به اندازه «۳۰ سانتی‌متر» پایین آمده، «نقطه ۲» به دست می‌آید. $۱ \rightarrow ۲ = ۳۰$ سانتی‌متر

■ از «نقطه ۱» خطی گونیا شده، به اندازه «۱۲ سانتی‌متر» رسم کرده، «نقطه ۳» به دست می‌آید.

■ از «نقطه ۲» به وسیله گونیا خطی موازی با $۱ \rightarrow ۳$ رسم کرده، «نقطه ۴» به دست می‌آید.

$۱ \rightarrow ۳$ و $۲ \rightarrow ۴ = ۱۲$ سانتی‌متر

■ از «نقطه ۲» به اندازه «۱۳ سانتی‌متر» بالا رفته، «نقطه ۵» به دست می‌آید.

■ از «نقطه ۵» به اندازه «۱۳ سانتی‌متر» بالا رفته، «نقطه ۶» به دست می‌آید.

$۲ \rightarrow ۵$ و $۵ \rightarrow ۶ = ۱۲$ سانتی‌متر

■ فاصله «۵» به «۶» را نصف کرده، «نقطه ۷» به دست می‌آید.

$۵ \rightarrow ۷ = \frac{۱}{۲} (۵ \rightarrow ۶)$ فاصله

■ از «نقطه ۷» به وسیله گونیا خطی موازی با «۱» به رسم کرده، «نقطه ۸» به دست می‌آید.

■ از «نقطه ۷» روی خط «۷» به اندازه «۵ سانتی‌متر» داخل شده، «نقطه ۹» به دست می‌آید.

$۷ \rightarrow ۹ = ۵$ سانتی‌متر

■ از «نقطه ۶» به اندازه «۱ سانتی‌متر» داخل شده، «نقطه ۱۰» به دست می‌آید.

$۶ \rightarrow ۱۰ = ۱$ سانتی‌متر

■ نقاط «۵» و «۹» و «۱۰» را با خط منحنی به یکدیگر وصل کنید، تا یقه جلو و پشت ترسیم گردد.

■ از «نقطه ۱» روی خط «۱» به اندازه «۳/۵ سانتی‌متر» جدا کرده، «نقطه ۱۱» به دست می‌آید.

$۱ \rightarrow ۱۱ = ۱$ سانتی‌متر

■ نقاط «۱۱» و «۱۰» را با خط کش به یکدیگر وصل کنید.

■ از «نقطه ۲» خطی به وسیله گونیا به اندازه «۱ سانتی‌متر» رسم کرده، سپس نقاط «۲» و «۸» و «۱۱» را با خط منحنی به یکدیگر وصل کنید تا لبه بیرونی پیش‌بند ترسیم گردد.

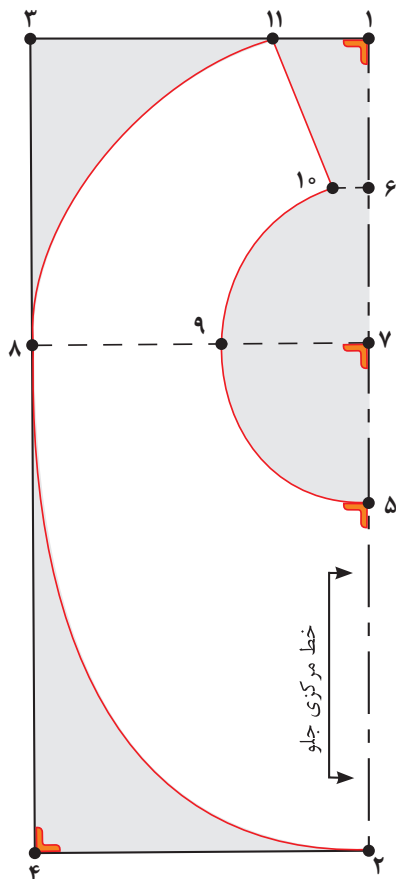

ترسیم الگوی پیش بند باغبانی



آیا علت نام گذاری پیش بند باغبانی را به این نام می دانید؟

فکر کنید



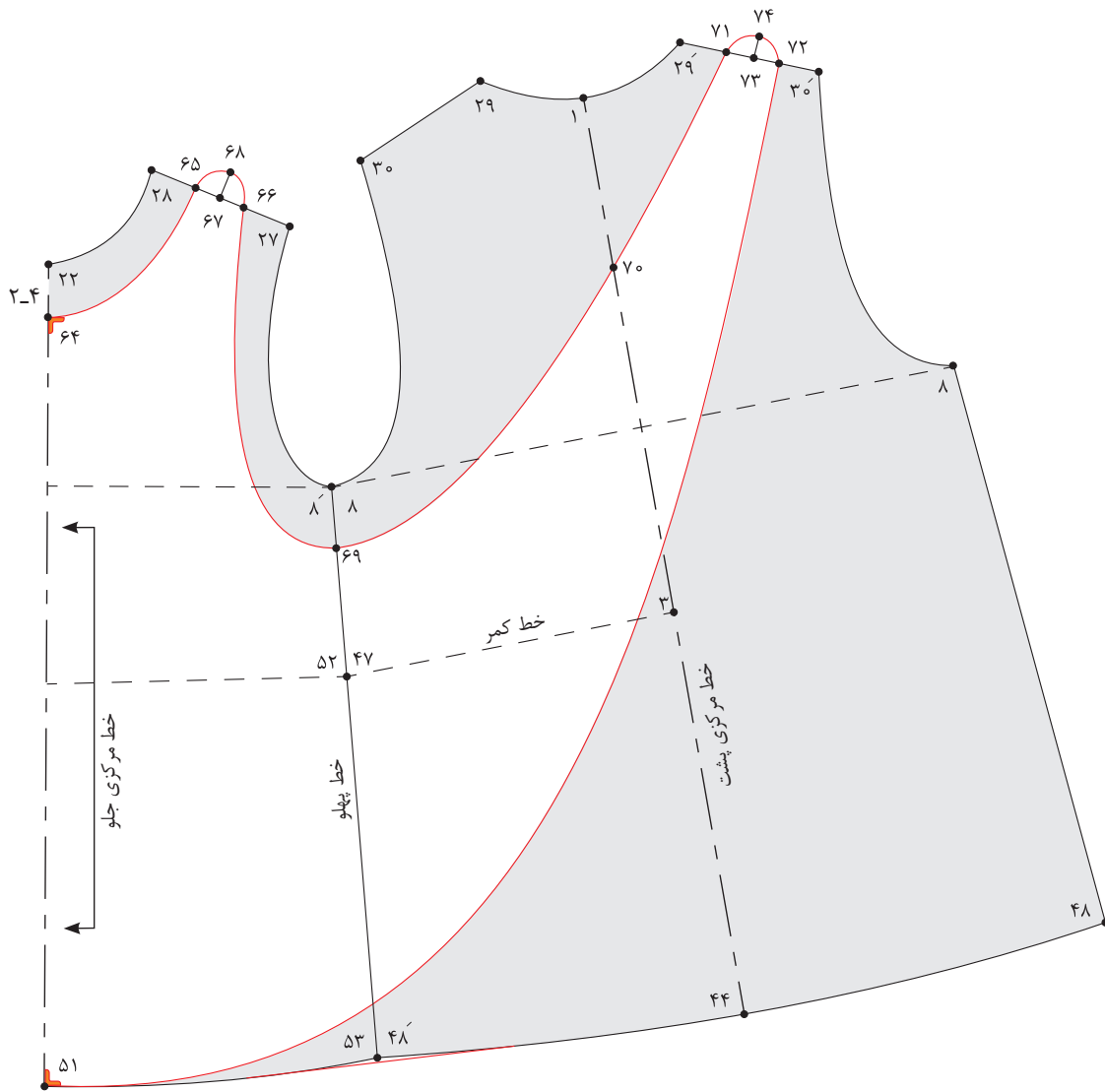

- برای رسم الگوی پیش‌بند باغبانی الگوی اساس پیراهن فون را رولت کنید.
- قسمت پشت الگو را به پشت کامل تبدیل کنید.
- پهلو الگو جلو و پشت را به یکدیگر بچسبانید.
- از «نقطه ۲۲» روی خط مرکزی جلو به اندازه «۴ - ۲ سانتی‌متر» پایین آمده، «نقطه ۶۴» به دست می‌آید.
 $۲۲ \rightarrow ۶۴ = ۲ - ۴$ سانتی‌متر
- خط سر شانه جلو را به سه قسمت مساوی تقسیم کرده نقاط «۶۵ و ۶۶» به دست می‌آید.
 $\frac{1}{3}$ فاصله $۲۷ \rightarrow ۲۸ = ۲۷ \rightarrow ۶۶$ و $۶۶ \rightarrow ۶۵$ و $۶۵ \rightarrow ۲۸$
- روی سر شانه جلو فاصله «۶۵ → ۶۶» را نصف کرده، «نقطه ۶۷» به دست می‌آید.
 $\frac{1}{3}$ فاصله $۶۵ \rightarrow ۶۶ = ۶۵ \rightarrow ۶۷$

- از «نقطهٔ ۶۷» به اندازه « $\frac{1}{5}$ سانتی متر» بالا رفته، «نقطهٔ ۶۸» به دست می آید.
 $\frac{1}{5}$ سانتی متر = $67 \rightarrow 68$
- از «نقطهٔ ۸'» به اندازه « $\frac{1}{3}$ ۵۲ \rightarrow ۸'» پایین آمده، «نقطهٔ ۶۹» به دست می آید.
 $\frac{1}{3}$ ۵۲ \rightarrow ۸' = $69 \rightarrow 8'$
- از «نقطهٔ ۶۴» خطی به اندازه « 1 سانتی متر» گونیا شده رسم کنید، سپس نقاط « 64 و 65 و 68 و 66 و 69 » را با خط کش منحنی به یکدیگر وصل کنید.
- از «نقطهٔ ۱» به اندازه « $\frac{1}{3}$ ۱ \rightarrow ۳» پایین آمده، «نقطهٔ ۷۰» به دست می آید.
 $\frac{1}{3}$ فاصله $1 \rightarrow 3 = 1 \rightarrow 70$
- خط سر شانه پشت را به سه قسمت مساوی تقسیم کرده نقاط « 71 و 72 » به دست می آید.
 $\frac{1}{3}$ فاصله $30' \rightarrow 29' = 72 \rightarrow 71$ و $72 \rightarrow 30'$
- روی خط سر شانه پشت «فاصله $71 \rightarrow 72$ » را نصف کرده، «نقطهٔ ۷۳» به دست می آید.
 $\frac{1}{2}$ فاصله $71 \rightarrow 72 = 71 \rightarrow 73$
- از «نقطهٔ ۷۳» به اندازه « $\frac{1}{5}$ سانتی متر» بالا رفته، «نقطهٔ ۷۴» به دست می آید.
 $\frac{1}{5}$ سانتی متر = $73 \rightarrow 74$
- نقاط « 69 و 71 و 74 و 72 و 51 » را با خط کش منحنی به یکدیگر وصل کنید.

■ آیا می توان از پایه های دیگر بالاتنه برای رسم پیش بند باغبانی استفاده کرد؟
 ■ به نظر شما پیش بند باغبانی برای چه سنینی مناسب تر است؟

فعالیت
عملی



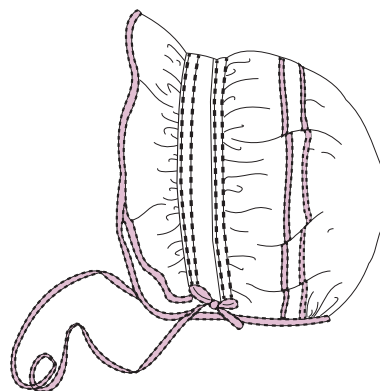

کلاه دختران و پسران از چه سنینی متفاوت طراحی می‌شود و هر کدام دارای چه خصوصیتی است؟

فکر کنید



الگوی پشت کلاه

- دو خط عمود بر هم رسم کرده، تقاطع دو خط را «نقطه ۱» بنامید.
- از «نقطه ۱» دایره‌ای به شعاع «۱۶ سانتی‌متر» رسم کنید تا «نقطه ۲» به دست آید.
 $1 \rightarrow 2 = 16$ سانتی‌متر
- از «نقطه ۱» دایره‌ای به شعاع «۱۰/۵ سانتی‌متر» رسم کنید تا «نقطه ۳» به دست آید.
 $1 \rightarrow 3 = 10/5$ سانتی‌متر
- از «نقطه ۱» دایره‌ای به شعاع «۱۲ سانتی‌متر» رسم کنید تا «نقطه ۴» به دست آید.
 $1 \rightarrow 4 = 12$ سانتی‌متر
- از «نقطه ۲» به اندازه «۸ سانتی‌متر» روی خط «۱→۲» بالا رفته، «نقطه ۵» به دست می‌آید.
 $2 \rightarrow 5 = 8$ سانتی‌متر
- از «نقطه ۲» به اندازه «۶/۵ سانتی‌متر» روی محیط دایره به طرفین علامت زده، نقاط «۶» و «۷» به دست می‌آید.
 $2 \rightarrow 6 = 6/5$ و $2 \rightarrow 7 = 6/5$ سانتی‌متر
- نقاط «۵→۶» و «۵→۷» را با خط کش به یکدیگر وصل کنید.
- فاصله خطوط «۵→۶» و «۵→۷» را نصف کرده، نقاط «۸» و «۹» به دست می‌آید.
 $5 \rightarrow 8 = 5 \rightarrow 6 = \frac{1}{2}$ فاصله
- از نقاط «۸» و «۹» به اندازه «۲ سانتی‌متر» خارج شده، نقاط «۱۰» و «۱۱» به دست می‌آید.
 $5 \rightarrow 9 = 5 \rightarrow 7 = \frac{1}{2}$ فاصله
- نقاط «۶» و «۷» و «۱۰» و «۱۱» و «۵» و «۶» را به صورت منحنی به یکدیگر وصل کنید و هلال پشت گردن کلاه را رسم کنید.

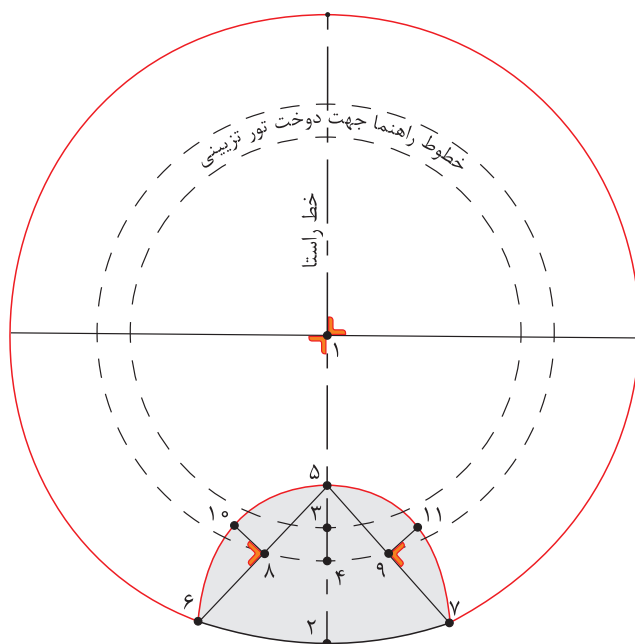

الگوی چین لب کلاه

■ مستطیلی به طول «۳۰ سانتی متر و عرض ۵ سانتی متر» رسم کنید.

۱۲ → ۱۳ و ۱۴ → ۱۵ = ۳۰ سانتی متر

۱۲ → ۱۴ و ۱۳ → ۱۵ = ۵ سانتی متر

■ از «نقطه ۱۳» به اندازه «۵ سانتی متر» داخل شده، «نقطه ۱۶» به دست می آید.

۱۳ → ۱۶ = ۵ سانتی متر

■ نقاط «۱۵ و ۱۶» را با خط کش به یکدیگر وصل کنید.

■ از «نقطه ۱۳» نیمسازي به اندازه «۲ سانتی متر» رسم کرده و نقاط «۱۵ و ۱۶» را به صورت منحنی به یکدیگر وصل کنید.

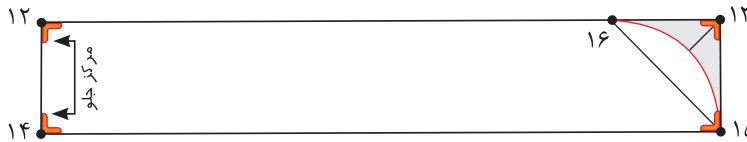

الگوی لبه جلوی کلاه

■ مستطیلی به طول «۱۷ سانتی متر و عرض ۳ سانتی متر» رسم کنید.

۱۷ → ۱۸ و ۱۹ → ۲۰ = ۱۷ سانتی متر

۱۷ → ۱۹ و ۱۸ → ۲۰ = ۳ سانتی متر

■ خط ۱۹ → ۱۷ را روی دو لای بسته پارچه برش بزنید.

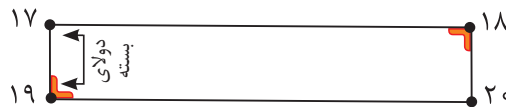



❏ به نظر شما سرهمی برای چه سنینی مناسب تر است؟
❏ چه مدل هایی را برای سرهمی پیشنهاد می کنید؟

فکر کنید



الگوی پشت - مرحله اول

- در گوشه کاغذ دو خط عمود برهم رسم کنید، تقاطع آن را «نقطه ۱» بنامید.
- از «نقطه ۱» به اندازه «۱/۵ سانتی متر» پایین آمده، «نقطه ۲» به دست می آید.
 $1 \rightarrow 2 = 1/5$ سانتی متر
- از «نقطه ۲» به اندازه «۲۳/۵ سانتی متر» پایین آمده، «نقطه ۳» به دست می آید.
 $2 \rightarrow 3 = 23/5$ سانتی متر
- از «نقطه ۳» خطی گونیا شده، به اندازه «۱۴ سانتی متر» رسم کرده، «نقطه ۴» به دست می آید.
 $3 \rightarrow 4 = 14$ سانتی متر
- از «نقطه ۳» به اندازه «۷ سانتی متر» بالا رفته، «نقطه ۵» به دست می آید.
 $3 \rightarrow 5 = 7$ سانتی متر
- خط «۵→۶» را موازی و هم اندازه خط «۳→۴» رسم کنید.
 $5 \rightarrow 6 = 14$ سانتی متر
- از «نقطه ۱» به اندازه «۵ سانتی متر» داخل شده، «نقطه ۷» به دست می آید.
 $1 \rightarrow 7 = 5$ سانتی متر
- از «نقطه ۷» به اندازه «۲۷ سانتی متر» خارج شده، «نقطه ۸» به دست می آید.
 $7 \rightarrow 8 = 27$ سانتی متر
- از «نقطه ۸» خطی گونیا شده، به اندازه «۳ سانتی متر» پایین آمده، «نقطه ۹» به دست می آید.
 $8 \rightarrow 9 = 3$ سانتی متر
- نقاط «۷ و ۹» را با خط کش به یکدیگر وصل کنید.
- از «نقطه ۹» خطی گونیا شده، به اندازه «۷ سانتی متر» جدا کنید، «نقطه ۱۰» به دست می آید.
 $9 \rightarrow 10 = 7$ سانتی متر
- نقاط «۱۰ و ۶» را با خط کش به یکدیگر وصل کنید.
- از «نقطه ۶» روی خط «۶→۱۱» به اندازه «۷ سانتی متر» جدا کرده، «نقطه ۱۱» به دست می آید.
 $6 \rightarrow 11 = 7$ سانتی متر
- از «نقطه ۱۱» خطی گونیا شده، به اندازه «۳ سانتی متر» به سمت بالا رسم کنید، «نقطه ۱۲» به دست می آید.
 $11 \rightarrow 12 = 3$ سانتی متر
- از «نقطه ۱۰» خطی به وسیله گونیا به اندازه «۱ سانتی متر» رسم کرده، سپس «نقاط ۱۰ و ۱۶» را به صورت منحنی به یکدیگر وصل کنید.
- از «نقطه ۳» به اندازه «۹ سانتی متر» پایین آمده، «نقطه ۱۳» به دست می آید.
 $3 \rightarrow 13 = 9$ سانتی متر
- از «نقطه ۱۳» به اندازه «۸ سانتی متر» پایین آمده، «نقطه ۱۴» به دست می آید.
 $13 \rightarrow 14 = 8$ سانتی متر
- از «نقطه ۱۴» خطی گونیا شده به اندازه «۱ سانتی متر» به داخل رسم کرده، «نقطه ۱۵» به دست می آید.
 $14 \rightarrow 15 = 1$ سانتی متر
- خط «۱۵→۱۶» را به موازات خط «۱۳→۱۴» با فاصله «۱ سانتی متر» رسم کنید.
 $15 \rightarrow 16 = 1$ سانتی متر

■ از «نقطه ۱۳» خطی به اندازه «۱۰ سانتی متر» با زاویه ۴۵ درجه نسبت به خط «۱۳→۱۴» رسم کنید، «نقطه ۱۷» به دست می آید.

$$۱۳ \rightarrow ۱۷ = ۱۰ \text{ سانتی متر}$$

■ در صورت نداشتن مقاله می توانید از «نقطه ۱۳» خطی گونیا شده برابر

خط «۱۳→۱۴» رسم کرده، «نقطه ۱۳'» به دست می آید.

$$۱۳ \rightarrow ۱۳' = ۱۳ \rightarrow ۱۴$$

■ حد فاصل نقاط «۱۳'» و «۱۴» را نصف کرده، نقطه به دست آمده، را به «نقطه ۱۳» وصل کرده، و به اندازه «۱۰ سانتی متر» امتداد دهید، تا «نقطه ۱۷» به دست می آید.

■ از «نقطه ۴» موازی با خط مرکزی پشت خطی به اندازه «۱۳ سانتی متر» رسم کرده، «نقطه ۱۸» به دست می آید.

$$۴ \rightarrow ۱۸ = ۱۳ \text{ سانتی متر}$$

■ از «نقطه ۱۸» در امتداد خط ۴→۱۸ به اندازه «۱۸ سانتی متر» پایین آمده، «نقطه ۱۹» به دست می آید.

$$۱۸ \rightarrow ۱۹ = ۱۸ \text{ سانتی متر}$$

■ از «نقطه ۱۹» به اندازه «۴ سانتی متر» پایین آمده، «نقطه ۲۰» به دست می آید.

$$۱۹ \rightarrow ۲۰ = ۴ \text{ سانتی متر}$$

■ از نقاط «۲۰» و «۱۹» خطی گونیا شده، به اندازه «۲ سانتی متر» رسم کرده، نقاط «۲۱» و «۲۲» به دست می آید.

$$۱۹ \rightarrow ۲۱ \text{ و } ۲۰ \rightarrow ۲۲ = ۲ \text{ سانتی متر}$$

■ نقاط «۲۱» و «۱۸» را با خط کش به یکدیگر وصل کنید.

■ از نقاط «۲۱» و «۲۲» خطی گونیا شده، به اندازه «۷ سانتی متر» رسم کرده، نقاط «۲۳» و «۲۴» به دست می آید.

$$۲۱ \rightarrow ۲۳ \text{ و } ۲۲ \rightarrow ۲۴ = ۷ \text{ سانتی متر}$$

■ از نقاط «۲۲» و «۲۴» نیمسازي به اندازه «۱/۷۵ سانتی متر» رسم کرده، سپس منحنی جوراب سرهمی را رسم کنید.

■ فاصله «۱۵→۲۳» را محاسبه کرده، به اندازه «۱ سانتی متر» داخل شده، «نقطه ۲۵» به دست می آید.

■ نقاط «۲۳» و «۱۵» را با خط کش وصل کنید.

$$۱۵ \rightarrow ۲۵ = ۱۵ \rightarrow ۲۳ \text{ فاصله } \frac{۱}{۳}$$

■ نقاط «۱۳» و «۱۵» را به صورت منحنی به یکدیگر وصل کرده و قیچی کنید.

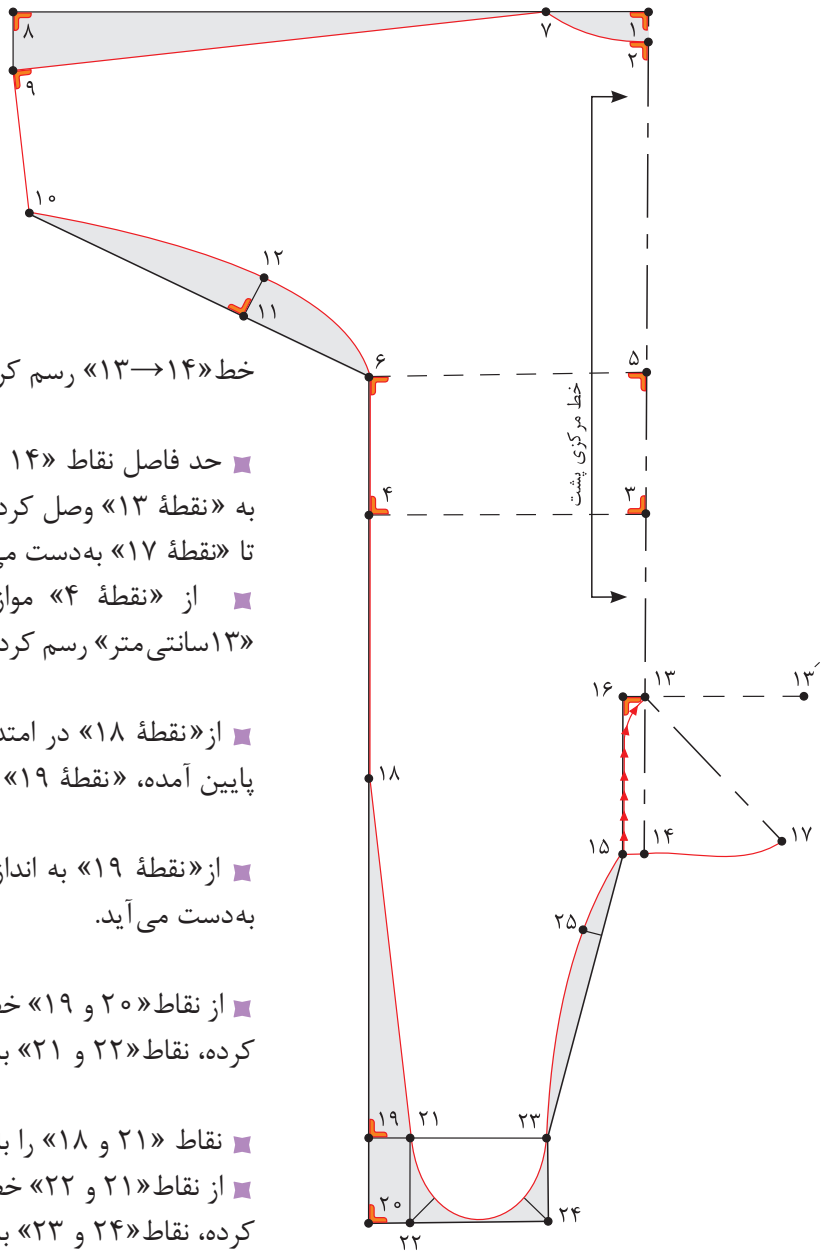

الگوی جلو

- در گوشه کاغذ دو خط عمود بر هم رسم کنید، تقاطع آن را «نقطه ۲۶» بنامید.
- از «نقطه ۲۶» به اندازه «۵ سانتی متر» روی دو خط عمود علامت زده، نقاط «۲۸ و ۲۷» به دست می آید.
۵ سانتی متر = $27 \rightarrow 26$ و $28 \rightarrow 26$
- از «نقطه ۲۸» روی خط مرکزی جلو به اندازه «۱۸ سانتی متر» پایین آمده، «نقطه ۲۹» به دست می آید.
۱۸ سانتی متر = $29 \rightarrow 28$
- از «نقطه ۲۹» به اندازه «۹ سانتی متر» پایین آمده، «نقطه ۳۰» به دست می آید.
۹ سانتی متر = $30 \rightarrow 29$
- از «نقطه ۲۹» خطی گونیا شده، به اندازه «۱۴ سانتی متر» خطی به سمت راست رسم کرده، «نقطه ۳۱» به دست می آید.
۱۴ سانتی متر = $31 \rightarrow 29$
- از «نقطه ۳۱» به اندازه «۷ سانتی متر» موازی با خط مرکزی جلو بالا رفته، «نقطه ۳۲» به دست می آید.
۷ سانتی متر = $32 \rightarrow 31$
- از «نقطه ۳۲» خطی گونیا شده، به خط مرکزی جلو رسم کرده، «نقطه ۳۳» به دست می آید.
- از «نقطه ۲۷» به اندازه «۲۷ سانتی متر» جدا کرده، «نقطه ۳۴» به دست می آید.
۲۷ سانتی متر = $34 \rightarrow 27$
- از «نقطه ۳۴» خطی گونیا شده، به اندازه «۳ سانتی متر» رسم کرده، «نقطه ۳۵» به دست می آید.
۳ سانتی متر = $35 \rightarrow 34$
- نقاط «۳۵ و ۲۷» را با خط کش به یکدیگر وصل کنید.
- از «نقطه ۳۵» خطی گونیا شده، به اندازه «۷ سانتی متر» رسم کرده، «نقطه ۳۶» به دست می آید.
۷ سانتی متر = $36 \rightarrow 35$
- نقاط «۳۶ و ۳۲» را با خط کش به یکدیگر وصل کنید.
- از «نقطه ۳۲» روی خط $36 \rightarrow 32$ به اندازه «۷ سانتی متر» جدا کنید، «نقطه ۳۷» به دست می آید.
۷ سانتی متر = $37 \rightarrow 32$
- از «نقطه ۳۷» خطی گونیا شده به داخل، به اندازه «۳ سانتی متر» رسم کرده، «نقطه ۳۸» به دست می آید.
۳ سانتی متر = $38 \rightarrow 37$
- از «نقطه ۳۶» خطی گونیا شده، به اندازه «۱ سانتی متر» رسم کرده، سپس نقاط «۳۲ و ۳۸ و ۳۶» را به صورت منحنی به یکدیگر وصل کنید.
- از «نقطه ۳۱» به اندازه «۱۳ سانتی متر» موازی با خط مرکزی جلو پایین آمده، «نقطه ۳۹» به دست می آید.
۱۳ سانتی متر = $39 \rightarrow 31$
- از «نقطه ۳۹» به اندازه «۱۸ سانتی متر» خطی عمود به سمت پایین رسم کرده، «نقطه ۴۰» به دست می آید.
۱۸ سانتی متر = $40 \rightarrow 39$
- از «نقطه ۴۰» به اندازه «۹ سانتی متر» خطی عمود به سمت پایین رسم کرده، «نقطه ۴۱» به دست می آید.
۹ سانتی متر = $41 \rightarrow 40$
- از نقاط «۴۱ و ۴۰» خطی گونیا شده به اندازه «۲ سانتی متر» رسم کرده، نقاط «۴۲ و ۴۳» به دست می آید.

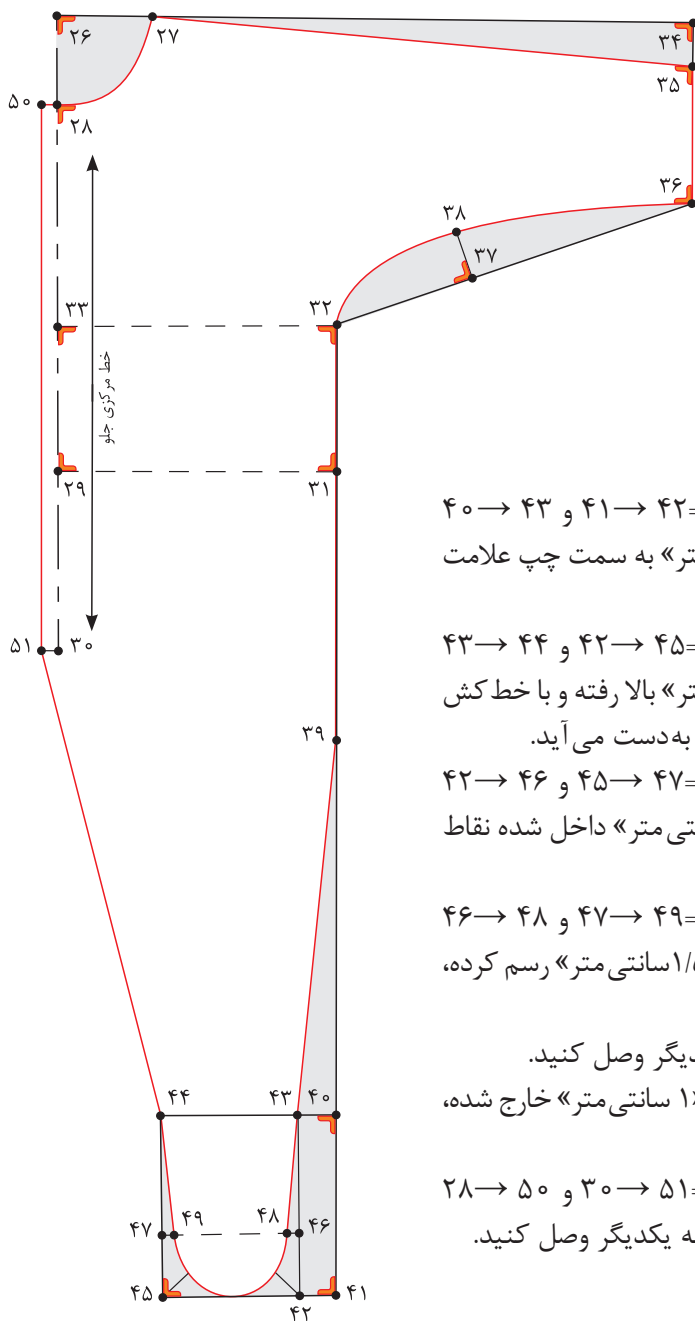

- ۲سانتی متر = ۴۲ → ۴۱ و ۴۳ → ۴۰
- از نقاط «۴۲ و ۴۳» به اندازه «۷ سانتی متر» به سمت چپ علامت زده، نقاط «۴۴ و ۴۵» به دست می آید.
- ۷سانتی متر = ۴۵ → ۴۲ و ۴۴ → ۴۳
- از نقاط «۴۲ و ۴۵» به اندازه «۳ سانتی متر» بالا رفته و با خط کش خطی افقی رسم کنید، نقاط «۴۶ و ۴۷» به دست می آید.
- ۳سانتی متر = ۴۷ → ۴۵ و ۴۶ → ۴۲
- از نقاط «۴۶ و ۴۷» به اندازه «۰/۵ سانتی متر» داخل شده نقاط «۴۸ و ۴۹» به دست می آید.
- ۰/۵ سانتی متر = ۴۹ → ۴۷ و ۴۸ → ۴۶
- از نقاط «۴۲ و ۴۵» نیمسازی به اندازه «۱/۵ سانتی متر» رسم کرده، سپس هلال جوراب سرهمی را رسم کنید.
- نقاط «۴۳ و ۳۹» را با خط کش به یکدیگر وصل کنید.
- از نقاط «۳۰ و ۲۸» (خط مرکزی جلو) «۱ سانتی متر» خارج شده، نقاط «۵۱ و ۵۰» به دست می آید.
- ۱سانتی متر = ۵۱ → ۳۰ و ۵۰ → ۲۸
- نقاط «۴۴ و ۵۱ و ۵۰» را با خط کش به یکدیگر وصل کنید.

الگوی کف پا

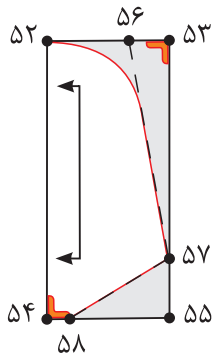

■ مستطیلی به «طول ۱۱ و عرض ۵ سانتی متر» رسم کنید.

$$۵۲ \rightarrow ۵۴ = ۵۳ \rightarrow ۵۵ = ۱۱ \text{ سانتی متر}$$

$$۵۲ \rightarrow ۵۳ = ۵۴ \rightarrow ۵۵ = ۵ \text{ سانتی متر}$$

■ از «نقطه ۵۲» به اندازه «۳ سانتی متر» داخل شوید، «نقطه ۵۶» به دست می آید.

$$۵۲ \rightarrow ۵۶ = ۳ \text{ سانتی متر}$$

■ از «نقطه ۵۵» به اندازه «۲/۵ سانتی متر» بالا بروید، «نقطه ۵۷» به دست می آید.

$$۵۵ \rightarrow ۵۷ = ۲/۵ \text{ سانتی متر}$$

■ نقاط «۵۶ و ۵۷» را با خط کش به یکدیگر وصل کنید.

■ از «نقطه ۵۴» به اندازه «۱ سانتی متر» داخل شوید، «نقطه ۵۸» به دست می آید.

$$۵۴ \rightarrow ۵۸ = ۱ \text{ سانتی متر}$$

■ نقاط «۵۷ و ۵۸» را با خط کش به یکدیگر وصل کنید.

■ نقاط «۵۲ و ۵۷» را مطابق شکل به یکدیگر وصل کنید.

الگوی مچی

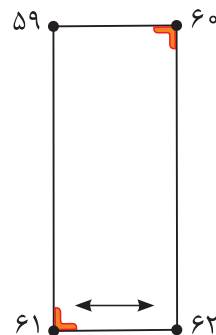

■ مستطیلی به «طول ۱۲ و عرض ۵ سانتی متر» رسم کنید.

$$۵۹ \rightarrow ۶۱ \text{ و } ۶۰ \rightarrow ۶۲ = ۱۲ \text{ سانتی متر}$$

$$۵۹ \rightarrow ۶۰ \text{ و } ۶۱ \rightarrow ۶۲ = ۵ \text{ سانتی متر}$$

با توجه به اینکه برش رگلان در آستین را آموزش دیده‌اید سرهمی را با برش رگلان رسم کنید.

فعالیت
عملی





مرحله ششم

۱ با توجه به شکل روبه‌رو به سؤالات پاسخ دهید.

■ فاصله ۴۳ → ۴۴ چه مقدار است؟

■ «نقطه ۴۷» چگونه به دست می‌آید؟

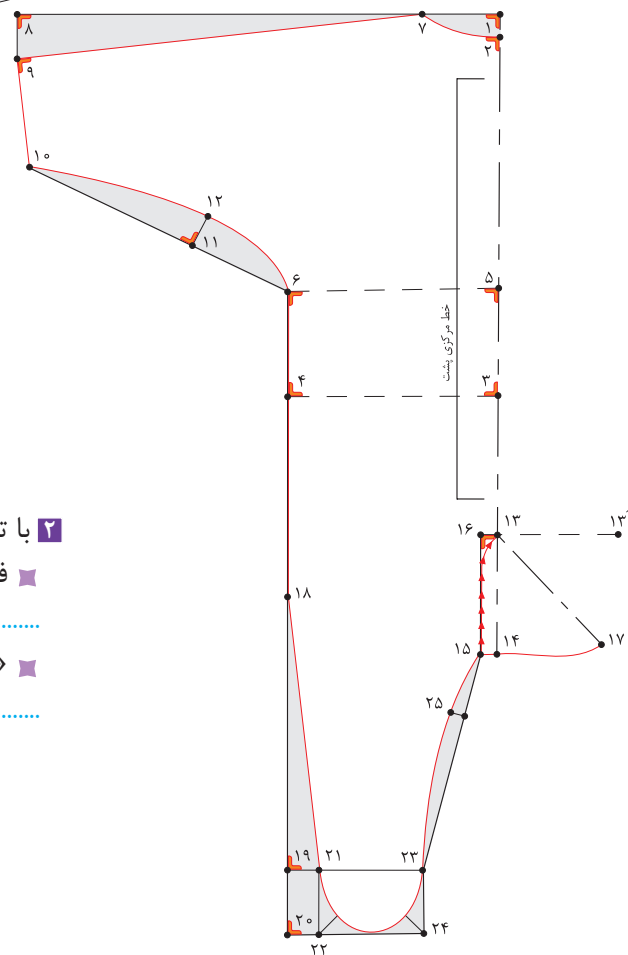
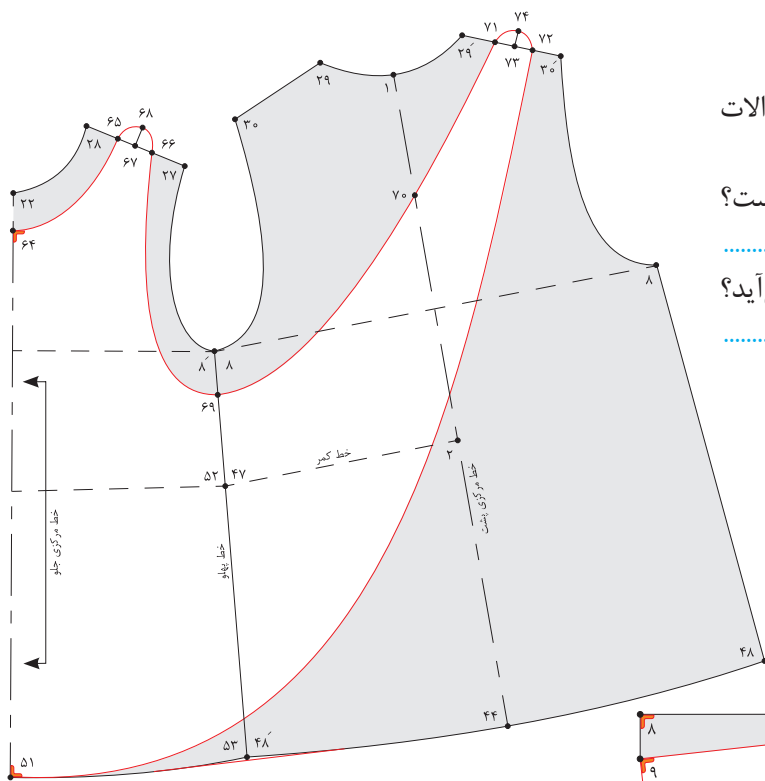

۲ با توجه به شکل روبه‌رو به سؤالات پاسخ دهید.

■ فاصله ۴ → ۶ چه مقدار است؟

■ «نقطه ۲۵» چگونه به دست می‌آید؟

ارزشیابی پایانی

شرح کار:

- ۱- ترسیم علائم قراردادی (راستای پارچه، علامت موازنه، چین، پیلی، دولای بسته و ...)
- ۲- ترسیم الگوی اساس بالاتنه (کادر اولیه، خطوط طولی و عرض، حلقه گردن، حلقه آستین، سرشانه، پنس ها و ...)
- ۳- ترسیم الگوی یقه برگردان بدون پایه
- ۴- ترسیم الگوی آستین (خطوط طولی و عرضی، منحنی های کاپ آستین و ...)
- ۵- کپی برداری از الگوی اساس جهت مدل سازی
- ۶- مدل سازی پیراهن کودک براساس مدل انتخاب شده (پیراهن راسته، برش، چین، پیلی، دکمه خور، محل جادکمه و ...)
- ۷- مدل سازی یقه (یقه ب ب پایه دار، بدون پایه، ملوانی و ...)
- ۸- مدل سازی آستین، مچ، سجاف و ...
- ۹- ترسیم سجاف ها (یقه، آستین، جلو و لب پیراهن و ...)

شاخص های اصلی استاندارد عملکرد کار:

- ۱- ترسیم الگوی اساس بالاتنه، آستین، یقه متناسب با مدل انتخاب شده در مدل سازی لباس کودک (ترسیم کادر اولیه، خطوط طولی و عرضی، حلقه آستین، گردن، پنس ها و ...)
- ۲- مدل سازی الگوی اساس بالاتنه، آستین، یقه انتخاب شده (ترسیم خطوط طولی و عرضی، قدلباس، آزادی موردنیاز براساس سن کودک و ...)
- ۳- ترسیم علائم قراردادی الگو (راستای پارچه، علامت موازنه، پیلی، دولای بسته و ...)

ابزار و تجهیزات مورد نیاز کار:

ابزار: انواع خط کش منحنی، گونیا، خط کش مدرج، رولت، خط کش T، خط کش ماری، متر، رولت، انواع قیچی
تجهیزات: میز رسم الگو، تخته وایت برد، میز نور، ماشین دوخت، اتو، میز اتو، مانکن (مولاژ) کودک
مواد مصرفی: انواع کاغذ برش، کاربن، انواع چسب، سوزن ته گرد، ماژیک وایت برد، مداد رنگی، مداد و پاک کن

دوخت لباس کودک

شایستگی دوخت لباس کودک

- آیا می دانید چه نوع پارچه هایی برای کودکان مناسب است؟
- آیا می دانید چه رنگ هایی برای لباس کودکان مناسب است؟
- آیا می دانید چه مدل هایی برای لباس کودکان مناسب است؟
- آیا می دانید برای دوخت چین چه نکاتی باید رعایت شود؟
- آیا می توانید دوخت تور را روی لباس های کودکان انجام دهید؟
- آیا می توانید درز منحنی را انجام دهید؟



استاندارد عملکرد

دوخت لباس کودکان به وسیله ماشین دوخت با استفاده از الگوی آماده شده و برش پارچه برای سنین مختلف همراه با تزئینات.



دوخت لباس‌های بچه‌گانه، سهم بزرگی در تولید پوشاک دنیا دارد. تنوع در طرح و رنگ‌بندی لباس دخترانه و پسرانه مجموعه‌ای زیبا، متنوع و شاد را به وجود می‌آورد. عوامل متعددی مانند جنس، رنگ، نقش و طرح در تولید لباس‌های بچه‌گانه مورد توجه تولیدکنندگان پوشاک قرار دارد. کارشناسان پوشاک در سراسر جهان بر این باورند که لباسی که برای کودکان انتخاب می‌کنید، علاوه بر زیبایی و راحتی، باید سلامت و ایمنی را نیز برای آنها به همراه داشته باشد.

در این واحد یادگیری از کتاب با ویژگی پارچه (جنس، رنگ، نقش، طرح و مدل) برای کودکان، دوخت‌های اولیه، روش‌های مختلف دوخت تور، دوخت چین‌ها، کش دوزی و دوخت یقه و سجاف آشنا می‌شوید.

انتخاب پارچه مناسب برای کودکان

- ❑ با توجه به اینکه در سال گذشته با خصوصیات انواع پارچه‌ها آشنا شده‌اید، آیا می‌توانید بگویید چه پارچه‌هایی برای لباس کودکان مناسب‌تر است؟
- ❑ با توجه به اینکه از خصوصیات و تأثیر رنگ بر روی انسان مطلع هستید، به نظر شما چه رنگ‌هایی را برای لباس کودکان می‌توان انتخاب کرد؟
- ❑ چه نکاتی را هنگام انتخاب مدل لباس برای کودکان باید رعایت کرد؟

گفت و گو کنید



جنس پارچه



به‌طور کلی الیاف به دو دسته طبیعی و مصنوعی تقسیم می‌شوند. پارچه‌های تولید شده از الیاف طبیعی (پنبه و کتان) برای کودکان مناسب‌ترند؛ زیرا الیاف پنبه، حرارت بدن را به بیرون منتقل می‌کند، هادی حرارت بوده و در نتیجه بدن را در فصل گرما خنک نگه می‌دارد. پارچه‌های تهیه شده از پنبه در ایران به پارچه‌های نخی معروفند.

رنگ و نقش پارچه

«رنگ» در روحیه کودکان تأثیر بسزایی دارد، از رنگ‌های تیره با کنتراست شدید فقط در تزئینات لباس مثل تکه‌دوزی‌ها و گلدوزی‌ها استفاده کنید. توجه داشته باشید که استفاده زیاد از رنگ‌های تند و شاد در لباس کودک آنها را خسته می‌کند بهتر است برای کودکان از رنگ‌های ملایم و آرامش‌بخش استفاده کنیم. پارچه‌های راه‌راه، خال‌دار، گل‌دار و نقش‌دار عروسکی با رنگ‌های ملایم برای کودکان مناسب‌تر است.



مدل و طرح پارچه

مدل‌های ساده در لباس کودکان مناسب‌ترین انتخاب هستند. اگر کودک در سنی است که به تازگی می‌تواند لباس‌هایش را بدون کمک دیگران بپوشد، باید لباس‌هایی را برای او تهیه کنید که پوشیدن و درآوردن آن برای کودک آسان باشد این موضوع موجب تقویت اعتماد به نفس کودک می‌شود. به دلیل تحرک کودکان در این سنین، بهتر است لباس‌هایی را برای آنها انتخاب کنید که گشاد و راحت بوده و امکان تحرک در آنها وجود داشته باشد. کودکان زیر یک سال در لباس‌های سرهمی احساس راحتی بیشتری می‌کنند.

- نمونه‌های پارچه‌های مناسب از نظر طرح، رنگ و نقش را جمع‌آوری کنید.
- طرح‌های مناسب لباس کودکان ۲ تا ۸ سال را جمع‌آوری کنید و پارچه‌های مناسب مدل موردنظر را بررسی نمایید.

فعالیت
عملی





❏ به نظر شما چه راه‌هایی برای تخمین زدن میزان پارچه وجود دارد؟
❏ آیا پس از برش، میزان پارچه باقی‌مانده در لباس کودکان بیشتر از لباس بزرگسالان است؟

قرار دادن الگو روی پارچه و محاسبه آن

پهن کردن الگو روی پارچه نیاز به دقت و توجه فراوان دارد. دوخت صحیح و آسان زمانی میسر است که برش با دقت انجام پذیرد.

قبل از برش تکه‌های الگو را اتو بزنید تا چروک و ناصافی آن برطرف شود. برای جلوگیری از جمع شدن پارچه کناره (ترکی) آن را بچینید یا چرت بزنید.

محاسبه میزان پارچه به عرض آن بستگی دارد. قبل از خرید پارچه، تکه‌های الگوی لباس را روی میز قرار دهید و طول میزان پارچه مورد نیاز را با عرض‌های ۹۰ سانتی‌متر و ۱۵۰ سانتی‌متر جداگانه محاسبه کنید.

تکه‌های الگو اعم از قسمت‌های اساسی مانند الگوی جلو، پشت، آستین و الگوهای کوچک‌تر نظیر سجاف، مچ، جیب و... را شماره‌گذاری کنید. در صورتی که الگوهای یک قسمت از لباس غیرقرینه باشد و پشت و روی پارچه یکسان نباشد، باید دقت کنید پس از برش تمام قطعات پارچه و دوخت آن به یکدیگر، لباس پشت و رو نشود. اگر پارچه دارای خواب و نقوش سربالا نباشد، می‌توانید الگو را روی پارچه سر و ته قرار دهید.

هنگام برش، پارچه را دولا تا کنید، سپس تکه‌های الگو را پشت پارچه با سوزن ته‌گرد وصل کند و برش بزنید و با جابه‌جایی الگو روی پارچه سعی کنید از پارچه باقی‌مانده بهینه استفاده کنید. در بعضی مواقع مدل لباس به گونه‌ای است که برش الگو روی یک لای پارچه انجام می‌گیرد.

الگوی یک مدل پیراهن را آماده کنید و اندازه پارچه مورد نیاز را با عرض‌های «۹۰ و ۱۵۰ سانتی‌متر» مشخص کنید.



انتقال الگو روی پارچه

- ❖ به نظر شما چند روش برای انتقال الگو روی پارچه وجود دارد؟
- ❖ به نظر شما کدام روش انتقال الگو در سرعت عمل تأثیر بیشتری دارد؟

گفت و گو کنید



انتقال الگو با کاربن

این روش برای افراد مبتدی مناسب تر است. برای ثابت نگه داشتن الگو روی پارچه گوشه و کنار آن را سنجاق بزنید تا جابه جا نشود و دقیقاً در محل خود ثابت بماند. سنجاق ها را در جهت عمود بر درزها و برش های داخل پارچه فرو کنید تا موقع دوخت به دست آسیبی نرساند. جادرزها را بیش از اندازه عریض نگیرید و سعی کنید برش میزان جادرزها یک اندازه، صاف و بدون بریدگی انجام شود. پیشنهاد می شود درزهای پهلو را « $1/5$ تا 2 سانتی متر»، حلقه آستین « 1 تا $1/5$ سانتی متر»، دور حلقه گردن « 1 سانتی متر»، درزهای سجاف « 1 سانتی متر» و درزهای فاق شلوار را « 1 تا $1/5$ سانتی متر» تعیین کنید.



محکم کردن نخ در ابتدا و انتهای یک رج دوخت شلال

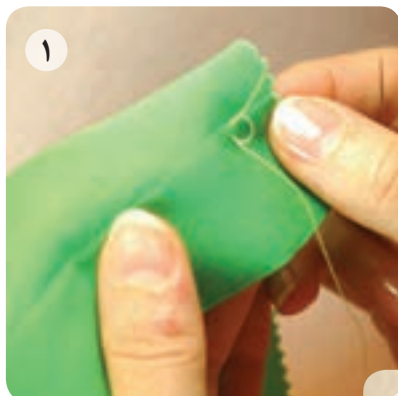

نخ و سوزن را به سمت پشت (زیر) پارچه ببرید. یک شلال کوچک از پشت نخ دوخت بزنید فقط یکی دو تا از نخ پارچه را بگیرید. سوزن و نخ را بیرون بیاورید و حلقه کوچکی از نخ درست کنید. در همان جا بخیه کوتاه دیگری بزنید. سوزن و نخ را از میان حلقه‌ای که از دوخت شلال اول درست کرده‌اید، عبور دهید. هر دو شلال و بخیه را بکشید تا به پارچه نزدیک گردد، سپس نخ را بچینید.

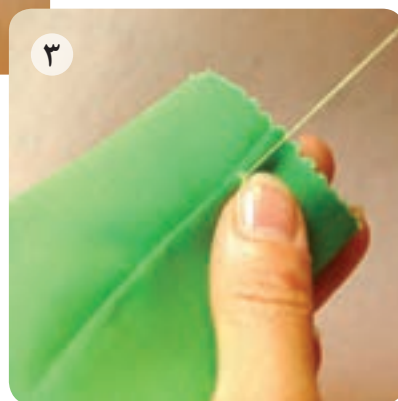
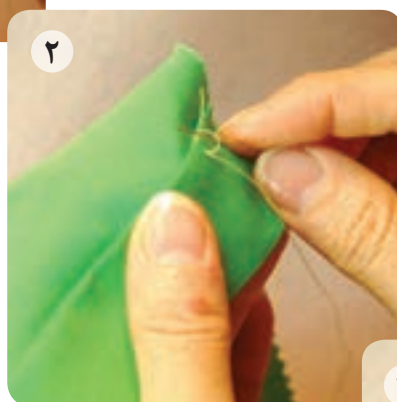

همیشه در شروع و پایان دوخت دستی، سوزن و نخ را به سمت پشت پارچه ببرید. سوزن را در لایه‌های پارچه فرو کنید و یک شلال در پشت آن بزنید و سوزن را درست از نقطه‌ای که نخ شلال قبلی قرار دارد، بیرون بیاورید و نخ را داخل آن بکشید. برای محکم شدن دوخت یک بخیه خیلی ریز درست در پشت نقطه‌ای که نخ را بیرون کشیده‌اید، بزنید و با نخ، حلقه‌ای درست کنید (نخ دوخت را نکشید) بخیه ریز دیگری بر روی بخیه اولی بدوزید. سوزن و نخ را از میان حلقه نخ بیرون بیاورید. هر دو بخیه دوخته شده را محکم بکشید و سپس نخ را ببرید.

هرگز نخ را با دندان و کشیدن زیاد با دست پاره نکنید.

ایمنی



پس دوزی (تودوزی)

پس دوزی با دست



پس دوزی یا تودوزی به دوخت‌هایی اطلاق می‌شود که برای «تو» گذاشتن لبه آستین، دامن، کت و امثال آن استفاده می‌شود.

- کاربرد این مدل لبه دوزی مواقعی است که دوخت نباید از سمت رو یا از سمت پشت لباس دیده شود.
- اگر از این پس دوزی در دوخت لبه دامن استفاده می‌کنید، در فاصله چند بخیه، یک بار آن را محکم کنید.
- فقط قبل از «تا» کردن لبه دامن، لبه را یک بار با ماشین دوخت بدوزید و سپس پس دوزی نمایید.

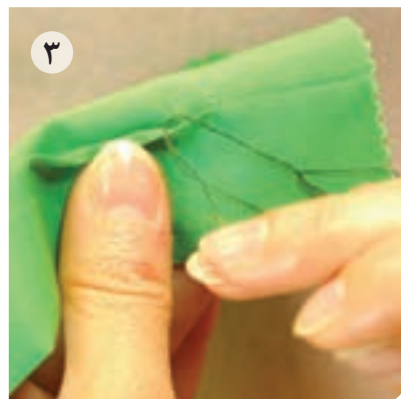
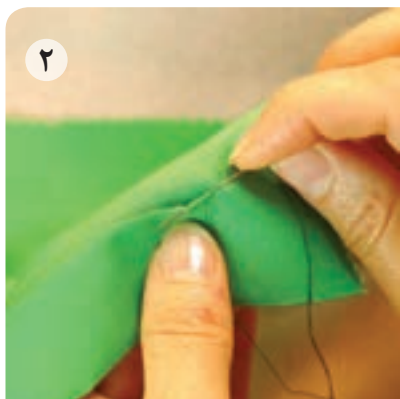

پس دوزی با ماشین دوخت

■ این دوخت برای پس دوزی پارچه‌های ضخیم استفاده می‌شود. ابتدا لبه «تو» رفته را در فاصله «۵/۰ سانتی متری» از لبه پارچه چرخ کنید (بخیه چرخ معمولی باشد). لبه پارچه را با قیچی زیگزاگ، ببرید و مانند شکل پس دوزی کنید. در این روش، نخ پس دوزی شل دوخته می‌شود. دوخت از روی پارچه مشخص نمی‌گردد.



انواع درزها و تودوزی‌ها را بر روی پارچه‌های مختلف اجرا کنید و تفاوت آنها را بگویید.

فعالیت
عملی



دوخت چین و والان

گفت و گو کنید



- آیا روش‌های دیگری برای چین دار کردن پارچه می‌شناسید؟
- آیا می‌توانید بگویید چین‌ها در چه قسمت‌هایی از لباس دوخته می‌شود؟
- آیا تفاوتی در دوخت چین در قسمت‌های مختلف لباس وجود دارد؟



دوخت چین در لبه لباس، لبه آستین، دور یقه و لبه دامن کاربرد دارد.

۱ ابتدا نوار چین را دو تا سه برابر محلی که چین به آن دوخته می‌شود، برش بزنید. لبه چین را با یکی از روش‌های لبه دوزی دوخت بزنید.



۲ لبه دیگر نوار چین را با فاصله جادرز، یک یا دو بار با درجه درشت ماشین بدوزید. نخ زیر (نخ ماسوره) را به آرامی بکشید و چین‌های ایجاد شده را تنظیم کنید تا طول نوار چین کش شده به اندازه مورد نظر شود.



۳ نوار چین کش شده را با سنجاق روی قسمت مورد نظر ثابت کنید و کوک بزنید، سپس آن را با ماشین دوخت بدوزید.

قطعه‌ای پارچه را انتخاب کنید و به لبه آن یک نوار چین بدوزید.

فعالیت عملی



دوخت جا دکمه

❏ به نظر شما تفاوتی بین دکمه های لباس کودکان و بزرگسالان وجود دارد؟
❏ آیا می توانید کاربرد دکمه های مختلف را در لباس بیان کنید؟

گفت و گو
کنید



دوخت جا دکمه به دو صورت دستی و یا با ماشین دوخت انجام می شود.

دوخت جا دکمه با ماشین دوخت

با استفاده از پایه مخصوص دوخت جا دکمه، ماشین دوخت را تنظیم و بدین ترتیب جا دکمه را بدوزید.



طول جا دکمه را ۳ میلی متر بزرگ تر از دکمه مشخص کنید. ابتدا یک بست جا دکمه را بزنید، سپس طرف دیگر را دوخته و بست جا دکمه را بدوزید. پس از باز کردن جا دکمه با چند قطره چسب مخصوص می توانید از ریش شدن آن جلوگیری کنید.

دوخت نوار اریب

روش های تهیه نوار اریب

روش اول

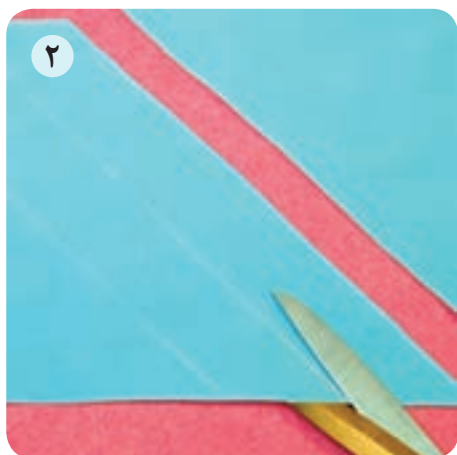

۱ پارچه را به شکل مربع برش بزنید و از قطر، آن را قیچی کنید.

۲ نوارهای اریب را به پهنای «۳-۴ سانتی متر» برش بزنید. نوار اریب را بر اساس محل و پارچه مورد استفاده، در پهنای متفاوتی می توان تهیه کرد.



۳ دو نوار اریب را به صورت قائمه روی هم بگذارید و بدوزید.

۴ پس از دوخت درز نوار اریب، درز را باز کرده اتو کنید و اضافی لبه های بیرونی را قیچی کنید.



روش دوم

با استفاده از گیره مخصوص تهیه نوار اریب (فولدر) دو طرف نوار اریب را تا کرده و بلافاصله با اتو ثابت نگه دارید.

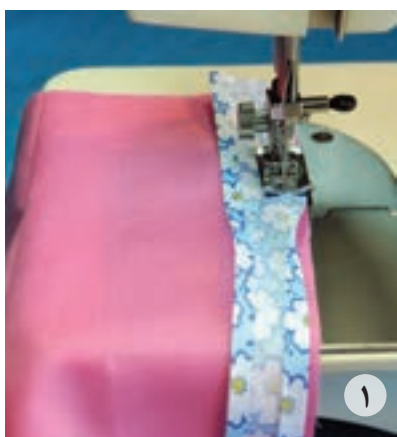

دوخت نوار اریب

■ یکی از لبه های نوار اریب را باز کنید و روی خط جا دوخت قرار دهید و بدوزید.

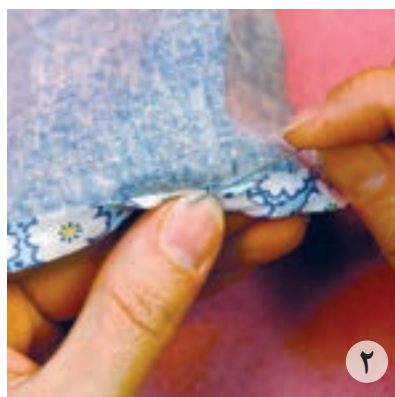
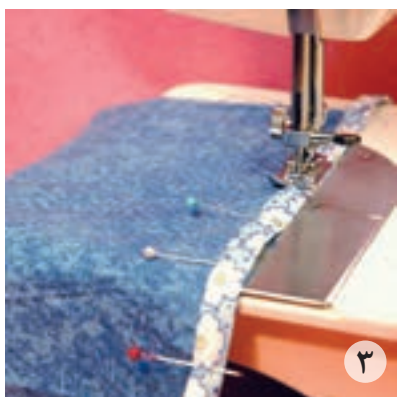

■ لبه دیگر را به طرف پشت تا بزنید، به طوری که نصف عرض نوار به طرف پشت لباس قرار گیرد. سپس پس دوزی کنید یا با ماشین دوخت بدوزید. در این حالت نیمی از نوار از رو و نیمی دیگر از پشت پارچه دیده می شود.

توجه: می توانید تمام نوار اریب را به سمت پشت پارچه ببرید و پس دوزی کنید. در این حالت نوار از روی پارچه دیده نمی شود. از این روش برای سجاف کردن قسمت های مختلف لباس استفاده می شود.



❏ به نظر شما تورهای مورد استفاده در لباس چند نوع هستند؟
❏ آیا می‌توانید کاربرد تورهای مختلف در لباس را بیان کنید؟

دوخت تور در قسمت‌های مختلف لباس کاربرد دارد. از جمله لبه لباس، وسط لباس، داخل برش، کناره سجاف، به عنوان چین لباس و ...



توردوزی لبه لباس

■ روی تور را بر روی پارچه قرار دهید و جا دوخت آن را بدوزید، سپس درز را به طرف پایین برگردانید و اتو کنید و در آخر روی درز را با ماشین دوخت بدوزید.

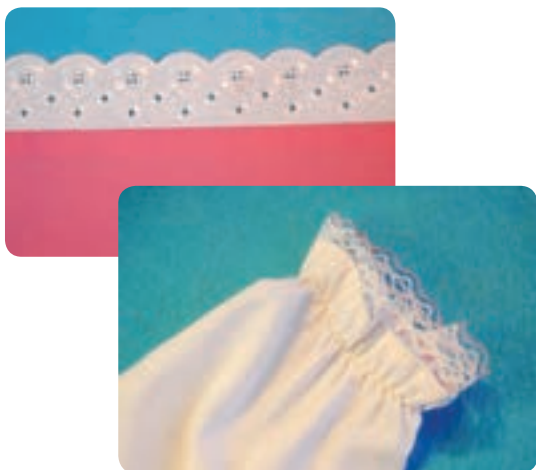

توردوزی گوشه

۱ تور را بر روی پارچه قرار داده بدوزید و ۱ سانتی متر مانده به گوشه را محکم دوزی کنید سپس شکل مثلثی گوشه زاویه دار تور را «تا» کرده بدوزید، اضافی جادرز را در نظر بگیرید.

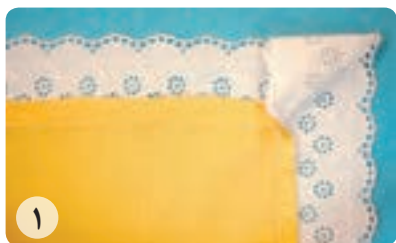

۲ اضافه تور در گوشه را بچینید و درز تور را باز کرده اتو بزنید.



توردوزی در وسط لباس

■ پشت تور را که به صورت دو طرفه است روی پارچه بگذارید. با دوخت زیگزاگ ماشین دوخت، دوطرف آن را بدوزید. سپس از پشت، اضافی پارچه را با قیچی بچینید و خالی کنید.
■ تور را زیر برش یا سجاف قرار داده از رو بدوزید.



قطعه‌ای پارچه انتخاب کنید و به روش‌های مختلف دوخت تور را بر روی آن انجام دهید.

فعالیت
عملی





❏ به نظر شما کش‌های مورد استفاده در لباس چند نوع هستند؟
❏ آیا می‌توانید کاربرد کش را در قسمت‌های مختلف لباس بیان کنید؟

کش‌ها مدل‌ها و اندازه‌های متفاوتی دارند و در قسمت‌های مختلف لباس از جمله کمر شلوار و لباس، لبه آستین و امثال آن، کاربرد دارند و به روش‌های مختلف دوخته می‌شوند.

روش اول

❶ می‌توانید اندازه مورد نظر کش را روی اندام، اندازه بگیرید. برای اتصال و دوخت دو انتهای کش آن را «یک سانتی‌متر» روی هم قرار دهید و با درجه زیگزاگ ماشین دوخت بدوزید.



❷ کش را از داخل کمری عبور دهید و لبه کمر را بدوزید. دقت کنید دوخت چرخ از روی کش عبور نکند.

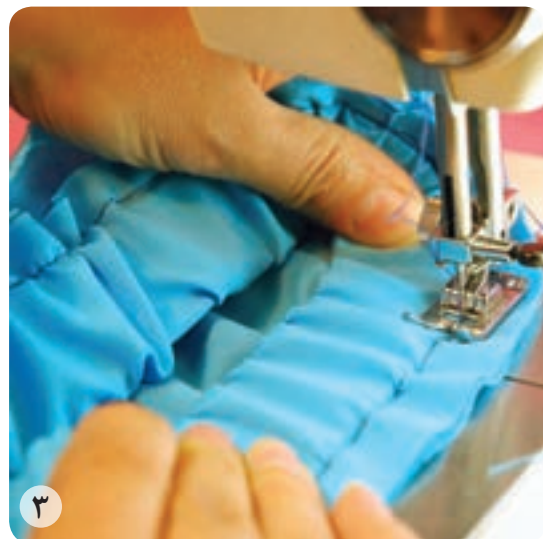

❷ نوار کمری کش‌دوزی شده را در نقاط موازنه به وسیله سوزن ته‌گرد به یکدیگر وصل کرده سپس درزهای نوار کمری و کمر دامن را به یکدیگر بدوزید.

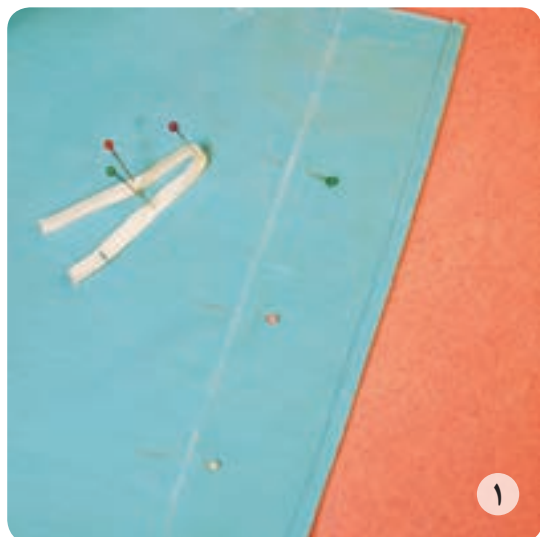

روش دوم

۱ در ابتدا کش را به چهار قسمت مساوی تقسیم کرده و علامت گذاری کنید. محل کش دوزی در لباس را نیز به چهار قسمت مساوی تقسیم کرده و علامت گذاری کنید.

۲ علامت ها را روی هم منطبق کنید و کش را روی لباس سنجاق بزنید.

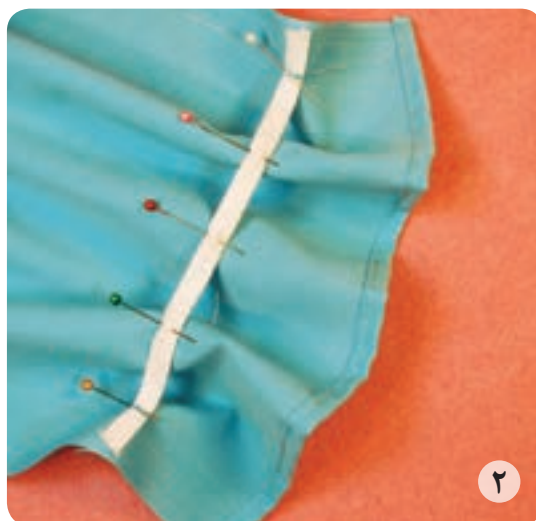

۳ هر قسمت را به اندازه کافی بکشید و با درجه زیگزاگ کش را به لباس بدوزید. دقت داشته باشید هنگام کش دوزی درجه کشش نخ را کم کنید و با درجه نسبتاً درشت ماشین دوخت کش دوزی کنید.



- ❏ آیا دوخت پیش‌بندها با یکدیگر متفاوت هستند؟
- ❏ برای دوخت پیش‌بند به چه ابزار و موادی نیاز است؟
- ❏ چه نکاتی را در هنگام دوخت پیش‌بند باید رعایت کرد؟

برای برش پیش‌بند دولایه، می‌توانید لایه دوم را از پارچه حوله‌ای یا مشمع نازک برش بزنید.

روش اول



ابتدا دولایه پیش‌بند را روبه‌روی هم منطبق با نقاط موازنه قرار دهید. سپس بند آن را در قسمت طوق یقه پشت، مابین دو لایه قرار دهید و دور تا دور پیش‌بند را بدوزید (طول بند در هر طرف «۲۰ سانتی‌متر» است). برای برگرداندن پیش‌بند به اندازه «۵ الی ۶ سانتی‌متر» لبه پایین آن را ندوزید و پس از برگرداندن آن، این قسمت را پس‌دوزی کنید.

روش دوم

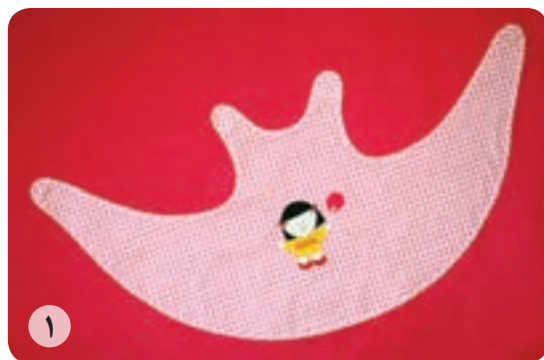

۱ در این روش دو لایه پارچه را از پشت بر روی هم قرار دهید و با کوک به هم متصل کنید. لبه بیرونی پیش‌بند را که بر روی سینه قرار می‌گیرد، نواردوزی کنید. برای ثابت نگه داشتن نوار قبل از دوخت می‌توانید از چسب مخصوص پارچه استفاده کنید.

۲ حلقه یقه را با در نظر گرفتن اضافه بند برای بستن پیش‌بند، نواردوزی کنید (از هر طرف طول بند را ۲۰ سانتی‌متر در نظر بگیرید).



دوخت یک مدل کلاه

گفت و گو
کنید



آیا دوخت کلاه‌ها با یکدیگر متفاوت هستند؟
برای دوخت کلاه به چه ابزار و موادی نیاز است؟



- ۱ ابتدا لبه چین کلاه را تور تزئینی بدوزید و طرف دیگر را دوباره با درجه ماشین دوخت چین کش کنید.
- ۲ چین لبه کلاه را تنظیم کرده تا به اندازه نوار لبه کلاه شود.

- ۳ دایره پشت کلاه را چین کش کرده به لبه کلاه بدوزید.
- ۴ چین لبه کلاه را به نوار لبه کلاه بدوزید.



دوخت سرهمی کودک

❑ به نظر شما چه وجه مشترکی در دوخت مدل‌های مختلف سرهمی کودکان وجود دارد؟
❑ آیا مراحل دوخت سرهمی را می‌توانید به ترتیب بیان کنید؟

گفت و گو
کنید



مراحل دوخت سرهمی



۲ سجاف را به سمت پشت برگردانید و رودوزی کنید. پهنای تمام شده نوار «۲سانتی متر» است.



۱ پس از برش ابتدا نوار سجاف جلو (چپ و راست) را بدوزید.



۴ کفی پا را وصل کرده و جادوخت آن را پاکدوزی کنید.

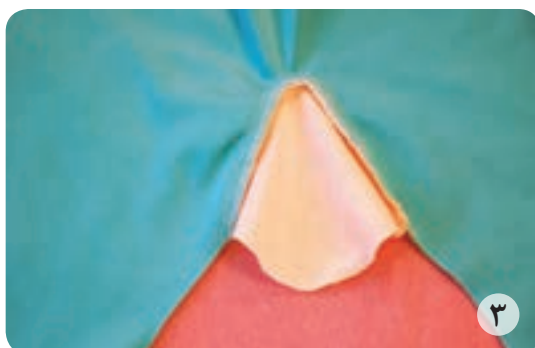

۳ مرغک را در قسمت داخل پا وصل کرده و جادوخت آن را پاکدوزی کنید.



۵ درز سرشانه جلو و پشت را دوخته و پاکدوزی کنید. درز زیر دست آستین و پهلو لباس را در امتداد هم بدوزید. هلال یقه را نواردوزی کرده و نیمی از پهنای نوار را به سمت پشت تا کرده، چرخ کاری کنید. درز داخل پا را تا اندازه تعیین شده از میج به طرف زانو بدوزید. برای فرم گرفتن لباس می توانید قسمتی از خط کمر را کش دوزی کنید. از دکمه های پرسی برای بستن جلوی سرهمی و داخل پا استفاده کنید. فاصله دکمه ها از یکدیگر «۵ تا ۶ سانتی متر» است.

دوخت یقه ب ب

گفت و گو
کنید



- ❑ به نظر شما برای دوخت هر یقه یک روش دوخت وجود دارد؟
- ❑ آیا دوخت یقه‌های «ب ب» با یکدیگر متفاوت هستند؟
- ❑ چند روش برای برگرداندن یقه «ب ب» می‌شناسید؟
- ❑ چند روش برای سجاف کردن یقه می‌شناسید؟

متداول‌ترین و آشناترین یقه‌های مسطح و پایه‌دار، یقه‌های «ب ب» هستند که دو بخش جداگانه دارند و هر کدام از یقه‌ها از دو لایه زیر و رو تشکیل می‌شود؛ یک بخش به سمت راست و بخش دیگر به سمت چپ حلقه یقه وصل می‌شود.



مراحل دوخت یقه ب ب



۱ معمولاً یقه ب ب در پشت لباس باز است و با زیپ یا دکمه بسته می شود که باید قبل از دوخت یقه سجاف دکمه خور را بدوزید.



۲ لایه را پشت تکه زیر یقه با اتو بچسبانید. با توجه به نقاط موازنه یقه را روبه روی هم منطبق کنید، کوک بزنید و سپس بدوزید. دقت داشته باشید لبه ای را که به حلقه یقه دوخته می شود، ندوزید. روی درز را اتو کنید. اضافه درز گوشه ها را باریک تر به طور مورب بچینید. اضافه درز را در قسمت منحنی کلیپ بزنید و لایه را از نزدیک خط درز قیچی کنید.



۳ با نوک انگشت درز دور یقه را اندکی به طرف لایه زیر یقه بغلتانید و به دور یقه نزدیک به لبه ها کوک مورب بدوزید. با استفاده از پارچه اتو؛ روی یقه را اتو کنید. لبه هایی را که به حلقه یقه وصل می کنید در همان حالت که روی دست افتاده اند به یکدیگر سنجاق بزنید، سپس با لایه زیرین یقه روی خط درز کوک بزنید.



۴ چنانچه یقه از دو بخش واحد تشکیل شده است، مانند یقه ب ب مسطح، آنها را مجاور هم (مماس) در خط مرکزی جلو روی حلقه یقه قرار دهید و بست بزنید. ممکن است به اندازه اضافه درز جا دوخت یقه روی هم قرار گیرد. یقه را بر روی حلقه یقه لباس و خط درز گردن قرار دهید و سنجاق بزنید.



۵ از نوار اریب به عنوان سجاف استفاده کنید، روی نوار اریب را روی یقه قرار داده به خاطر منحنی بودن یقه نوار را کمی آزاد بگذارید سپس کوک زده و چرخ کنید.



۶ نوار اریب را در قسمت پشت به سمت روی سجاف برگردانید. مطمئن شوید که وقتی پشت لباس را می بندید دو انتهای خط درز را اتو کنید.



۷ اضافه درزهای جا دوخت را بچینید و حلقه را چرت بزنید. درز یقه را روی بالشتک بیضی قرار داده و اتو کنید. از سمت روی نوار اریب، نزدیک به خط درز یقه را چرخ کنید یا پس دوز کنید. این دوخت به برگرد سجاف کمک می کند.

ارزشیابی پایانی

شرح کار:

- ۱- استفاده از ماشین دوخت مناسب لباس کودک و تنظیم آن
- ۲- انتخاب پایه مناسب با جنس پارچه و نوع دوخت (جادکمه، نوار، دکمه، کش و ...)
- ۳- قرار دادن و چیدمان قطعات الگو روی پارچه با توجه به (پشت و روی پارچه، خط راستا، یا نقش دار بودن پارچه)
- ۴- تعیین و علامت زدن جادرزهای الگو، قبل از برش پارچه (درزهای جلو، پشت، پهلو، سجاف، حلقه آستین، حلقه گردن، سرشانه، درز آستین، لبه لباس، ...) و محاسبه مقدار پارچه
- ۵- استفاده از وسایل مورد نیاز برش مناسب با پارچه و نوع برش (انواع قیچی، ساده، زیگزاگ، نخ چین و ...)
- ۶- انتقال الگو روی پارچه با توجه به جنس و رنگ پارچه پیراهن کودک (کاربن، کوک شل و ...)
- ۷- استفاده از وسایل اتوکاری لباس کودک (اتوی ساده، بخار، مخزن دار، اتوی سرد، بالشتک استوانه‌ای برای یقه، بیضی، ژانت، پارچه زیراتویی و ...)
- ۸- هماهنگی و استفاده از نخ و سوزن مناسب با نوع پارچه لباس کودک
- ۹- دوخت درزها متناسب با جنس پارچه، نوع برش‌های پیراهن و سن کودک (درزهای ساده، فرانسوی، دوبله و ...، درزهای ساده، منحنی و شکسته
- ۱۰- دوخت پین یا پبلی و ... متناسب با نوع برش
- ۱۱- پاکدوزی قسمت‌های مورد نیاز در پیراهن کودک (زیگزاگ، ماشین سردوز و ...)
- ۱۲- دوخت مغزی، تور و کش در قسمت‌های (برش، یقه، دم آستین، لب لباس و ...)
- ۱۳- آماده‌سازی یقه مناسب با مدل یقه پیراهن کودک (اتصال لایی، اتو، دوخت قسمت‌های مورد نیاز یقه و ...)
- ۱۴- آماده‌سازی سجاف یقه و بالاتنه متناسب با مدل یقه پیراهن کودک (اتصال لایی، اتوکاری و ...)
- ۱۵- اتصال یقه و سجاف یقه به بالاتنه مناسب با مدل پیراهن کودک
- ۱۶- آماده‌سازی آستین جهت اتصال به بالاتنه (دوخت درز زیر آستین، مچ، اتوکاری و ...)
- ۱۷- اتصال آستین به بالاتنه پیراهن مناسب با مدل پیراهن و یقه
- ۱۸- دوخت دکمه و جادکمه مناسب با مدل پیراهن
- ۱۹- دوخت لبه پیراهن کودک (پس‌دوز، ماشین دوخت، زانفیکس و ...)
- ۲۰- ترکیب نهایی قسمت‌های مختلف پیراهن کودک (دوخت درزها، اتوی نهایی، تن خور پیراهن)

شاخص‌های اصلی استاندارد عملکرد کار:

- ۱- چیدمان قطعات الگو روی پارچه، تعیین مقدار جادرزها، استفاده صحیح از ابزار برش
- ۲- انتقال الگو روی پارچه با توجه به بافت و نقش پارچه
- ۳- دوخت‌های اولیه قسمت‌های مختلف پیراهن با استفاده از ابزار و تجهیزات مورد نیاز (درزها، پاکدوزی و ...)
- ۴- دوخت یقه و سجاف و اتصال آن به بالاتنه
- ۵- دوخت آستین، درزها، مچ و اتصال آن به بالاتنه
- ۶- دوخت اتصالات با توجه به مدل (دکمه، جا دکمه، و زیپ و ...)
- ۷- اتو در تمام مراحل دوخت
- ۸- پرو نهایی و ترکیب کلی لباس

ابزار و تجهیزات مورد نیاز کار:

ابزار: انواع پایه، انواع کارپیش‌بر مخصوص ماشین دوخت، ماکو و ماسوره، صفحه خنک‌کننده پارچه (اتوی سرد)، چراغ مطالعه مخصوص دوخت، رولت، انواع قیچی، انواع سوزن، پارچه رو اتویی، پایه دوک، انگشتانه

تجهیزات: میز برش پایه، تخته وایت‌برد، میز نور، میز اتو ثابت و متحرک، ماشین‌های دوخت همه‌کاره خانگی و صنعتی، اتوهای پرس و دستی، مانکن کودک نوزاد تا ۲ سال، مانکن کودک ۳ تا ۷ سال

مواد مصرفی: انواع سوزن و نخ ماشین دوخت، پارچه، کاربن، روغن مخصوص ماشین دوخت، ماژیک وایت‌برد، پشم شیشه، کاغذ پوستی، قلم یا مداد انتقال الگو، سوزن دستی

- 1- KOB / M.Muller and Sohn
- 2- Encyclopedia of Sewing Techniques
- 3- Compendium of Sewing / Lorna Knight
- 4- Color Harmony For Quilts / Weeks Ringle and Bill Kerr
- 5- Cashions and Covers / Gina Moore
- 6- WWW. Vert baudet.fr

۷- راهنمای کامل دوخت، تک‌دوزی صنعتی / آن لدبری / انجمن ریدرز دایجست، ترجمه و تألیف نیره یونسی

۸- الگوسازی برای دامن به روش مولر و پسران / مارگارتته اشتیگلر - لوئیز کرلوپ / ترجمه نیره یونسی

۹- الگوسازی برای شلوار به روش مولر و پسران / مارگارتته اشتیگلر - لوئیز کرلوپ / ترجمه نیره یونسی



سازمان پژوهش و برنامه‌ریزی آموزشی جهت ایفای نقش خطیر خود در اجرای سند تحول بنیادین در آموزش و پرورش و برنامه درسی ملی جمهوری اسلامی ایران، مشارکت معلمان را به‌عنوان یک سیاست اجرایی مهم دنبال می‌کند. برای تحقق این امر در اقدامی نوآورانه سامانه تعاملی بر خط اعتبارسنجی کتاب‌های درسی راه‌اندازی شد تا با دریافت نظرات معلمان درباره کتاب‌های درسی نونگاشت، کتاب‌های درسی را در اولین سال چاپ، با کمترین اشکال به دانش‌آموزان و معلمان ارجمند تقدیم نماید. در انجام مطلوب این فرایند، همکاران گروه تحلیل محتوای آموزشی و پرورشی استان‌ها، گروه‌های آموزشی و دبیرخانه راهبری دروس و مدیریت محترم پروژه آقای محسن باهو نقش سازنده‌ای را بر عهده داشتند. ضمن ارج نهادن به تلاش تمامی این همکاران، اسامی دبیران و هنرآموزانی که تلاش مضاعفی را در این زمینه داشته و با ارائه نظرات خود سازمان را در بهبود محتوای این کتاب یاری کرده‌اند به شرح زیر اعلام می‌شود.

کتاب طراحی و دوخت لباس بچه‌گانه - کد ۲۱۱۵۸۰

ردیف	نام و نام خانوادگی	استان محل خدمت	ردیف	نام و نام خانوادگی	استان محل خدمت
۱	لیلا زینبیه	یزد	۱۲	مریم عمرانی	سیستان و بلوچستان
۲	معصومه ممولر	همدان	۱۳	صغری اسکندری توان علیا	قزوین
۳	ناهید کریمی	کردستان	۱۴	راضیه آرمیون	شهرتهران
۴	فاطمه پنابادی	یزد	۱۵	شهناز کرمزاده	زنجان
۵	فرزانه ابراهیمی پور	کرمان	۱۶	لیلا نوری	آذربایجان غربی
۶	زهرا فرخی	کرمان	۱۷	منتهی زارع	هرمزگان
۷	عصمت فرجی	مرکزی	۱۸	زهرا شمس نصرتی	گیلان
۸	سید فاطمه سادات نژاد	مازندران	۱۹	زهرا رجائی	فارس
۹	رقیه عبدالمحمدی	اردبیل	۲۰	راضیه مومن	خراسان شمالی
۱۰	افسانه مهرافزا	آذربایجان شرقی	۲۱	طاهره حدادی	کرمانشاه
۱۱	لیلا معروف	گلستان			