

پیشینه
فلسفه براساس

و
رسانه

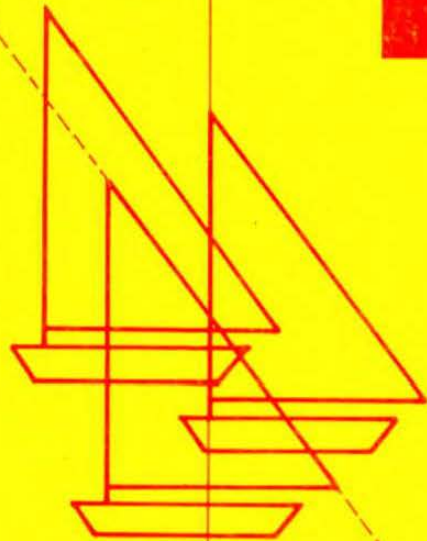

برای پذیرش استعداد های

کودکان

و نوجوانان

نقاشیهای

ابتکاری

و آسان

برای انگیزش استعداد های

نوجوانان

و

کودکان

از انتشارات : شرکت تیزهوش

نام کتاب نقاشیهای ابتکاری و آسان
مترجم م. ر. ش. رضوی
نوبت چاپ چاپ نخست
تیراژ ۵۰۰۰ نسخه
چاپ و صحافی سازمان چاپ مشهد
حروف چینی IBM کامپیوتری موسسه تایپ مشهد

حق چاپ محفوظ

از انتشارات: شرکت تیزهوش م. م.
نشانی دفتر: مشهد: بلوار مدرس، دروازه طلائی، ساختمان شماره ۱۲،
طبیفه ششم. تلفن ۰۵۰۸۸۱.

فهرست مطالب

فصل نخست- کلیات

۱	دیباچه
۲	راهنمائیهای لازم
۳	گفتاری دربارهٔ رنگها
۵	ت ترکیب رنگها
۶	شیوه‌های گوناگون نقاشی

فصل دوم- نقاشیهای ترسیمی

۱۲	۱ - خطوط راست و خم (۱)
۱۲	کلاه افسران
۱۲	تختخواب کودکان
۱۲	درختان نخل
۱۳	۲ - خطوط راست ، خم و پیچ در پیچ (۲)
۱۳	چهره دلقک
۱۳	ترسیم گلها
۱۴	۳ - خطوط پیچ در پیچ (۱)
۱۴	مرغابی‌ها ، فیل‌ها ، حلزون‌ها
۱۴	ماهیها
۱۵	۴ - درختان ، جنگل (۱)
۱۵	درختان
۱۵	جنگل
۱۶	۵ - راه‌اسکی‌ران (۱)
۱۶	۶ - کلاه سرخپوست (۲)
۱۷	۷ - شئل قرمزی (۱)
۱۸	۸ - تور ماهیگیری (۱)
۱۹	۹ - عزیمت پرستوها (۲)
۲۰	۱۰-قرینه‌سازی
۲۱	۱۱-پاره‌خط، ه و بادام

۲۲	۱۲- خرگوش (۱)
۲۳	۱۳- بندرخت (۱)
۲۴	۱۴- ترسیم گلها (۲)
۲۵	۱۵- نقاشی حلزون (۲)
۲۶	۱۶- فانوسها (۲)
۲۷	۱۷- تار عنکبوت (۳)
۲۸	۱۸- قرینه‌سازی (۱)
۲۹	۱۹- پرندگان (۲)
۳۰	۲۰- قرینه‌سازی (۲)
۳۱	۲۱- کوچه سنگفرش (۳)
۳۲	۲۲- باغچه‌پشت پنجره (۲)
۳۳	۲۳- پنجره‌های خانه‌ها (۲)
۳۴	۲۴- نقاشی با خطوط رنگارنگ (۲)
۳۵	۲۵- حلزون (۲)
۳۶	۲۶- کوچولو و کوزه (۲)
۳۷	۲۷- زره جنگجو (۳)
۳۸	۲۸- بیدار شدن لاک‌پشت (۱)

فصل سوم- رنگ آمیزی

۴۰	۲۹- قایقهای بادبانی (۲)
۴۰	۳۰- بادکنک‌ها (۲)
۴۱	۳۱- ترن کوچولو (۲)
۴۲	۳۲- رنگها (۱)
۴۳	۳۳- میوه‌ها (۲)
۴۴	۳۴- سه‌درخت (۲)
۴۵	۳۵- غرابه‌ها (۲)
۴۶	۳۶- ازدها (۳)
۴۷	۳۷- آبپاش (۲)
۴۸	۳۸- سبد گل (۳)
۴۹	۳۹- بادبادک (۱)
۵۰	۴۰- خانه‌های ساحل رود (۳)
۵۱	۴۱- لاک‌پشت (۳)

- ۵۲ - ۴۲- ماهی (۳)
- ۵۳ - ۴۳- گلدان گل (۲)
- ۵۴ - ۴۴- آتش (۲)
- ۵۵ - ۴۵- میوه‌ها (۳)
- ۵۶ - ۴۶- کوسه ماهی (۳)
- ۵۷ - ۴۷- قایق بادبانی (۳)
- ۵۸ - ۴۸- مسابقه قایقرانی (۴)
- ۵۹ - ۴۹- رنگهای خاکستری آمیخته (۳)
- ۶۰ - ۵۰- راه آهن (۳)
- ۶۱ - ۵۱- دودکشهای خانه‌ها (۳)
- ۶۲ - ۵۲- طاووس (۳)
- ۶۳ - ۵۳- طاووس (۳)
- ۶۴ - ۵۴- طرح پارچه‌های اسکاتلندی (۲)
- ۶۵ - ۵۵- عنکبوت دریائی (۳)
- ۶۶ - ۵۶- درخت (۲)
- ۶۷ - ۵۷- ماهی‌ها (۳)
- ۶۸ - ۵۸- برگها (۳)

فصل چهارم- فنون نوین

- ۷۰ - ۵۹- تهیه گراور بر روی مقوا (۱)
- ۷۱ - ۶۰- نقاشی به شیوه ویترای (۳)
- ۷۲ - ۶۱- نقاشی به شیوه موزائیک (۳)
- ۷۳ - ۶۲- منظره هوائی (۲)
- ۷۴ - ۶۳- خروس (۳)
- ۷۵ - ۶۴- خرگوش (۳)
- ۷۶ - ۶۵- خیابان باغ (۲)
- ۷۷ - ۶۶- شب مهتابی (۱)
- ۷۸ - ۶۷- نقاشی با شیوه برش (۲)
- ۷۹ - ۶۸- نقاشی به شیوه لوحه‌سازی (۳)
- ۸۰ - ۶۹- لوحه‌سازی (۳)
- ۸۱ - ۷۰- دسته‌گل (۱)
- ۸۲ - ۷۱- سنجاب باشیوه کلاز (۳)

۸۳	۷۲- قرقاول (۳)
۸۴	۷۳- برگها (۳)
۸۵	۷۴- قطارکوجولو (۳)
۸۶	۷۵- پیراهن بهاری (۲)

فصل پنجم- فنون گوناگون

۸۸	۷۶- زمستان (۳)
۸۹	۷۷- ذر باغ (۴)
۹۰	۷۸- آسیاب های بادی (۴)
۹۱	۷۹- نقاشیهای تزئینی (۳)
۹۲	۸۰- تاثیر زمینه ها (۲)
۹۳	۸۱- بالن- کارگروهی (۳)
۹۴	۸۲- ماهی (۳)
۹۵	۸۳- پروانه (۳)
۹۶	۸۴- خورشید (۲)
۹۷	۸۵- خروس (۴) خروس (۴)
۹۸	۸۶- گلدان گل مینا (۲)
۹۹	۸۷- شب مهتابی (۳)
۱۰۰	۸۸- پرندهای در قفس (۲)
۱۰۱	۸۹- آتش سوزی (۳)
۱۰۲	۹۰- بالکن پرگل (۴)
۱۰۳	۹۱- سه جغد (۲)
۱۰۴	۹۲- پنگوئن ها (۲)
۱۰۵	۹۳- آدمک (۲)
۱۰۶	۹۴- پریان دریائی (۳)
۱۰۷	۹۵- مارمولک (۳)

فصل ششم- صورتکها ، کارت تبریکها

۱۱۰	۹۶- صورتک موش
۱۱۱	۹۷- صورتک اسب (۳)

۱۱۲	۹۸- کارت تبریک (۲)
۱۱۳	۹۹- کارت تبریک (۲)
۱۱۴	۱۰۰- پیر مرد نامه بر (۳)
۱۱۵	۱۰۱- کارت تبریک (۲)
۱۱۶	۱۰۲- کارت تبریک (۴)
۱۱۷	۱۰۳- کارت تبریک (۳)
۱۱۸	۱۰۴- کارت تبریک (۲)
۱۱۹	۱۰۵- کارت تبریک (۲)

فصل نخست - کلیات

دیباچه

برای افراد مبتدی یا آغازگر است. تمرینات مشخص شده با دستاره (***) به معنی مناسب بودن آنها برای کودکان آشنا با قلم مو و ترکیب رنگهاست. تمرینات مشخص شده با سه ستاره (***) به معنی مناسب بودن آنها برای کودکان آشنا با کلیه رنگها و مهارت در استفاده از قلم مو است.

ضمناً "تمرینات مشخص شده با چهارستاره" انتهائی است که جنبه استثنائی دارد و مستلزم آمادگیهای قبلی کافی از سوی دانش آموز است.

یادآوری: گاه مشاهده خواهد شد که حتی تمرینی که با یک ستاره مشخص شده است می تواند با افزودن یک یا چند خصوصیت فنی مانند (تغییر زمینه، تزئینات بیشتر و یا تغییر رنگ) و یا انجام آن در جهت عکس به صورت تمرینی از درجه دو یا سه یا چهارستاره درآید.

بطورکلی مفاهیم هنری ساده ای که در این مجموعه آورده شده است می تواند برای همه کودکان در هر سطح توانائی که باشند سودمند باشد. اما نخست باید کودکان آنها را بشناسند و از خود کنند و چه بسا لازم آید که برخی از این مفاهیم کرارا" برای آنان توضیح داده شود.

هدف از معرفی این مجموعه آن است که کودکانی که از ترس آشکار شدن ناشیگری خود از دست یازیدن بدین هنر طفره می روند و دانش آموزانی که نمی دانند چگونه از عهده این بخش از وظایف آموزشی خویش برآیند با رغبت و اتکاء به نفس بدان بپردازند.

با این شیوه که تاکنون اثرات مفید آن به اثبات رسیده است کودکان توانسته اند با چگونگی بکار بردن رنگ و قلم مو آشنا شوند و به مهارتهای بسیاری در این زمینه دست یابند و از هر صفحه مناسبی که می یابند بدین منظور بهره گیرند.

در واقع این تمرینات افقهای تازه ای را در برابر اذهان کودکان می گشاید تا بتوانند به یاری آنها مهارتهای لازم برای بیان آزادانه اندیشه های خویش را بیابند و با اطمینان کامل ضمن استمداد از روش های پیشنهادی و یا در سایه ابتکار و ذوق و علاقه شخصی خود به بیان آنچه در ذهن می پروراند نایل آیند.

اگرچه برای هر تمرین توضیحات کافی درباره گروه سنی کودکانی که بخوبی قادر به انجام آن هستند داده نشده لیکن سعی شده است با گذاشتن ستاره یا ستاره های در جلو عنوان هر تمرین میزان سهولت انجام آن معرفی شود. چنانکه تمرینات مشخص شده با یک ستاره (*) به معنی مناسب بودن آنها

راهنمائیهای لازم

به شکل مکعب مستطیل می باشد کارکردن با آنها برای نوآموزان مشکل است . هرگز نیازی نیست که جعبه رنگها در آغاز از لحاظ سری رنگ کامل باشد و معمولا " سه رنگ اصلی : آبی ، زرد و قرمز برای شروع کار کافی است ، لیکن بعدها مجموعه رنگهائی شامل :

نیلی

سبز زمردین

قهوه‌ای

زرد نارنجی

زرد لیموئی

با لوله‌های بزرگتری حاوی رنگهای سیاه و سفید ضروری خواهد بود و این فهرست بهتر است با چند رنگ دیگر مثل :

بنفش

قرمز آجری

خاکستری

تکمیل شود .

قلم مو نیز از جمله مهمترین وسایل کار بشمار می رود که بایستی در انتخاب و بکار بردن آن توجه بسیار نمود . داشتن دونوع قلم مو از جنس مرغوب لازم بنظر می رسد که یکی از آنها می تواند از نوع قلم موهای آبرنگ که پس از خیس شدن کاملا " نوک تیز و نسبتا " برافراشته می ماند و دیگری از نوع قلم موهای درشت (نمره ۱۶) باشد و بالاخره یک قلم موی باریک البته نه بسیار ریز نیز لازم است .

ضمنا " یک قلم مو برای رنگهای صمغی با

برای آنکه کودک بتواند با تمرینی که به وی داده می شود بخوبی کنار آید ، بهتر است قبلا " به او فرصتی بدهیم تا شخصا " در آن باره بررسی نماید و مواد و وسائلی را که لازم دارد و نیز هدفی را که باید تعقیب نماید متوجه شود .

نیکوترین راه آن است که تا آنجا که ممکن است طبیعت به عنوان مدل انتخاب شود و بدین منظور معمولا " وسایل مورد نیاز کودک به قرار زیر است :

۱- یک مداد نمره ۲ یا HB که مقاومت آن تقریبا " متوسط است .

۲- یک مداد پاک کن

۳- یک خط کش مدرج

۴- یک تکه پارچه

۵- احتمالا " یک قیچی و یک لوله چسب

۶- یک ظرف آب

۷- یک جعبه رنگ

۸- چند نوع قلم مو

جعبه رنگ را بهتر است از نوع رنگهای مات خریداری کنیم ، زیرا کارکردن با این رنگها ساده تر است و رنگهای براق را می توان برای سالهای بعد در نظر گرفت . اینگونه رنگها که هم بصورت پاستیل و هم بصورت لوله‌ای در بازار به آسانی یافت می شود هر نوع آن متناسب با یک گروه سنی از کودکان است . باید تا آنجا که ممکن است از خرید رنگهای لوکس خودداری نمود ، زیرا هم نوع جنس آنها نامرغوب است و هم چون لوله‌های رنگ

نوکی پهن در حدود یک سانتی متر مورد نیاز است.

زیردستی یا صفحه‌ای که معمولاً "ورقه نقاشی" را بر روی آن می‌گذارند مستطیلی به ابعاد ۶۵×۵۰ سانتی متر است که باید از جنس خوبی باشد و وزن آن از ۱۲۰ الی ۱۶۰ گرم تجاوز نکند. گاهی رنگ آن را سفید انتخاب می‌کنند و گاهی با یکی از کاغذهای رنگی سطح آنرا می‌پوشانند.

قلمهای یاد شده هر کدام مورد استعمال خاها دارد. چنانکه دو قلم موی نخست برای کشیدن خطوط و رنگ کردن سطوح کوچک و قلم موی پهن بر حسب نیاز جهت رنگ آمیزی سطوح بزرگ و یا رنگ زدن به متن صحنه تصاویر بکار

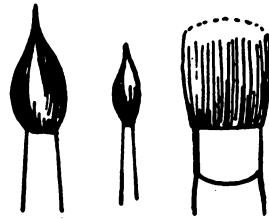

گفتاری درباره رنگها

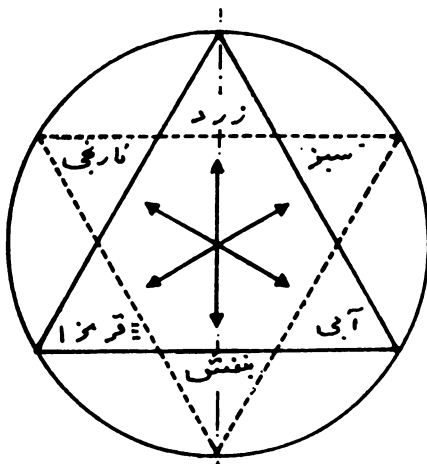

رنگهای سرد رنگهای گرم

رنگهای ترکیبی: اینگونه رنگها آنهاست که از مخلوط ساختن دو رنگ اصلی بدست آمده است مانند:

نارنجی: که مخلوطی از قرمز و زرد است.

سبز: که مخلوطی از آبی و زرد است.

بنفش: که مخلوطی از آبی و قرمز است.

یکی از ساده‌ترین راهها برای آشنائی

کودکان با رنگهای مختلف تهیه دایره رنگها

برای آنهاست. زیرا در آن مشخصات هر رنگ

نشان داده شده است و مثلاً "دانش‌آموز متوجه

می‌شود که نیلی یکی از تغییرات رنگ آبی

است و یا مثلاً "رنگ سبز در آن دایره مقابل

قرمز و نارنجی مقابل آبی و زرد مقابل بنفش

قرار دارد و اینگونه رنگهای مقابل یکدیگر را

را رنگ زرد سرد و رنگهای سبز را بنا بر کیفیت آنها گاه از جمله رنگهای سرد و گاه از جمله رنگهای گرم شمرده‌اند.

هریک از رنگها به دو گونه تغییر می‌پذیرد بدین معنی که گاه با رنگهای مجاور خود مخلوط می‌شود و تغییر می‌یابد و گاه روشنتر یا تیره‌تر می‌شود و کیفیت خود را تغییر می‌دهد و به اصطلاح تغییر ارزش می‌دهد.

روشن است که ارزش رنگها جینه نسبی دارد و گاهی این تغییر ارزش بخاطر تغییراتی است که در زمینه پیرامون آنها بوجود آمده است.

رنگهای مکمل یکدیگر می‌گویند. بدین معنی که از مخلوط کردن آنها رنگ خاکستری بدست می‌آید و چنانچه در کنارهم آورده شوند متقابلاً یکدیگر را شدت می‌بخشند.

رنگها را به دونوع گرم و سرد نیز تقسیم کرده‌اند. چنانکه رنگهای: قرمز، نارنجی و زرد را رنگهای گرم و رنگهای: آبی و سبز و بنفش را رنگهای سرد گویند و بدین جهت هرکدام آنها مشخصاً در راس یکی از قطره‌های عمود برهم دایره رنگها واقع شده‌اند. لازم به یادآوری است که رنگ زرد لیموئی

ترکیب رنگها

۱- تناقض رنگهای زنده: این تناقض

عبارت از بکار بردن دو رنگ مقابل یکدیگر در دایره رنگهاست. معمولا " اینگونه رنگها متقابلا" به یکدیگر جلوه میبخشد و بایستی هردو با شدتی برابر بکار برده شود.

۲- تناقض رنگهای روشن: این تناقض

عبارت از بکار بردن رنگهای رقیق در کنار یکدیگر است. معمولا " اینگونه رنگها یکدیگر را قطع می نمایند و در آنها مقداری رنگ سیاه مخلوط می شود. نمونه آنها در رنگهای خاکستری آمیخته با رنگهای دیگر دیده می شود.

الف) هماهنگیها

هماهنگی متن با متن به هنگامی صورت میگیرد که یک رنگ به گونه های تیره، متوسط و روشن بکار رود

هماهنگی تغییرات در موقعی مشاهده می شود که یک رنگ با رنگهای مجاور خود آمیخته شود و مثلا " از رنگ سبز رنگهای آبی مایل به سبز، سبز و سبز مایل به زرد بدست آورند و بدین شیوه آنها در ارزشهای مختلف بکار گیرند.

ب) تناقض

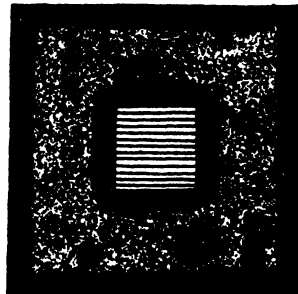
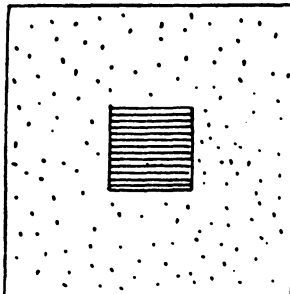
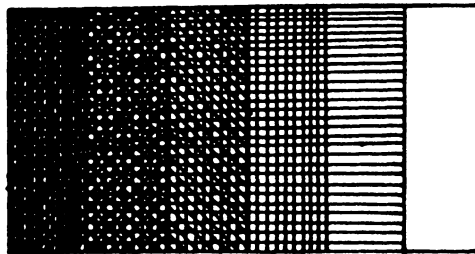

شیوه‌های گوناگون نقاشی

است که ابتدا سطح صفحه را سیاه می‌کنند و سپس با وسیله نوک‌تیزی مانند قلم‌های سوزنی بر روی صفحه به ترسیم شیئی مورد نظر می‌پردازند. برای این منظور استفاده از کاغذهای اثرپذیر (گراور) مناسب‌تر است.

ه) رنگ‌آمیزی: مطابق (شکل ۶) بر روی زمینه روشن و مطابق (شکل ۷) بر روی زمینه تیره. بدین گونه است که نخست طرح تصویر با مداد یا قلم مو کشیده می‌شود و سپس با دقت کافی بویژه در جاهایی که دو رنگ متناقض در کنار هم قرار می‌گیرد رنگ‌آمیزی تصویر صورت می‌گیرد.

و) رنگ کردن زمینه و مشخص نمودن پیچ و خمها: شیوه کار در این مورد نیز همانند روش قبلی است. اما باید زمینه صفحه را در پایان کار رنگ کرد. رنگ زمینه می‌تواند نزدیک به رنگ شیئی نقاشی شده و یا مشابه آن باشد. اما در این صورت رعایت حاشیه باریکی به رنگ سفید در اطراف تصویر ضروری است، مطابق (شکل ۸).

ز) نقاشی بر روی مقوای مشکی: در اینگونه نقاشی درخت که رنگ نسبتاً روشنی دارد، مطابق (شکل ۹) با رنگ زمینه صفحه متناقض است. درخت بارنگ خاکستری آمیخته‌بارنگ دیگر کشیده می‌شود و برگ‌هایش نیز که به همان روشنی است با رنگ متمم رنگ درخت ترسیم می‌گردد. عبارت دیگر رنگهای سفید + سیاه + یک رنگ اصلی از یکسو و رنگهای سفید + سیاه + رنگ مکمل آن از سوی دیگر در مقابل هم قرار می‌گیرد.

پیش از آنکه به موضوع اصلی کتاب یعنی نقاشیهای آسان و ابتکاری بپردازیم، لازم به نظر رسید تا با ذکر نمونه‌هایی از امکانات گوناگون ترسیم اشیاء دانش‌آموزان را با روشهای مختلف نقاشی و پاره‌ای از واژه‌های خاص این هنر آشنا سازیم. اینک مثالی که درباره شیوه‌های ترسیم یک "درخت" آورده می‌شود کلیه وسائل ممکن برای این منظور را معرفی می‌نماید.

الف) مدادمشکی: این وسیله که بهتر است مغز آن نه خیلی نرم و نه خیلی سخت و مثلاً از نوع نمره ۲ یا HB باشد هم برای کشیدن طرح نقاشیها با همه ریزه‌کاریهای آنها مطابق (شکل ۱) و هم برای نشان دادن نقاط پررنگ و کم‌رنگ مطابق (شکل ۴) بکار می‌رود. از این وسیله گاه برای هاشور زدن و گاه برای سایه زدن استفاده می‌کنند و رنگ خاکستری را با شدتهای مختلف نشان می‌دهند.

ب) قلم‌فرانسه: از این وسیله چنانکه در (شکل ۳) مشاهده می‌شود برای هاشور زدن استفاده می‌نمایند و بدین منظور هم مرکب معمولی و هم مرکب چین را می‌توانند بکار برند.

ج) قلم‌نی: از اینگونه قلم برای کشیدن تصاویر و خطوط آنها با شدت و ضعف‌های گوناگون استفاده می‌کنند، مطابق (شکل ۳).

د) سنگ‌سیاه: این وسیله که در کشور ما کمتر معمول است همانند ذغال مخصوص نقاشی هرگونه ظریفکاری در ترسیم تصاویر را میسر می‌سازد، مطابق (شکل ۴). شیوه کار بدینگونه

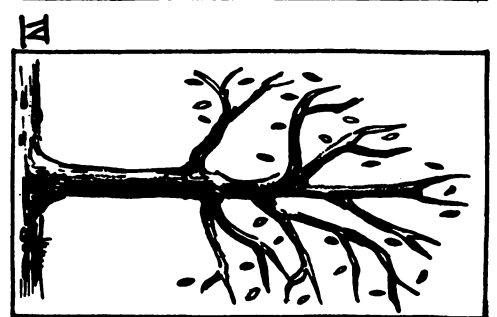
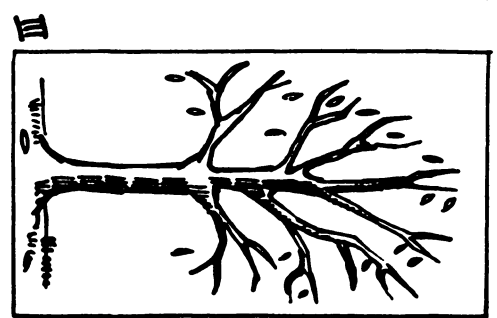
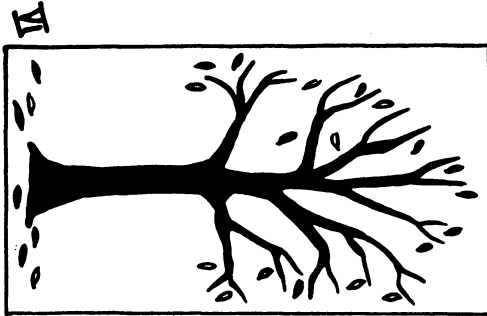
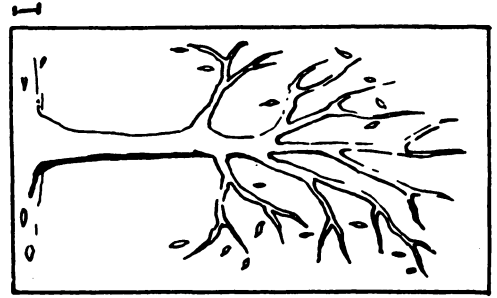
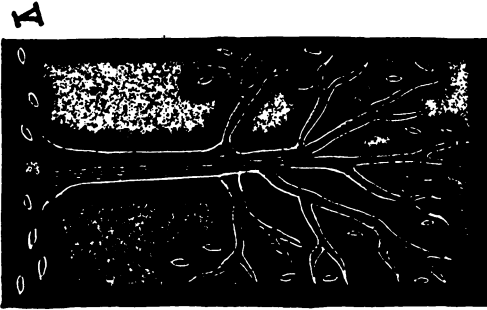

استفاده می‌شود. رنگ متن اصلی درمپه‌های تیره است و برای بدست آوردن مایه‌های روشن‌تر آن مقادیری رنگ سفید بدان افزوده می‌شود، مطابق (شکل ه ۱).

ط) مدرج ساختن زمینه: برای این منظور نخست صفحه کاغذ را به نوارهای افقی تقسیم

خطوط سفیدی که بر روی شاخه‌ها و در محل انشعابات آنها ترسیم شده است احساس وجود برف و شبنم بر روی آنها را بوجود می‌آورد.

ح) هماهنگی زمینه‌ها: برای چنین منظوری تنها از یک رنگ ولی با شدتهای مختلف



IX

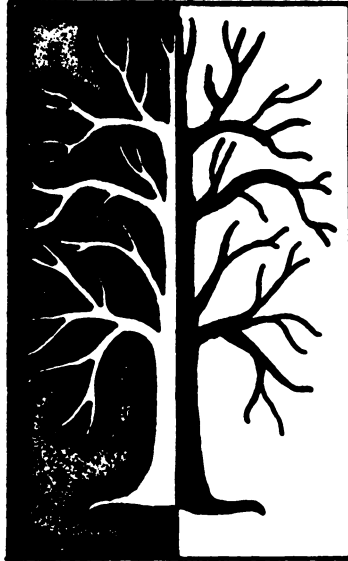

XIII

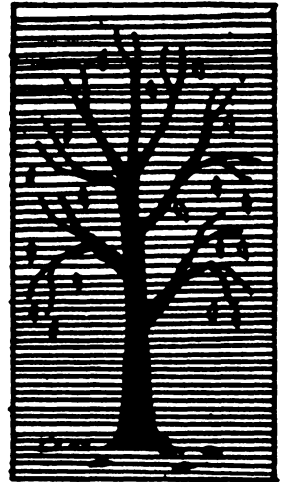

X

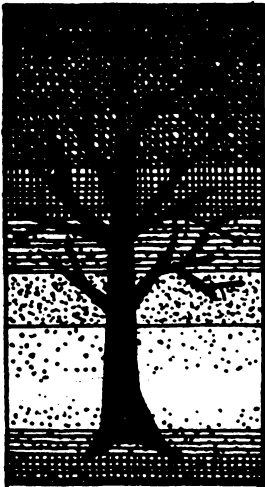

XI



XIV



XII

تمیز نوک‌تیزی که عبور می‌دهند خیس می‌کنند، در این شیوه برای تصویری که بعداً " بر روی چنین صفحه‌ای کشیده می‌شود رنگی هماهنگ با زمینه صفحه ولی پررنگ‌تر از آن انتخاب می‌کنند، مطابق (شکل ۱۱)

می‌نمایند و رنگ‌آمیزی را از پائین‌ترین نوار آغاز می‌کنند بنحوی که هر نوار قدری روشن‌تر از نوار پیشین رنگ شود. هنگامی که رنگ‌آمیزی تمام و صفحه خشک گردید، محل تماس نوارها با یکدیگر را با آب خالص و به کمک قلم‌موی



XV



XVII



XVI



XVIII

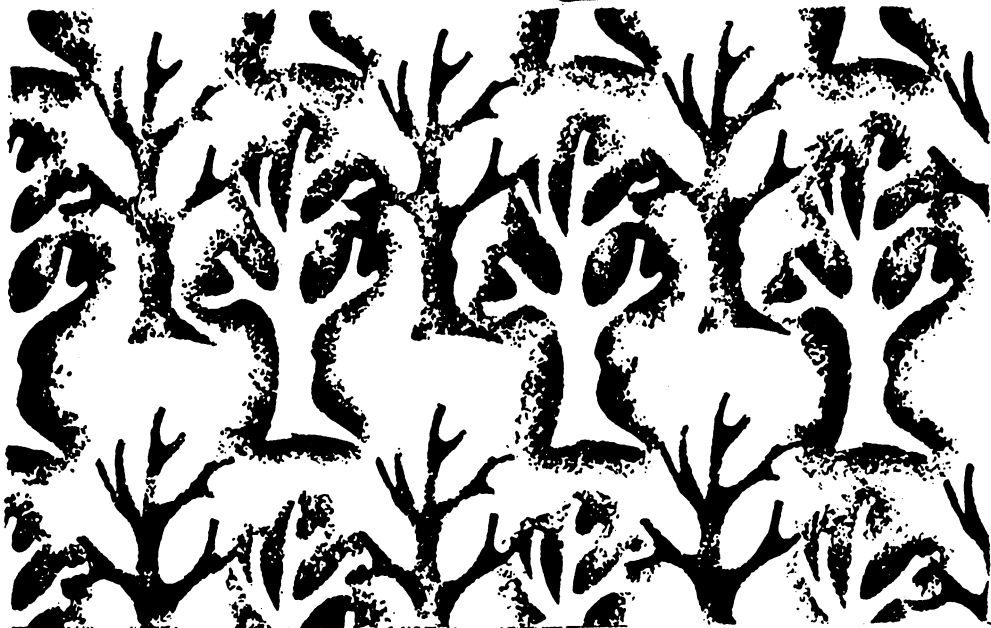

زمینه اینگونه نقاشیها انتخاب می شود معمولا باید متعلق به یک گروه باشد چون رنگها بر محوری مارپیچ تقسیم می شود تناقض آنها چشمگیر است

ی) سایه روشنها: در این شیوه نقاشی مطابق (شکل ۱۲) برخلاف روش قبلی برای زمینه از خطوط خمیده قوسی استفاده می شود. گاهی نیز ممکن است از ترکیبی از خطوط راست و منحنی با هم استفاده شود. رنگهایی که برای

گ) قرینه‌سازی و انعکاس: چنانکه می‌دانیم هر محور عمودی صفحه را به دو قسمت مساوی تقسیم می‌کند. بنابراین چنانچه نیمی از یک درخت را در یکسوی محور عمودی ترسیم کنیم و آنرا به کمک کاغذ کالک به سوی دیگر محور برگردانیم و یا نقاط انتهائی آنرا در سوی دیگر محور مشخص سازیم و به‌نگام رنگ‌آمیزی (در دوسوی محور عمودی دورنگ باشد) مختلف بکاربریم (نیمی از تصویر ما روشنتر و نیم دیگر تیره‌تر دیده خواهد شد، (شکل ۱۳).

ل) بریده روزنامه‌ها: گاهی بجای رنگ کردن قسمت‌های مختلف یک تصویر با همان ابعاد قطعاتی از کاغذ بسته‌بندی، کاغذ رنگی و یا جلد مجلات را بریده و در آن قسمت‌ها می‌چسبانند، مطابق (شکل ۱۴).

م) نقاشی ویترای: برای این منظور نوعی تناقض رنگ یا تناقض مایه رنگ بین درخت و زمینه صفحه بوجود می‌آورند. سپس تمام صفحه یا خود تصویر را قطعه‌قطعه نموده و مجدداً در کنار هم می‌گذارند، اما زوایای تکه‌های بریده شده را در جای اولیه خود قرار

نمی‌دهند و مختصری منحرف می‌سازند. برای استحکام بیشتر تابلو قطعات را می‌توان کوچکتر انتخاب نمود، مطابق (شکل ۱۵).

ن) قلاب‌دوزی: این شیوه نقاشی که ممکن است با نخ پشمی یا ابریشمی بر روی یک دستگاه کوچک و یا با سوزن‌دوزی بر روی کرباس باشد از قدیم در ایران معمول بوده است و در هر خانه‌ای چه در شهر و چه در روستا نمونه‌ای از آن دیده می‌شود، مطابق (شکل ۱۶).

ص) پوشوار: برای انجام اینگونه نقاشی تصویر مورد نظر را بر روی یک کاغذ ضخیم رسم نموده و دور آنرا می‌برند. سپس یا از جای خالی تصویر بر روی کاغذ و یا از خود تصویر بریده شده برای انعکاس مثبت یا منفی تصویر بر روی سطح دلخواه استفاده می‌کنند. روش نقاشی بدین گونه است که تصویر بریده شده یا صفحه کاغذی که حاوی جای خالی تصویر است را بر روی یک سطح صاف قرار داده و بر روی آن با برس مخصوص پوشوار یا قلم‌موی پهنی که آغشته به رنگ روغن یا آبرنگ می‌باشد ضربه می‌زنند.

فصل دوم

نقاشیهای ترسیمی

۱ - خطوط راست و خم

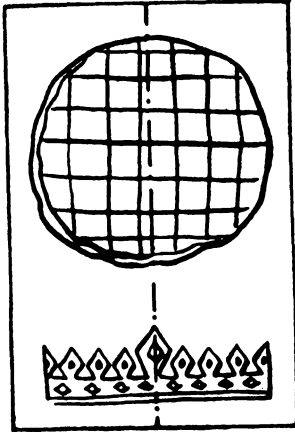

گلاه افسران: (به شیوه قرینه‌سازی)
صفحه‌کاعذی به اندازه‌های ۲۴×۱۶ سانتی‌متر
را انتخاب کنید، نخست به مرکز یکی از نقاط
محور عمودی دایره‌ای ترسیم می‌شود و به
شکل یک نان شیرمال بر روی آن نقاشی می‌شود.
می‌توان این دایره را پیش از ترسیم خطوط
عمود برهم تزئینی رنگ‌آمیزی کرد. بهتر است
در وسط نیم تاج پایینی یک نگین زینتی کشیده
شود.

تختخواب کودکان: صفحه‌ای به اندازه‌های
۲۴×۱۶ سانتی‌متر انتخاب کنید. نخست باید
راستگوشه‌ای رسم نمود و سپس به ترسیم
میله‌های اطراف تختخواب به رنگهای (قرمز،
آبی و غیره) پرداخت.

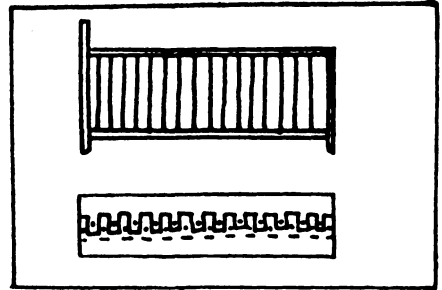

روتختی این تختخواب را که می‌توان
بر روی همین کاغذ ترسیم کرد حاشیه‌دار است.
برای کشیدن آن ابتدا یک راستگوشه دراز
بوسیله مداد ترسیم می‌شود و آنگاه نقشهای
تزئینی حاشیه‌ای آن مستقیماً" بوسیله قلم‌مو
رسم می‌شود.

درختان نخل: برای رسم این تابلو از
یک صفحه کاغذ سفید یا زرد که به ابعاد
۲۴×۱۶ باشد استفاده می‌نمایند و آنرا به
صورت طولی در مقابل خود می‌گذارند.

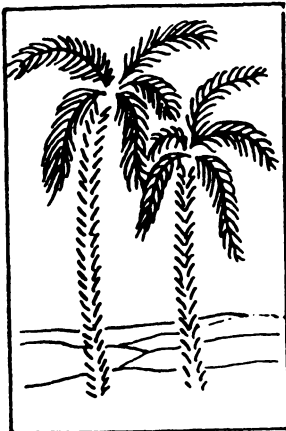

نخست تنه درختها به رنگ (خاکستری
تیره) رنگ‌آمیزی می‌شود سپس برگهای آنها به
رنگ (سبز تیره) رنگ می‌شود و اینکار با مشخص
ساختن رگبرگهای اصلی آغاز می‌شود.

همین تمرین را می‌توان در زمینه‌ای که از
پیش با رنگهای مناسبی رنگ‌آمیزی شده و در
آن زمین و آسمان با رنگهای خاص خود مشخص
شده است انجام داد، (بهتر است صفحه
کاغذ به دو قسمت نامساوی تقسیم شود).

۲ - خطوط راست، خم و بیج در بیج

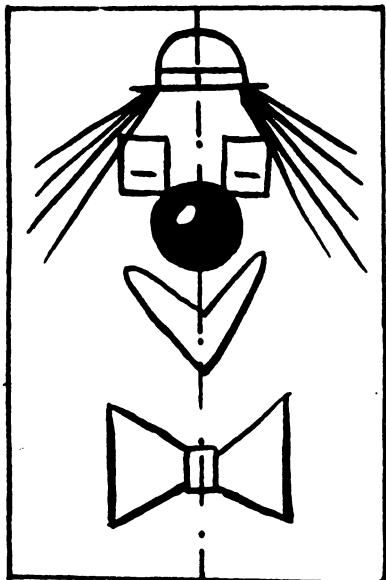

چهره دلک: نخست صفحه کاغذی به اندازه‌های ۲۴×۱۶ سانتی‌متر انتخاب می‌کنیم سپس محور عمودی صفحه کاغذ را با مداد رسم می‌کنیم. می‌توان کاغذ را به رنگ سفید یا سیاه انتخاب نمود. بجای بینی دلک نیز می‌توان کلا " از یک لکه رنگ استفاده کرد.

ترسیم گلها: این طرح بر روی صفحه کاغذی به اندازه‌های ۲۴×۲۲ سانتی‌متر نقاشی می‌شود. نخست محور افقی صفحه کاغذ خیلی کمرنگ با مداد رسم می‌شود. آنگاه از هر طرف این محور نقاطی به فاصله‌های ۷ سانتی‌متر مشخص می‌شود و دو خط نازک دیگر به موازات محور افقی و در دو سوی آن کشیده می‌شود. اکنون مرکز گل‌هایی به دلخواه یک‌درمیان بر روی این خطوط رسم می‌شود و پس از رسم مجموعه گلبرگ‌های یکی دو گل از گل‌های یاد

شده بقیه کار برای تکمیل به دانش‌آموزان واگذار می‌شود تا به دلخواه گلبرگ‌هایی رسم کنند. می‌توان نوع رنگها را برای راهنمایی کودکان بطور کلی و مثلاً " بصورت (رنگهای گرم یا سرد و غیره) تعیین نمود و یا اجازه داد بچه‌ها به دلخواه خود رنگ‌هایی را بکار برند.

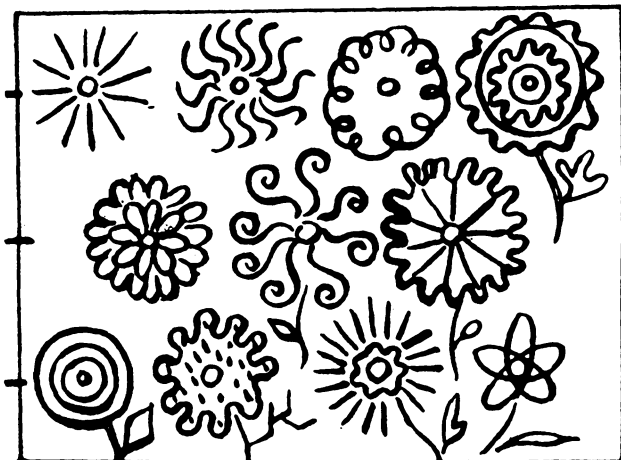

۳ - خطوط پیچ در پیچ *

باشد رنگهای تیره ولی با شدتهای مختلف است .

این اشکال ساده که به سرعت ترسیم می‌گردد چنانچه پی‌درپی کشیده شود حرکت دسته‌جمعی تعدادی از جانوران را مجسم می‌سازد .

مرغابی‌ها، فیلها، حلزونها : برای ترسیم این تابلوها از قطعه کاغذهای کوچک و دراز استفاده می‌شود . رنگی که برای کشیدن آنها استفاده می‌شود اگر زمینه کاغذ تیره باشد رنگهای روشن و چنانچه زمینه به رنگ روشن

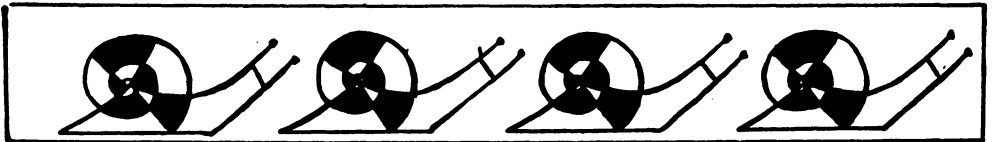
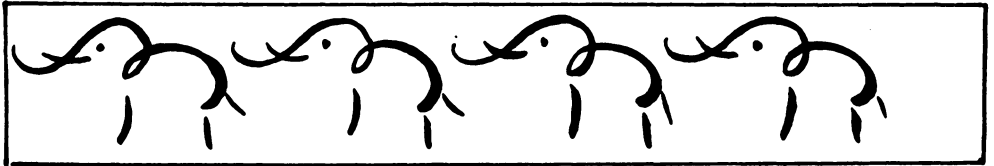
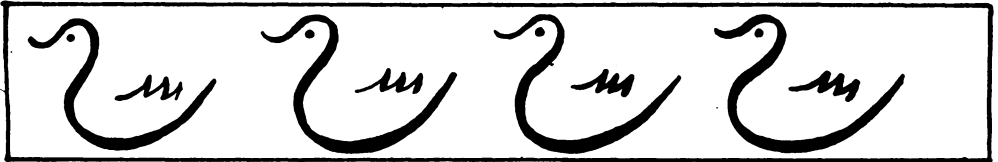

پررنگ استفاده نمایند .

از راه آمیختن رنگهای سیاه و سفید نیز می‌توان به رنگ‌آمیزی این نقاشی پرداخت و مثلاً " برای آب از رنگ خاکستری روشن ، برای ماهیها از رنگ خاکستری متوسط و بالاخره برای خزه‌ها از رنگ سیاه (البته به مقدار کم) استفاده کرد .

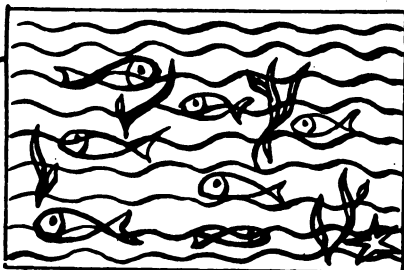

ماهیها : این تابلو در قطعه کاغذی به اندازه‌های ۱۶x۲۴ سانتی‌متر کشیده می‌شود . برای ترسیم آن باید از خطوطی به رنگ آبی ، آبی مایل به سبز و یا آمیخته‌ای از این دو رنگ بطور نامنظم استفاده کرد . برای کشیدن ماهیها می‌توان از رنگهای قرمز (لعلی و یا یاقوتی) استفاده کرد . برای ترسیم خزه‌ها از رنگ سبز تیره می‌توان بهره‌گرفت .

امکان دیگر برای رنگ کردن این تابلو آن است که فقط از یک رنگ ولی بصورت کمرنگ و پررنگ استفاده کنند . مثلاً " برای آب از رنگ آبی روشن ، برای ماهیها از رنگ آبی معمولی و برای رنگ کردن خزه‌ها از رنگ آبی

۴ - درختان، جنگل *

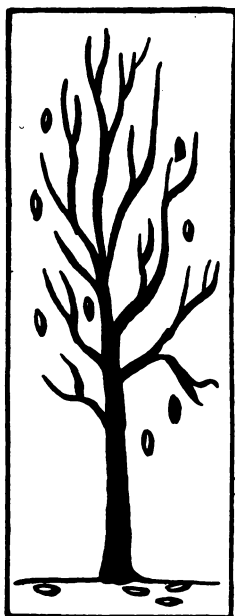

درد و طرف خطوطی که با رنگ تیره بعنوان شاخه‌ها کشیده می‌شود. می‌توان لکه‌های بیضی شکل به رنگهای مختلف به منزله برگ بکاربرد.

درختان: برای کشیدن درخت صفحه کاغذی دراز به اندازه‌های ۳۲x۸ سانتی‌متر کافی است که باید از آن به صورت عمودی یا افقی استفاده کرد.

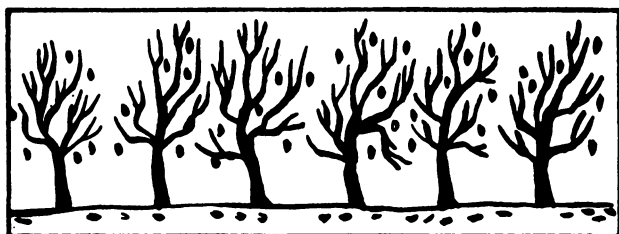

جنگل: (این نقاشی دارای ارزش تجسم فضا است) درختانی با اندازه‌های متفاوت کشیده می‌شود. آنهایی که دورتر واقع شده‌اند به رنگ خاکستری روشن، درختانی که در میانه هستند به رنگ خاکستری متوسط و درختانی که بزرگتر از همه بوده و در جلو واقع شده‌اند به رنگ سیاه کشیده می‌شوند. تنه هر درخت باید نشان دهنده بزرگی یا نزدیکی و دوری آن درخت باشد.

چنانچه برای این نقاشی کاغذی سفید به ابعاد ۳۲x۲۴ سانتی‌متر انتخاب شود، پس از رنگ آمیزی آسمان می‌توان منظره‌ای از زمستان و زمین پربرف را بوجود آورد. بویژه آنکه مقداری از برفها بصورت آویخته از شاخه‌های درختان و چند ردپا بر روی برف‌ها نشان داده شود. برای کشیدن این

نقاشی باید نخست خط افق را در پایین صفحه کاغذ ترسیم نمود. ضمناً کشیدن درختان باید از دورترین آنها یعنی از کوچکترین و کم رنگ‌ترین آنها آغاز شود.

۵ - راه اسکی ران *

۲- اکنون قلم مو را برداشته و مسیر راه

اسکی ران را از پشت پایه پرچمها و بدون آنکه به پایهها نزدیک شود ترسیم نمائید .

۳- در این موقع با ترسیم دو خط دیگر با

قلم مو در دوطرف مسیر قبلی آنرا تکمیل

نمائید، ولی سعی کنید هیچیک از این خطوط باهم برخورد نداشته باشند .

برای این نقاشی کاغذی به اندازه‌های 24×16 سانتی متر کافی است و شیوه کار بدین قرار است :

۱- نخست تعداد معدودی پرچم بر روی

صفحه ترسیم نمائید و هر پرچم را با یکی از رنگهای زنده و تند رنگ کنید .

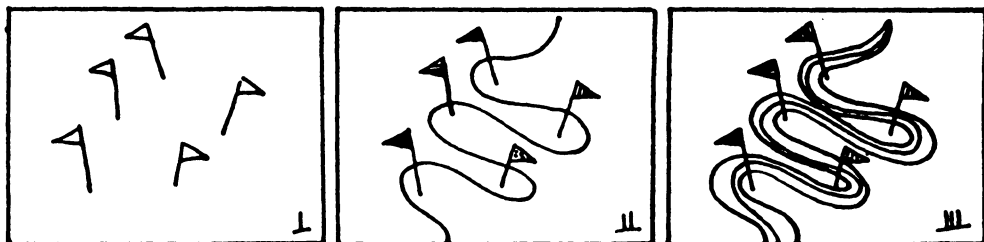

۶ - کلاه سرخپوست **

برای این نقاشی کاغذی سفید به ابعاد

32×24 سانتی متر انتخاب می شود .

طرح نخست این نقاشی باید ابتدا با

مداد کمرنگی ترسیم شود تا زیباتر از کار درآید

ضمناً " بهتر است برای رنگ کردن این کلاه

بیشتر از دو یا سه رنگ بکار نرود . چادر

سرخپوست از یک مثلث و چند خط هندسی

تشکیل می شود که ترسیم آنها بسیار ساده

است .

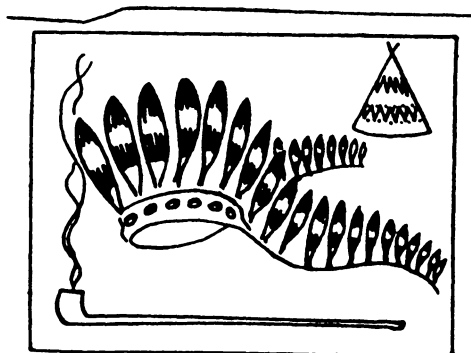

۷ - شغل قرمزی *

در پایان با رسم یک خط ممتد به رنگ دیگر و به موازات خط قبلی مسیر عبور گرگ نیز مشخص می‌شود.

برای ورزش مچ دست: این نقاشی در کاغذی به اندازه‌های ۲۴×۱۶ سانتی‌متر و در جهت افقی کشیده می‌شود و برای کشیدن آن قلم مو بکار می‌رود.

پس از به یاد آوردن داستان دختر شغل قرمز که می‌خواست به خانه مادر بزرگش برود و ناخودآگاهانه به گردش در جنگل مشغول شد.

۱- نخست در پایین صفحه و در سمت چپ تصویر شغل قرمزی با رنگ قرمز ترسیم می‌شود. سپس در بالای صفحه و در سمت راست با رنگ سیاه سر یک گرگ رسم می‌شود و زبانش که از دهان خارج شده است به رنگ قرمز رنگ می‌شود. طرز کشیدن هر دو این تصاویر در پایین همین درس نشان داده شده است.

۲- محل رویش درختان در جنگل با ترسیم دایره‌هایی به رنگ سبز مشخص می‌شود.

۳- اکنون با ترسیم یک خط ممتد به رنگ قرمز مسیری را که شغل قرمزی طی کرده است نشان می‌دهند.

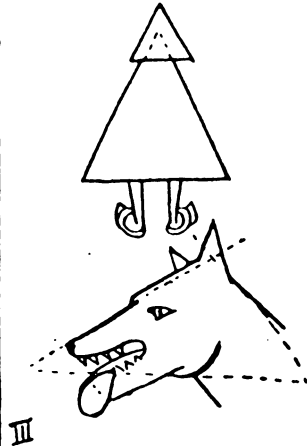
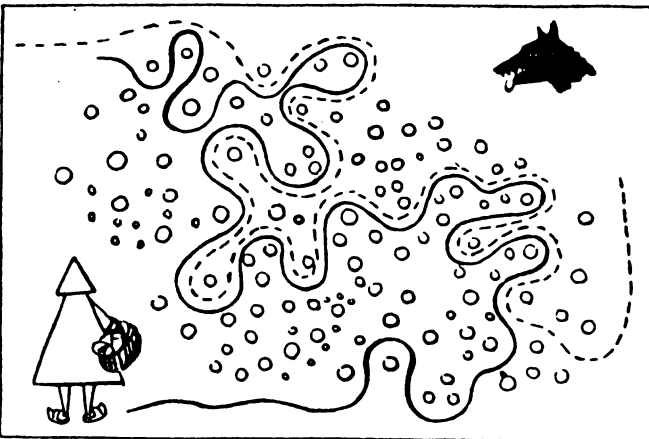
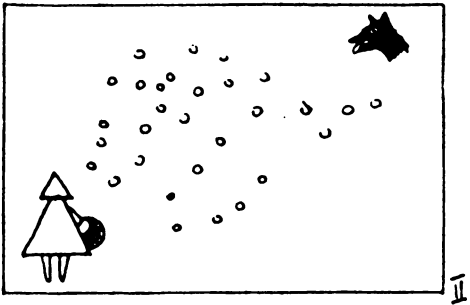
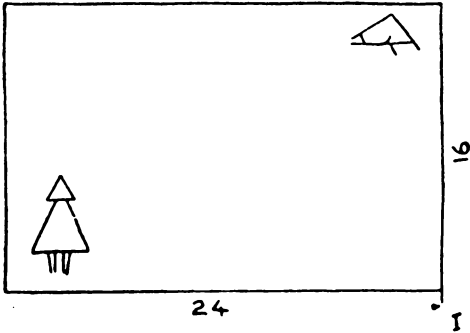

۸ - تور ماهیگیری *

این نقاشی در صفحه کاغذی به اندازه‌های ۲۴×۱۶ سانتی‌متر کشیده می‌شود.

نخست با قلم مو و با استفاده از رنگ زرد آجری مطابق تصاویر شماره ۱ و ۲ و ۳ و ۴ تور ماهیگیری و شناورهای آن ترسیم می‌شود.

خطوط مورب به موازات همان قطرهای صفحه کاغذ کشیده می‌شود.

گبه بالائی تور در فاصله $2/5$ سانتی‌متری کنار صفحه کاغذ واقع می‌شود و لبه پائینی

آن در فاصله ۲ سانتی‌متری کنار کاغذ از سمت پائین قرار می‌گیرد.

کشیدن شکل ماهیها که به اندازه‌های مختلف صورت می‌گیرد بسیار ساده است.

رنگی که برای کشیدن ماهیها و همچنین شبکه نخ نشان داده شده در تصاویر ۲ و ۳ و ۴ و ۵ بکار می‌رود خاکستری مایل به آبی و نسبتاً پررنگ است.

کشیدن ماهیها که تعداد آنها نباید نه بسیار کم و نه بسیار زیاد باشد بیشتر از ترسیم تور که خیلی کمرنگ‌تر خواهد بود اهمیت دارد.

در این نقاشی باید پس از هر مرحله اندکی صبر کرد تا صفحه کاملاً خشک شود و آنگاه به کشیدن تصاویر مرحله بعدی اقدام نمود.

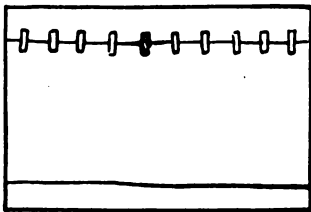

I

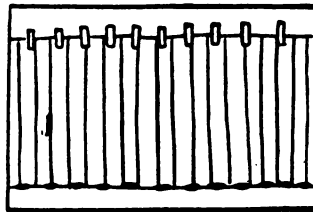

II

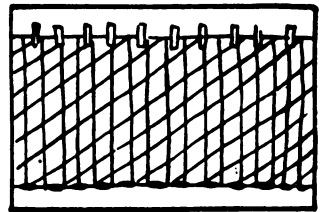

III

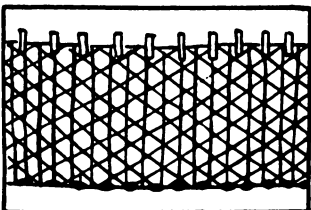

IV

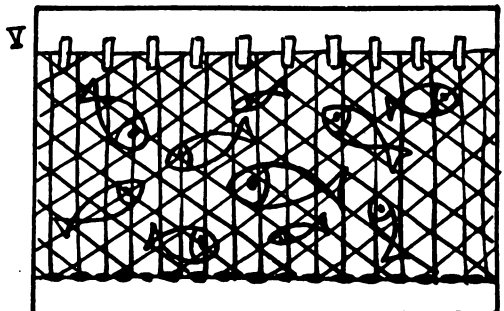

V

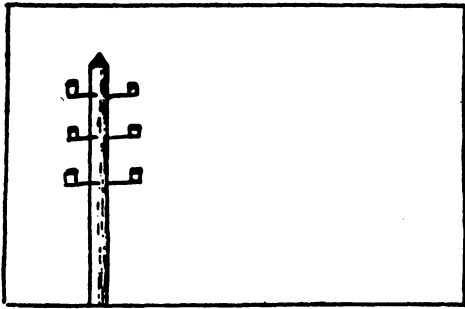

I

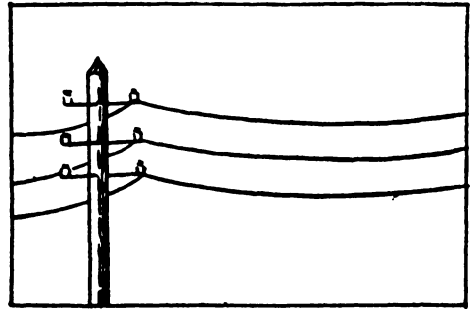

II

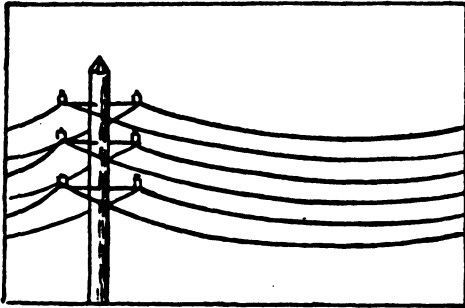

III

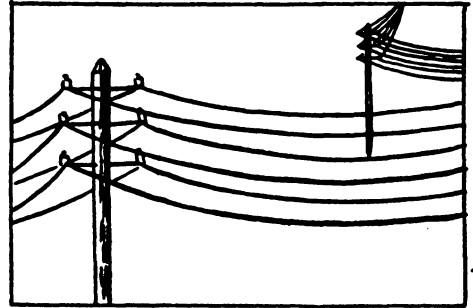

IV

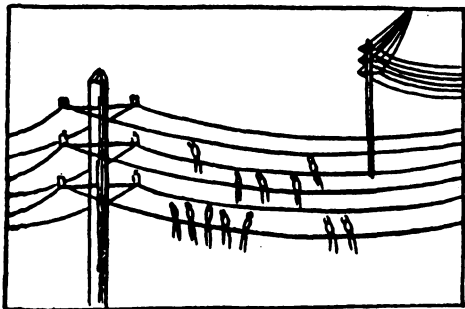

V



۹ - عزیمت پرستوها

کوچکتر از اولی است ترسیم می‌گردد. در اینجا ابتدا سیمهایی که از سمت راست صفحه کاغذ آمده است کشیده می‌شود. سپس تصویر سایر سیمها کشیده می‌شود. و بالاخره اتصال سیمها تکمیل می‌گردد.

۵- تصویر ساده‌ای از پرستوها با رنگ سیاه و سفید کشیده می‌شود و تعداد آنها را نباید زیاد کرد.

این نقاشی بهتر است در صفحه کاغذی به اندازه‌های ۲۴×۱۶ کشیده شود و صفحه کاغذ در جهت پهنای خود مورد استفاده قرار گیرد.
۱- نخست با استفاده از قلم مو و آبرنگ یک تیر تلگراف مطابق (شکل ۱) ترسیم می‌شود.
۲- با همان قلم سیمهای بلندتری به رنگ تیره ترسیم می‌گردد.

۳- سپس سیمهای نزدیک رسم می‌شود.

۴- آنگاه یک تیر تلگراف که به مراتب

۱۰ - قرینه سازی

S

Z

C

بر روی یک کاغذ سفید به اندازه‌های ۲۴×۲۲ سانتی متر این نقاشی‌ها بهتر کشیده می‌شود.

نخست صفحه کاغذ به دو یا چهار قسمت تقسیم می‌گردد و خطوطی با مداد ترسیم می‌شود. اما نقاشی‌ها مستقیماً با قلم مو کشیده می‌شود. رنگهایی که می‌توان بکاربرد عبارتند از: زرد آجری قرمز آجری، سیاه. هنگامی که این تصاویر

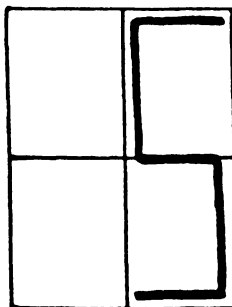
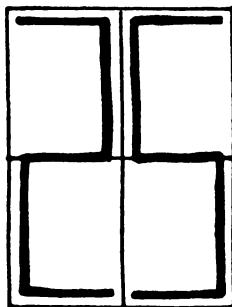
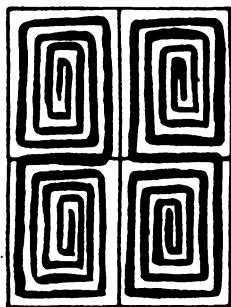
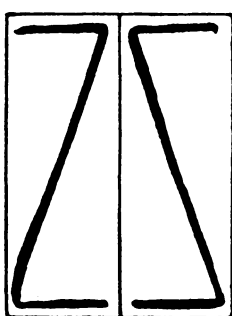
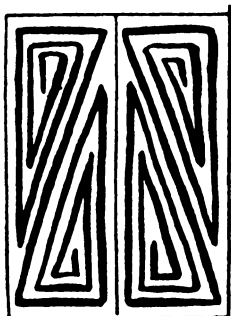
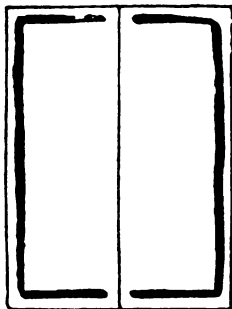
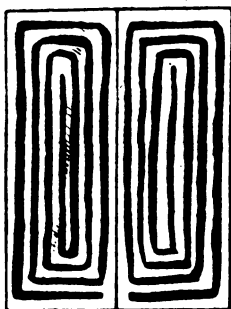

شمرین مشابهی با تمرینهای یاد شده را نیز می‌توان با اعداد لاتین مانند ۵.۸.۲ و غیره مطابق دستور بالا برای دانش‌آموزان پیش‌بینی نمود.

در این موقع بهتر است که در یادآور هر مونتاز حاشیه ساده‌ای با همان رنگهای بکار برده شده در رنگ‌آمیزی داخلی آن و حتی رنگ سفید پیش‌بینی و کشیده شود.

با هم مونتاز شود (معمولاً) این تصاویر را با چسب بر روی کاغذگرافت می‌چسبانند) بعلاوه تناوب نقشها و رنگها در کنار هم بیننده در آنها احساس وجود سنگفرش می‌کند.

۱۱ - پاره خط، ۵ و بادام

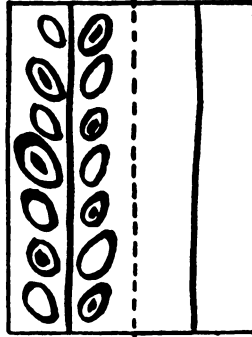
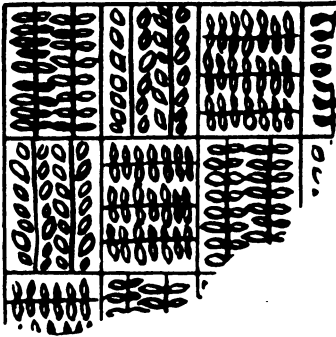
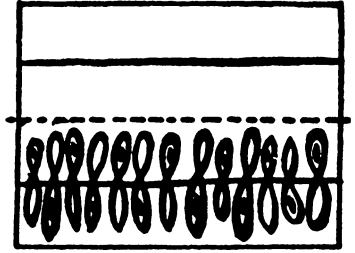
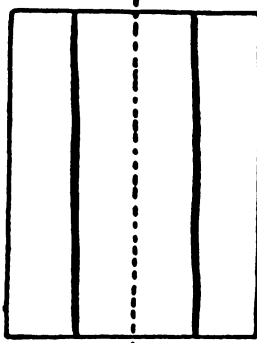

ترسیم طرحهای زمینه به وسیله خطوط نازک و کلفت. نخست دانشآموزان کلاس را به سه یا چهار دسته تقسیم می‌کنیم و از هر گروه می‌خواهیم که تنها با یکی از رنگهای آبی یا سبز یا شنگرفی و اگر دسته چهارمی نیز وجود دارد با رنگ قرمز لعلی کار کنند.

اکنون دانشآموزان را با شماره‌های ۱ و ۲ و ۳ شماره‌گذاری می‌کنیم. کار شماره‌های ۱ و ۲ این خواهد بود که دو خط عمودی در دو طرف خط وسط هر صفحه رسم نمایند و

بدین ترتیب هر صفحه را به چهار قسمت مساوی تقسیم کنند. حال از دارندگان شماره‌های یک می‌خواهیم که با کشیدن دو بادام پیوسته در دو طرف خطهای رسم شده و شماره‌های دو با کشیدن دو بیضی شکل مقابل هم در دو طرف خطهای رسم شده قبلی نقاشیهای خود را

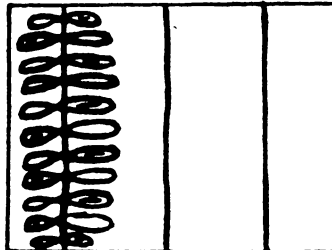
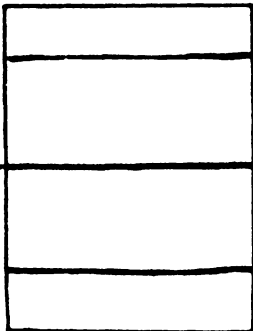

معمولاً طول این نقشها در هر طرف خطوط نباید از حدود نیم سانتی‌متر تجاوز نماید. در پایان این صفحات ترسیم شده را باید همانند نقاشیهای تمرین قبلی در کنار هم و بطوری که هر صفحه نقشی ناهمبند با صفحه کناری خود داشته باشد مونتاژنمائیم.

تکمیل نمایند. ضمناً از شماره‌های ۳ می‌خواهیم که هر کدام سه خط افقی بر روی صفحه کاغذ خود چنان رسم کنند که فاصله دو خط کناری با لبه کاغذ برابر $\frac{1}{6}$ طول صفحه کاغذ باشد و اینان نیز سه خط رسم شده را با کشیدن دو بادام پیوسته در دوسوی آنها تکمیل نمایند.

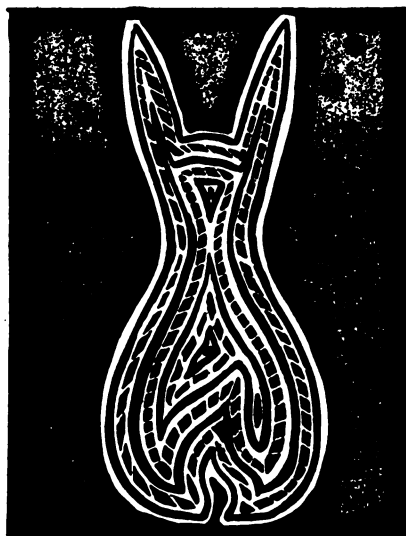

IV

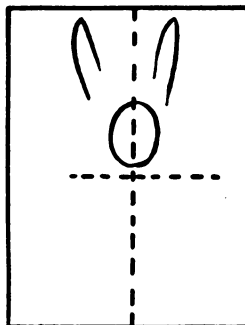

I

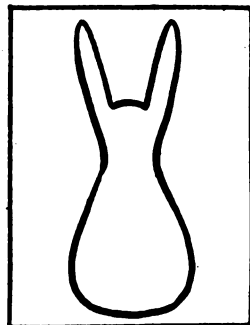

II

۱۲ - خرگوش *

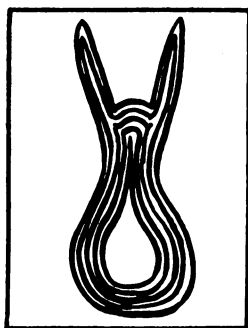

III

نقاشی با خطوط رنگارنگ: برای این نقاشی ورقه‌ای به اندازه‌های ۳۲×۲۴ سانتی‌متر لازم است:

۱- نخست باید محور عمودی صفحه را ترسیم نمائید و وسط آنرا نیز مشخص کنید. همین محور بعنوان محور قرینه‌سازی می‌تواند مورد استفاده قرار گیرد.

اکنون باید شکل شماره یک با مداد کمرنگ طوری کشیده شود که سر خرگوش در نیمه بالایی صفحه کاغذ واقع شود و نوک گوشهای آن تقریباً "به لبه بالایی صفحه برسد".

۲- در این مرحله با استفاده از یک رنگ تیره دور تصویر پررنگ می‌شود.

۳- حال قلم‌مو را برداشته و هر بار با یک رنگ دیگر خطوطی به موازات طرح شکل خرگوش ترسیم می‌کنیم (این رنگها بسته به انتخاب دانش‌آموز است و می‌تواند رنگ سیاه

نیز انتخاب شود)، تا داخل تصویر خرگوش کاملاً "پر شود".

۴- اکنون زمینه ورقه با یک رنگ تند رنگ آمیزی می‌شود و بهتر است بین رنگ زمینه صفحه و تصویر خرگوش یک حاشیه سفید رعایت شود.

این شیوه را می‌توان برای نیمرخ ساده یک گربه یا یک پروانه و یا یک ماهی نیز بکار برد.

۱۳ - بند رخت *

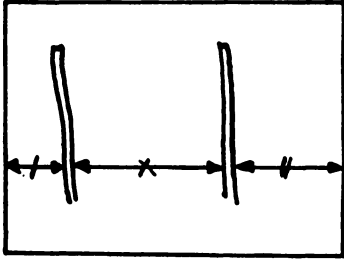

I

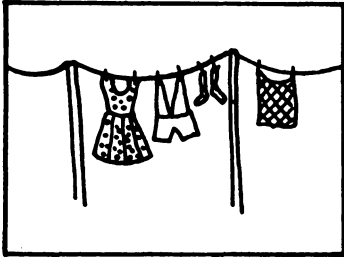

II

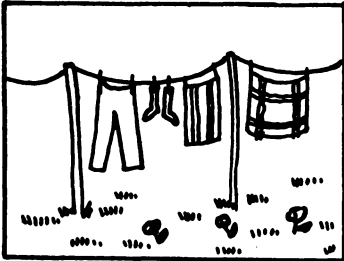

III

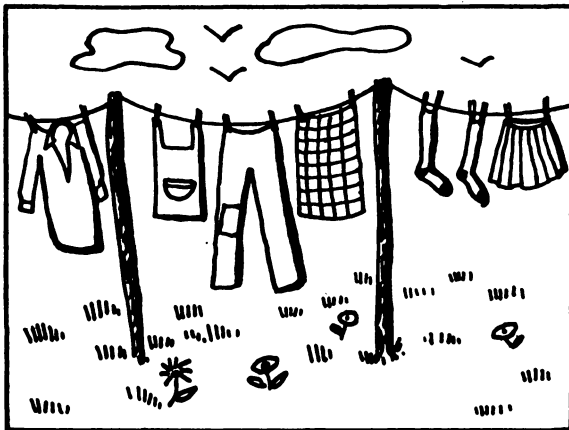

IV

برای این نقاشی صفحه کاغذی به اندازه‌های ۳۲×۲۴ سانتی‌متر مناسب خواهد بود. این نقاشی از آغاز باید با قلم مو کشیده شود. اما رنگهای آن به انتخاب دانش‌آموز است.

۱- بدون آنکه سعی در تقسیم صفحه کاغذ به قسمتهای مساوی داشته باشید، دو تیر چوبی به ارتفاع تقریبی ۱۵ سانتی‌متر ترسیم نمایید (قد تیرها را به اندازه نصف عرض صفحه کاغذ نکشید چون در بیشتر موارد اثری مطلوب نخواهد داشت).

۲- اکنون بند بین دو تیر را ترسیم نمایید و لباسها را بر روی آن پهن کنید. در این هنگام به تکمیل کار قبلی خود پرداخته و با ملاحظه تصاویر شماره ۳ و ۴ بنا به میل و علاقه خود جزئیات دیگری مانند علفهای روئیده شده بر روی زمین، ابرهای آسمان، گلها و پرندگان را به تابلو خود اضافه نمایید.

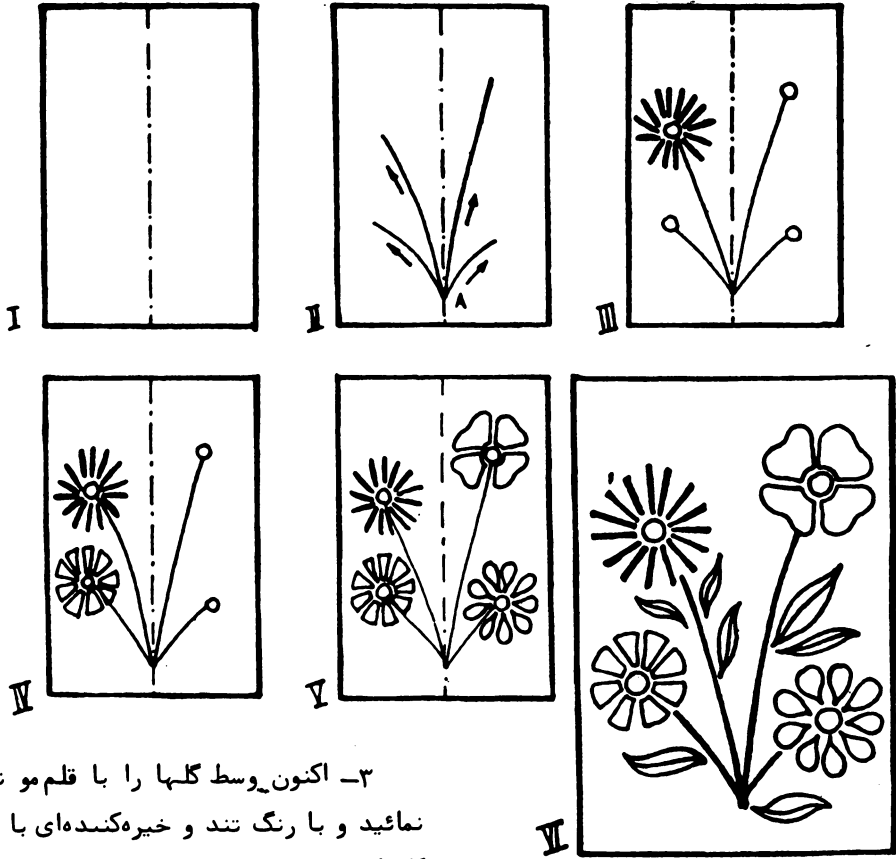

۳- اکنون وسط گلها را با قلم مو ترسیم نمائید و با رنگ تند و خیره‌کننده‌ای با قلم مو گلبرگهای خطی شکل نخستین گل را نقاشی کنید.

۴- دومین گل دارای گلبرگهایی بشکل دوزنقمو جدا از یکدیگر است که باید با رنگ تند رنگ‌آمیزی شود.

۵- سومین گل که در سمت راست محور صفحه و در بالا ترسیم می‌شود دارای چهار گلبرگ است که از ترسیم چند خط راست پیوسته با قدری انحناء تشکیل می‌یابد.

گل چهارم دارای گلبرگهایی به شکل اشک است که همانند گلبرگهای گل سوم به رنگ تند و زیبایی با قلم مو کشیده می‌شود.

۶- ساقه همه گلها باید به رنگ سبز رنگ آمیزی شود. این گلها را باید با کشیدن برگهایی شبیه به تکمیل نمود.

۱۴ - ترسیم گلها ***

این تمرین بر روی صفحه کاغذی به اندازه‌های ۲۴×۱۶ سانتی‌متر که بصورت عمودی قرار گیرد انجام می‌شود.

۱- نخست محور عمودی صفحه کاغذ را با مداد کمرنگی مشخص نمائید.

۲- از نقطه الف واقع در فاصله ۲ سانتی‌متری از پایین صفحه بر روی محور عمودی ساقه گلها را با مداد کمرنگی ترسیم نمائید و از هر طرف محور دو ساقه رسم کنید. این ساقه‌ها باید نامساوی و دارای ارتفاع مختلف باشد. سعی کنید این ساقه‌ها هیچیک به کنار صفحه کاغذ نرسد.

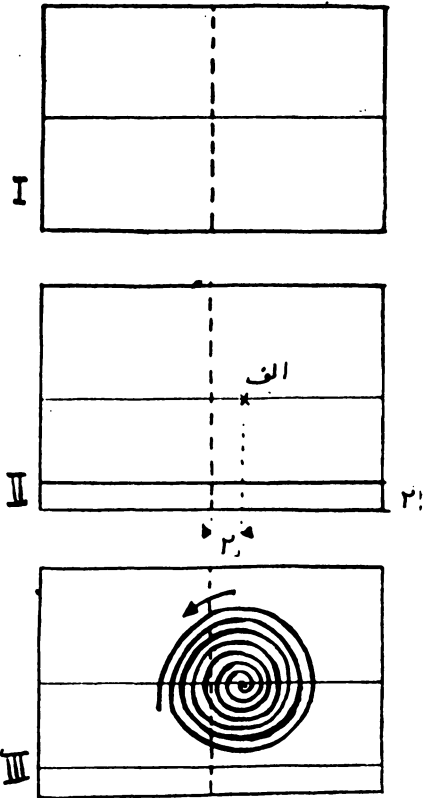
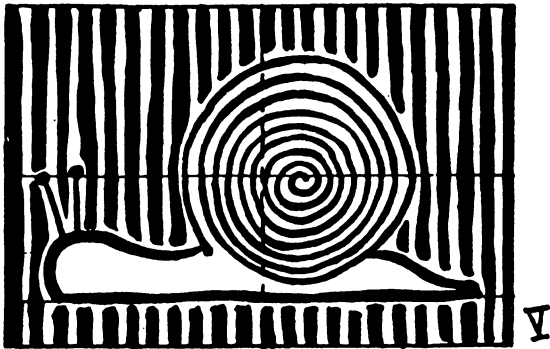
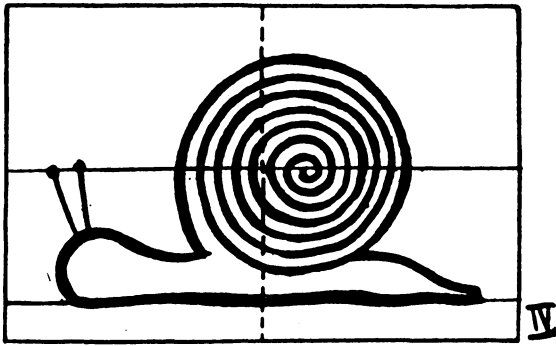

۱۵- نقاشی حلزون**

صفحه کاغذ را با مداد کمرنگی ترسیم کنید .
 ۲- نقطه الف محل شروع مارپیچ حلزون را بر روی محور افقی و در فاصله دو سانتی متری از قطر عمودی کاغذ به طرف راست انتخاب نمایید .
 خط افقی ترسیم شده در فاصله ۲ سانتیمتری لبه پائین صفحه کاغذ سطح پائین بدنه حلزون را مشخص می‌سازد .
 ۳- مارپیچ حلزون را باید با استفاده از قلم مو و در جهت نشان داده شده در تصویر ترسیم کنید . این مارپیچ با خطوطی نازک و به فاصله تقریبی ۱ سانتی متر ترسیم می‌شود .

این نقاشی را باید با قلم مو و بر روی صفحه کاغذی به اندازه‌های ۱۶×۲۴ سانتی متر که از پهنای قرار می‌گیرد کشید .
 رنگهای مورد استفاده عبارتند از خاکستری متوسط (پاسیاه مخلوط با سفید) برای قسمت حلزونی، (شکل ۳) و سیاه برای بدن حلزون (شکل ۴) .
 زمینه کاغذ (شکل ۵) باید با یک رنگ زنده بصورت نوارهای عمودی یکی رنگی و یکی سفید رنگ شود . اما این نوارهای رنگی نباید به بدنه حلزون برسد .
 ۱- نخست باید قطرهای عمودی و افقی

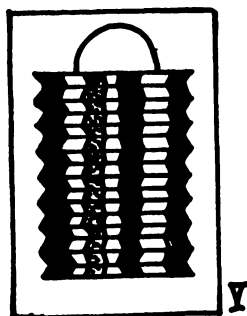
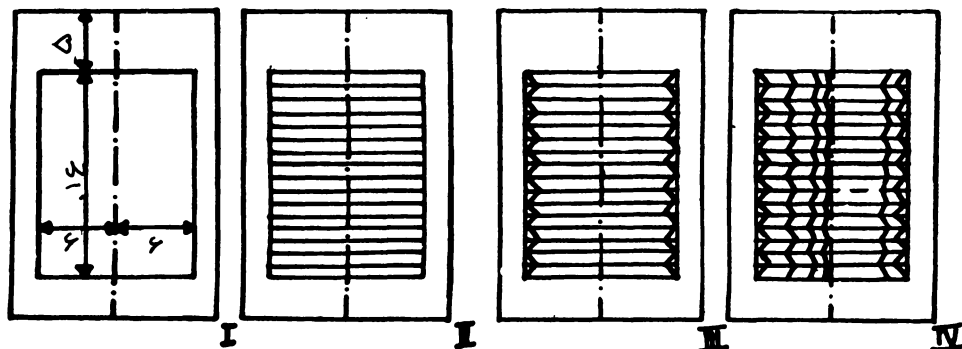

۱۶ - فانوس ***

- ۱- برای رسم این نقاشی صفحه کاغذی به اندازه‌های ۲۴×۱۶ سانتی‌متر مناسب است:
- ۱- نخست از فاصله ۵ سانتی‌متری لبه بالایی ورقه به پایین مستطیلی به عرض ۱۲ سانتی‌متر و طول ۱۶ سانتی‌متر رسم نمائید.
- ۲- این مستطیل را از طول به نوارهای ۱ سانتی‌متری تقسیم نمائید.
- ۳- در این هنگام با مداد کمرنگی چینهای کناری فانوس را ترسیم کنید.
- ۴- اکنون با بخاطر آوردن شکل ظاهری فانوسهای کاغذی تزئینات روی آنرا بصورت نوارهای عمودی نقاشی کنید.
- ۵- پس از رنگ کردن آن با رنگهای تند و زیبا تصویر فانوس و دسته آنرا ببرید و از صفحه کاغذ درآورید. می‌توانید از مونتاز چند فانوس مجموعه زیبایی بوجود آورید.
- ۶- دانش‌آموزانی که مهارت بیشتری داشته باشند می‌توانند نمای پهلوئی یک فانوس را نیز به همین روش نقاشی کنند.

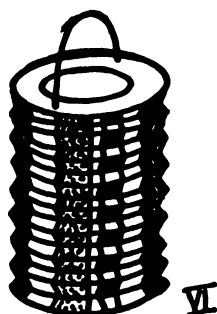

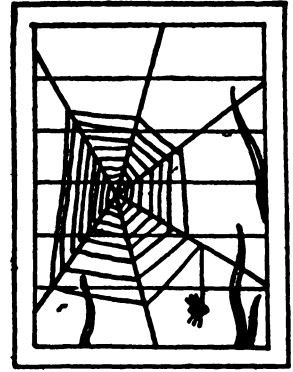
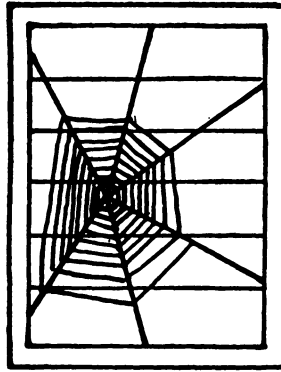
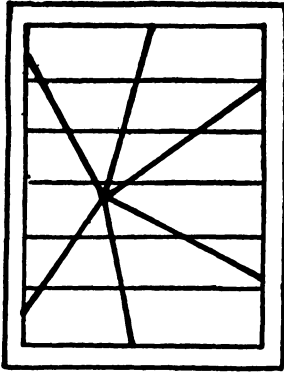

به سفید خالص نرسد .

هنگامیکه رنگ مدرج صفحه کاغذ کاملا " خشک شد . از یکی از نقاط روی صفحه که مرکز صفحه نباشد با رنگ سفید و با خطی به ضخامت یک میلیمتر شروع به کشیدن اسکلت تار عنکبوت می‌نمایند . سپس با همان رنگ و همان خط نازک تارها کشیده می‌شود و بالاخره با کشیدن خود عنکبوت نقاشی را تکمیل می‌نمایند . بدین ترتیب که اگر مرکز تار عنکبوت درست چپ قرار گرفته است خود عنکبوت در سمت راست کشیده می‌شود . ضمناً " می‌توان چند ساقه علف را نیز به نقاشی اضافه نمود .

پس از اتمام نقاشی می‌توان چند نمونه آنرا بر روی قطعه پارچه‌ای مونتاژ کرد ولی سعی نمود که قسمت‌های هم‌رنگ در کنار یکدیگر قرار نگیرد .

چنانچه کاغذ رنگی تیره‌رنگی برای این تمرین انتخاب شود این نقاشی می‌تواند برای جوانان بسیار جالب توجه باشد . اما چنانچه برای زمینه نقاشی کاغذ سفید بدون نوارهای رنگین انتخاب گردد می‌توان برای ترسیم تار عنکبوت از رنگ سیاه و برای زمینه از سایه‌زدن با رنگ تیره استفاده کرد .

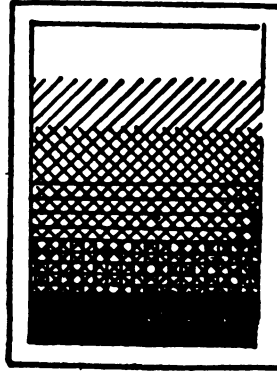

۱۷ - تار عنکبوت

این نقاشی را می‌توان بر روی صفحه کاغذی به اندازه های ۲۴×۳۲ سانتی‌متر ترسیم نمود . نخست باید حاشیه‌ای در حدود ۱

سانتی‌متر در اطراف صفحه کاغذ پیش‌بینی کرد .

در این نقاشی باید صفحه کاغذ به نوارهایی تقسیم شده و هر نوار با رنگی روشنتر از نوار پائین‌تر رنگ‌آمیزی شود .

برای رنگ‌آمیزی می‌توان از یکی از رنگهای تیره مانند آبی ، سبز و یا قرمز لعلی استفاده نمود . شیوه رنگ کردن بدینگونه است که نخستین نوار مثلاً " با رنگ آبی خالص رنگ‌آمیزی می‌شود و رنگ‌آمیزی نوار دوم پس از خشک شدن نوار نخست شروع می‌شود ولی به رنگ آبی اندکی رنگ سفید افزوده می‌گردد . برای رنگ کردن نوار سوم مقدار رنگ سفید بیشتر می‌شود برای رنگ کردن نوارهای بعدی به تدریج این رنگ افزایش می‌یابد بنحوی که بالاخره در آخرین نوار باز هم

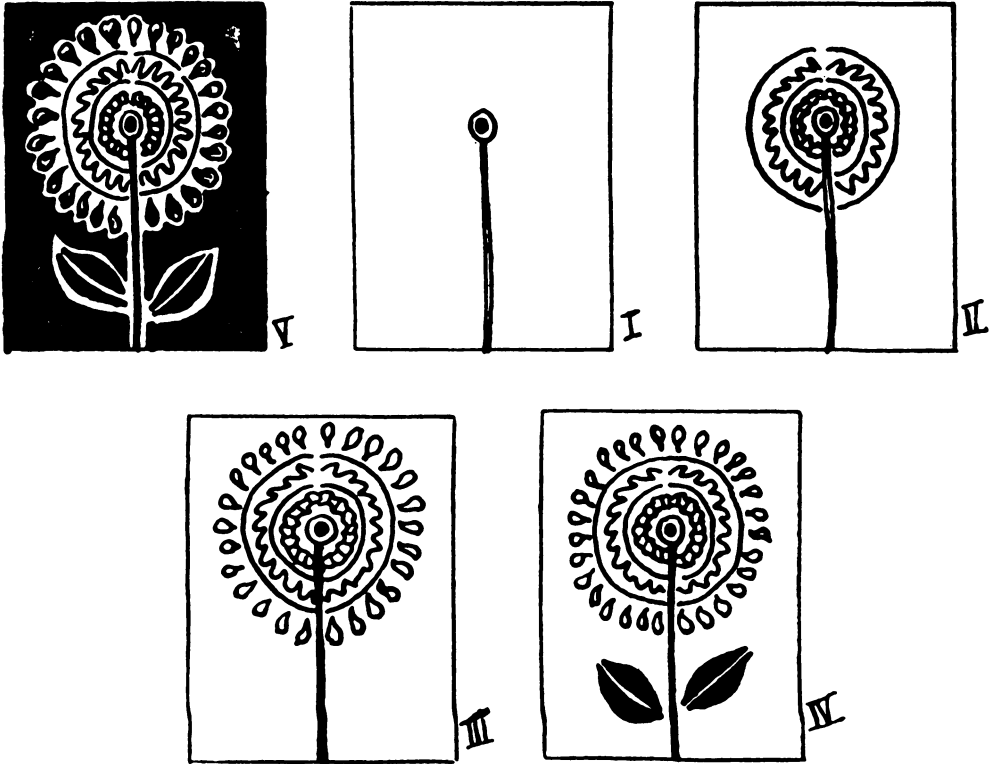

۱۸ - قرینه سازی *

۳- ترسیم گلبرگهای این گل بوسیله یک فشار مختصر با قلم موی کلفت و کشیدن نوک آن بداخل انجام شود.

۴- سپس دو برگ در اطراف ساقه گل کشیده می شود.

۵- در پایان ضمن رعایت حاشیه مختصری در اطراف نقاشی کشیده شده بقیه کار با رنگ زنده و تند رنگ آمیزی می شود. باید از گذاشتن لکه های پررنگ و غلیظ بر روی زمینه صفحه خودداری کرد.

برای این نقاشی از یک صفحه کاغذ به ابعاد ۳۲×۲۴ سانتی متر استفاده می شود و محور آن از راه تا کردن صفحه مشخص می شود

۱- نخست با قلم مو وسط گل با یکی از رنگهای تند و ساقه آن با رنگ سبز تیره کشیده می شود.

۲- سپس با کشیدن نقشه های با رنگهای تند و زنده در اطراف وسط گل بر وسعت گل افزوده می شود. اما باید همواره رعایت قرینه نسبت به محور عمودی صفحه بشود.

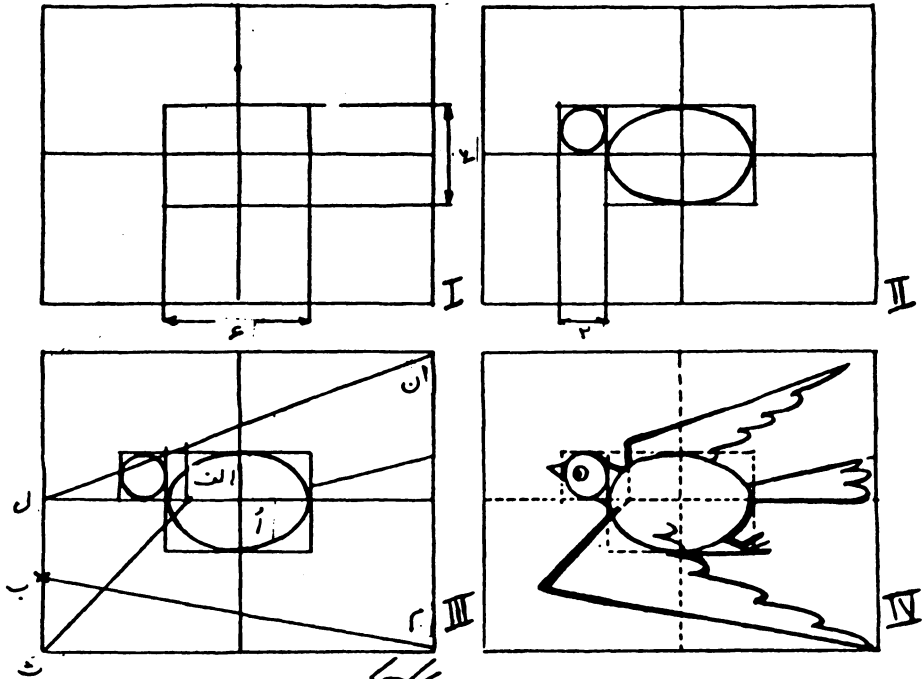

۱۹ - پرندگان ***

برای این نقاشی یک صفحه کاغذ به اندازه‌های ۱۶x۱۲ سانتی متر مناسب است.

۱- پس از رسم قطرهای عمودی و افقی صفحه کاغذ مستطیلی به ابعاد ۶x۴ سانتی متر در مرکز صفحه ترسیم نمایید.

۲- اکنون مربعی به ضلع ۲ سانتی متر در کنار مستطیل بدست آمده و در سمت چپ و قسمت بالای ضلع آن رسم کنید و در آن دایره‌ای بکشید. ضمناً در داخل مستطیل نیز یک بیضی ترسیم کنید.

۳- از نقطه الف که در ۲ سانتی متری مرکز دایره واقع است، خط راستی به ضلع بالائی مستطیل و قطعه خطی برای وصل کردن آن به نقطه ث رسم نمایید. اکنون با رسم خطوط راستی نقطه ب را به م و نقطه ل را به ن وصل نمایید. در ضمن خط د - پرنده را درست‌تر است نیمه بالائی ضلع مستطیل رسم کنید.

۴- در این هنگام با کشیدن (چشم، نوک، پاها، بالها و دم) تصویر پرنده را تکمیل کنید. رنگی که برای کشیدن خطوط نقاشی استفاده می‌شود به انتخاب دانش‌آموز بستگی دارد.

در پایان بهتر است که این پرنده‌ها که به وسیله دانش‌آموزان کشیده شده است بریده شود و بر روی شاخه‌ای از درخت گیلاس مونتاژ شود و هر دانش‌آموز دسته‌های گیلاسی را به رنگ دلخواه خود رنگ کند. این شاخه درخت گیلاس نیز می‌تواند بوسیله یکی از دانش‌آموزان بر روی صفحه کاغذ بزرگی با استفاده از یک قلم مو کشیده شود.

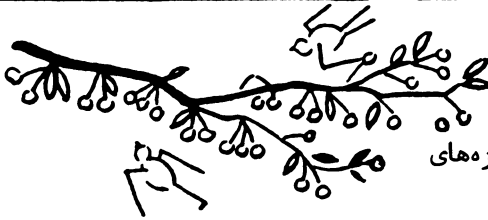

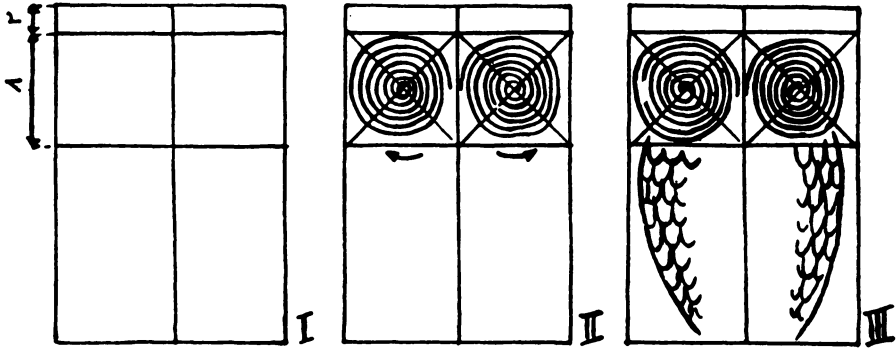

۲۰- قرینه سازی

ترسیم خطوط خمیده ***

جغد

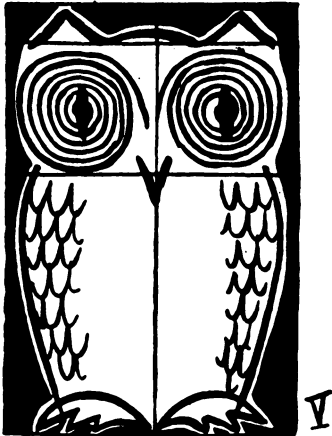
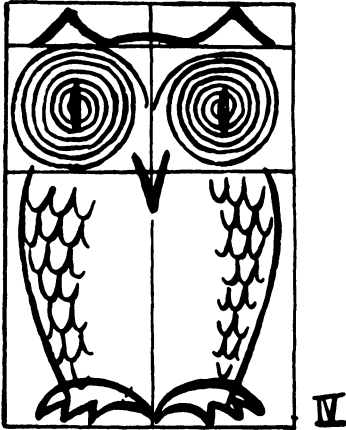

۳- در تصویر مربوط بدین مرحله مشخصات بدن و طرح پره‌های حیوان نشان داده شده است.

۴- در پایان سر و نوک و چشمان و پاهای جغد بصورت بسیار ساده‌ای ترسیم می‌شود و شکل تکمیل می‌گردد.

رسم این نقاشی با قلم مو و بر روی صفحه کاغذی به اندازه‌های ۲۴×۱۶ سانتی‌متر صورت می‌گیرد. رنگهای مورد استفاده عبارت از: خاکستری متوسط (آمیخته‌ای از سیاه و سفید) برای مراحل ۲ و ۳ خواهد بود. در مرحله ۴ رنگ سیاه بکار می‌رود.

برای زمینه صفحه کاغذ یک رنگ زنده انتخاب خواهد شد، (شکل ۵). یک حاشیه سفید بین نقاشی و رنگ زمینه صفحه باید رعایت شود.

۱- نخست محور عمودی صفحه کاغذ با مداد بسیار کم‌رنگی رسم می‌شود. دو خط افقی به فاصله‌های ۲ و ۸ سانتی‌متر از ضلع بالایی کاغذ ترسیم می‌شود که چشمان جغد را در میان گیرد.

۲- چشمان حیوان بایستی با قلم مو و در جهتی که نشان داده شده است ترسیم شود. این خطوط مارپیچ باید بسیار نازک و به فاصله تقریبی نیم سانتی‌متر از یکدیگر ترسیم گردد.

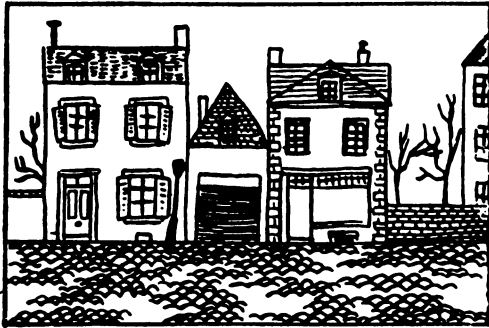
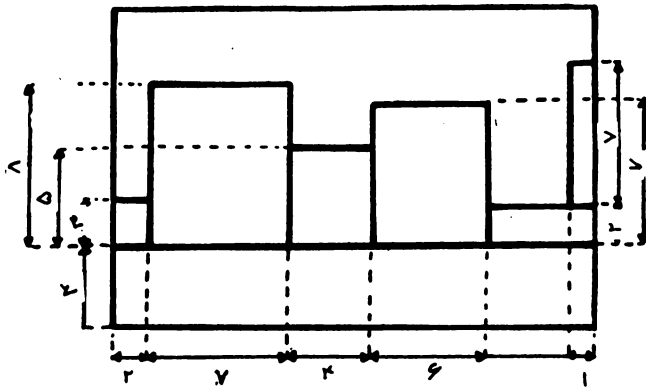

۲۱ - کوچه سنگفرش

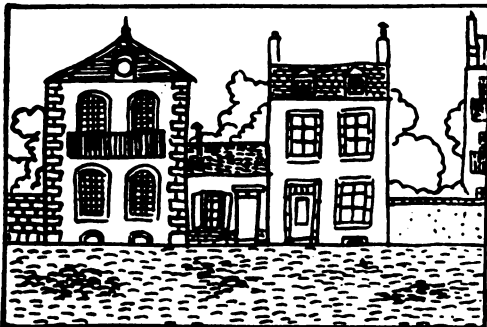

قلم مو رسم ساختمانها آغاز می شود و هر دانش آموز بنا بر تمایل خویش (همانند نمونه های داده شده) اما با رعایت قالب کلی نقاشی کوچه سنگفرش شده ای را ترسیم می نماید.

خطوط این نقاشی را می توان هم با یک رنگ و هم با رنگهای مختلف ترسیم نمود. اما باید توجه داشت که کلیه خطوط نازک و واضح و با نوک تیز قلم مو کشیده شود.

این نقاشی بر روی صفحه کاغذی به اندازه های ۲۴×۱۶ سانتی متر کشیده می شود. نخست باید طرح اولیه ساختمانهای کوچه مطابق شکل مقابل با دقت کافی بر روی تخته سیاه کشیده شود. سپس دانش آموزان با نگاه کردن بدان با مداد نسخه واضحی از آن را بر روی صفحه کاغذ خود بکشند. سپس بر روی طرح مذکور با استفاده از

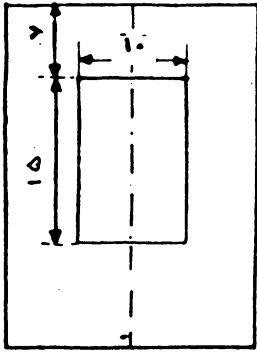

I

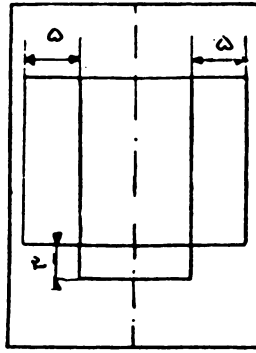

II

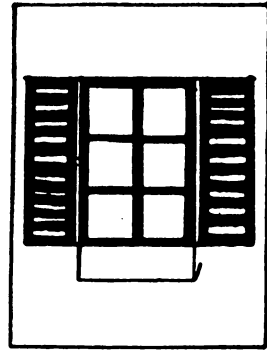

III

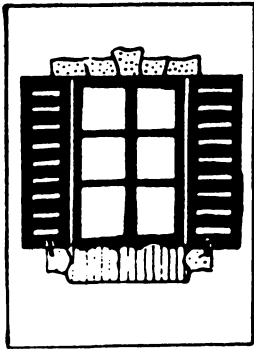

IV

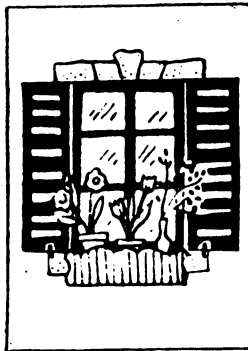

V

۲۲ - باغچه پشت پنجره ***

برای این نقاشی صفحه کاغذی به اندازه‌های

۳۲×۲۴ سانتی متر مناسب است .

۱- نخست محور عمودی صفحه کاغذ ترسیم

می شود . از فاصله ۷ سانتی متری لبه بالایی

صفحه کاغذ و در وسط آن چهارچوب پنجره‌ای

به ابعاد ۱۵×۱۰ سانتی متر ترسیم می‌گردد .

۲- در دو سوی آن دریاچه‌های پنجره به

ابعاد ۱۵×۵ سانتی متر کشیده می‌شود . در زیر

پنجره محل باغچه پشت پنجره به ابعاد ۱۰×۳

سانتی متر تعیین می‌گردد .

۳- پنجره و دریاچه‌هایش را باید با رنگ

روشنی به انتخاب دانش‌آموزان به یکی از

رنگهای خاکستری روشن ، نخودی روشن و یا

سبز روشن رنگ آمیزی نمود .

۴- سپس در اطراف پنجره قلمه‌سنگها و یا

آجرهایی به رنگ روشن کشیده می‌شود . آنگاه

باغچه پشت پنجره طرح‌ریزی و با رنگ سبز

روشن رنگ می‌شود .

۵- در پایان با افزودن چند گل به

رنگهای تند و درخشان باغچه پشت پنجره

تزئین می‌شود . اگر نمونه‌هایی از این نقاشیها

بریده و مونتاژ شود می‌تواند برای مجموعه

پنجره‌هایی که در تمرین بعدی خواهد آمد

بکار آید .

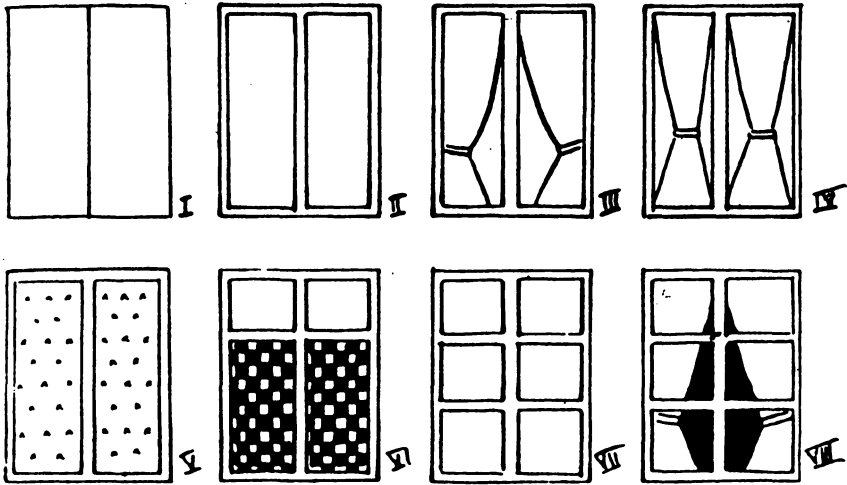

۲۳- پنجره‌های خانه‌ها **

۹- در پایان می‌توانید این پنجره‌ها را بریده و بر روی صفحه کاغذ بزرگی از نوع کاغذهای بسته‌بندی مونتاژ نمایید. بنحوی که در اطراف سردخانه یا خانه‌هایی قرارگیرند. پس از انجام اینگونه تمرینات می‌توانید در قطعه کاغذهای ۱۶x۶ سانتی‌متری نیز پنجره‌هایی بکشید.

برای این نقاشی صفحه کاغذی به اندازه‌های ۱۶x۱۲ سانتی‌متر لازم است.
۱- نخست صفحه کاغذ را از جهت عمودی به دو بخش مساوی تقسیم نمایید.
۲- دورتادور صفحه کاغذ حاشیه‌ای بعرض ۱ سانتی‌متر ایجاد نمایید و بر روی محور ترسیم شده قبلی فاصله خرک‌مانندی ایجاد نمایید.

۳، ۴، ۵- در این مراحل دو لنگه پنجره‌ای را که در پشت آن پرده‌ای آویخته است با هر رنگ و نقشی که مایلید ترسیم نمایید.

۶- اکنون دورادور پنجره را رنگ‌آمیزی کنید و بنا بر میل خود در آن چهار یا شش شیشه درآورید. بهتر است رنگ دور پنجره‌ها خاکستری روشن باشد.

۸- در جاهایی که پشت پنجره پرده ندارد بهتر است با رنگ خاکستری تیره مخلوط با آبی رنگ شود.

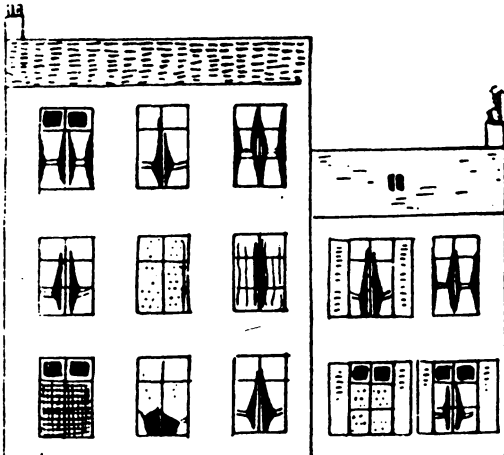

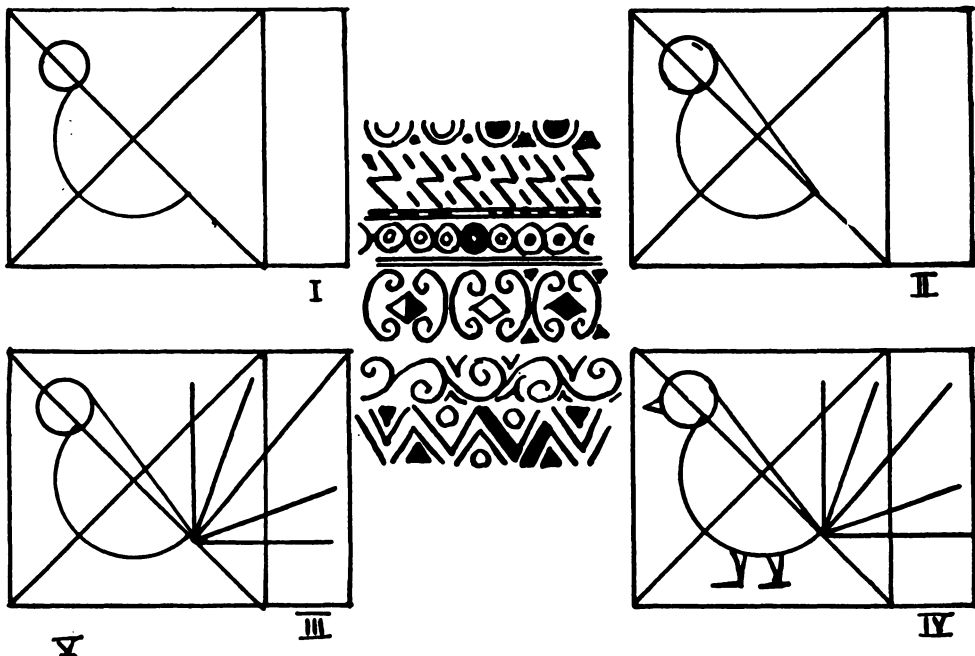

۲۴ - نقاشی با خطوط رنگارنگ *

برای این نقاشی کاغذ سفیدی به اندازه‌های ۲۴×۳۲ سانتی‌متر مناسب است.

۱- نخست بر روی درازای صفحه به اندازه پهنای آن جدا کرده و بدین ترتیب مربعی بدست آورید. اکنون دو قطر این مربع را رسم نمائید.

سپس از محل تقاطع این دو قطر نیم‌دایره‌ای به قطر ۷ سانتی‌متر رسم کنید. این نیم‌دایره بخش زیرین بدن پرنده را تشکیل خواهد داد. در این هنگام دایره‌ای به قطر ۳ سانتی‌متر بعنوان سر پرنده رسم کنید. مرکز این دایره در فاصله ۹ سانتی‌متری از محل تقاطع قطرها خواهد بود.

۲- در این موقع خط بالائی بدن پرنده را ترسیم نمائید.

۳- اکنون راستاهای پره‌های دم پرنده را معین کنید: یکی عمودی، یکی مقابل گوشه

بالائی مربع. یکی مقابل گوشه بالائی مستطیل یکی مقابل نقطه میانه عرض مستطیل و یکی افقی.

۴- سپس با کشیدن نوک و پاها شکل پرنده را تکمیل کنید.

۵- برای تزئین بدن پرنده می‌توانید از اشکال هندسی رنگارنگ استفاده نمائید. برای اینکار قبلاً "بوسیله مداد کمرنگی با کشیدن خطوط موازی و نامساوی بدن پرنده را تقسیم نمائید و سپس با نوک قلم‌مو شروع به ترسیم اشکال هندسی منظمی در هر یک از قسمت‌ها کنید.



۲۵ حلزون ***

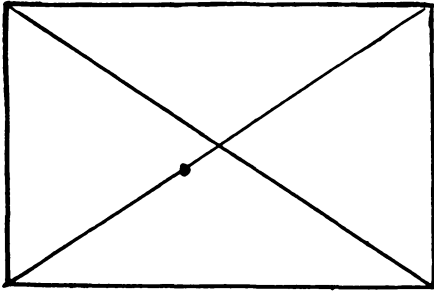

I IV

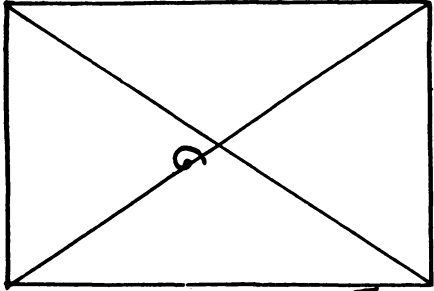
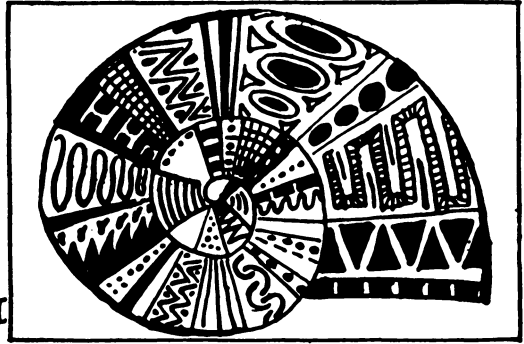

I III

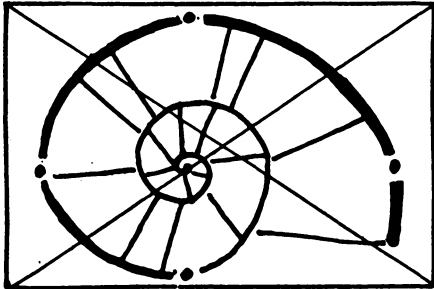

برای این نقاشی صفحه کاغذی به ابعاد

۱۶×۲۴ سانتی متر انتخاب می شود .

۱- نخست قطره های صفحه کاغذ را رسم

نمائید و از نقطه ای در فاصله ۱۵ سانتی متر از

محل تقاطع قطرها مارپیچ حلزون را

آغاز نمائید .

۲- برای آسانی کار در راستای عمودی

این نقطه دو نقطه در فاصله های نیم سانتی متری

لبه های پایین و بالا و دو نقطه در فاصله ۲

سانتی متری لبه های راست و چپ کاغذ مشخص

نمائید .

۳- اکنون بدون آنکه تعداد پیچهای آنرا

بیشتر کنید به رسم مارپیچ اقدام نمائید .

ضمناً فضای روی صدف را به چند قسمت

تقسیم نمائید .

۴- در این هنگام هر قسمت را با کشیدن

اشکال هندسی ساده ای تزئین نمائید . هر

قسمت را قدری کم رنگ تر از قسمت قبلی ولی با

همان رنگ رنگ آمیزی نمائید و ... کنید در

هر قسمت تناقضی از رنگها مثلاً " رنگ تیره

بر روی زمینه روشن و یا بالعکس بوجود آورید .

در برخی از قسمتها مقداری جای خالی و

بدون نقش یا با نقشهای کم رنگ باقی بگذارید

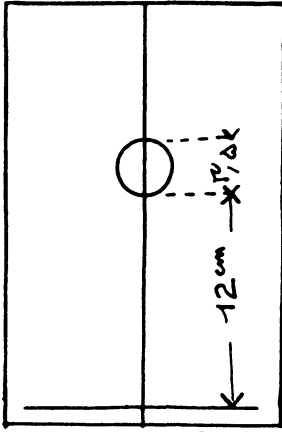

I

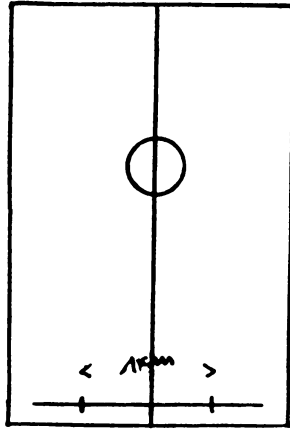

II

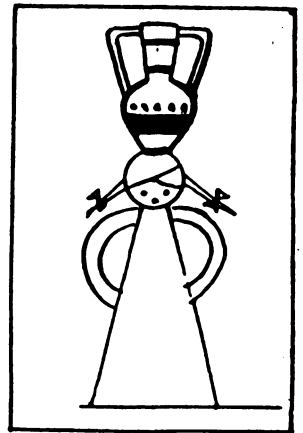

III



IV

۲۶ - کوچولو و کوزه

این نقاشی بر روی کاغذ سفیدی به اندازه‌های ۱۶×۲۴ سانتی‌متر کشیده می‌شود.

۱- محور عمودی صفحه کاغذ را رسم کنید و پائین‌ترین نقطه تصویر را در ۲ سانتی‌متری لبه پائین کاغذ مشخص نمایید. از نقطه مذکور ۱۲ سانتی‌متر برای قد آدمک در نظر گرفته و سپس دایره‌ای به قطر $\frac{3}{5}$ سانتی‌متر بعنوان سر آدمک بر روی نقطه‌ای از محور عمودی رسم کنید.

۲- اکنون حداکثر عرض بدن آدمک را که ۸ سانتی‌متر است در روی خط پائین و در دو طرف محور عمودی مشخص نمایید.

۳- در این هنگام کوزه روی سر آدمک را رسم کنید و سر آدمک را مطابق (شکل ۴۳) مشخص کنید و دستهایش را بکشید.

۴- در پایان بدن آدمک را به نوارهای مختلف تقسیم نموده و بر روی هر قسمت تصاویری از اشکال ساده هندسی ترسیم نمایید. این تصاویر را یا به رنگهای گوناگون و یا با

تغییراتی از یک رنگ، رنگ‌آمیزی کنید. سپس کوزه را با نقشه‌های تزئین نمایید. چهره و دستهای آدمک را به رنگ زرد یا قرمز آجری رنگ‌آمیزی کنید و موهایش را به رنگ سیاه رنگ نمایید.

در این هنگام زمینه اطراف نقاشی را با رنگ نسبتاً تیره‌ای رنگ‌آمیزی نمایید و بین رنگ زمینه کاغذ و خود تصویر حاشیه سفید غیریکنواختی را رعایت کنید.

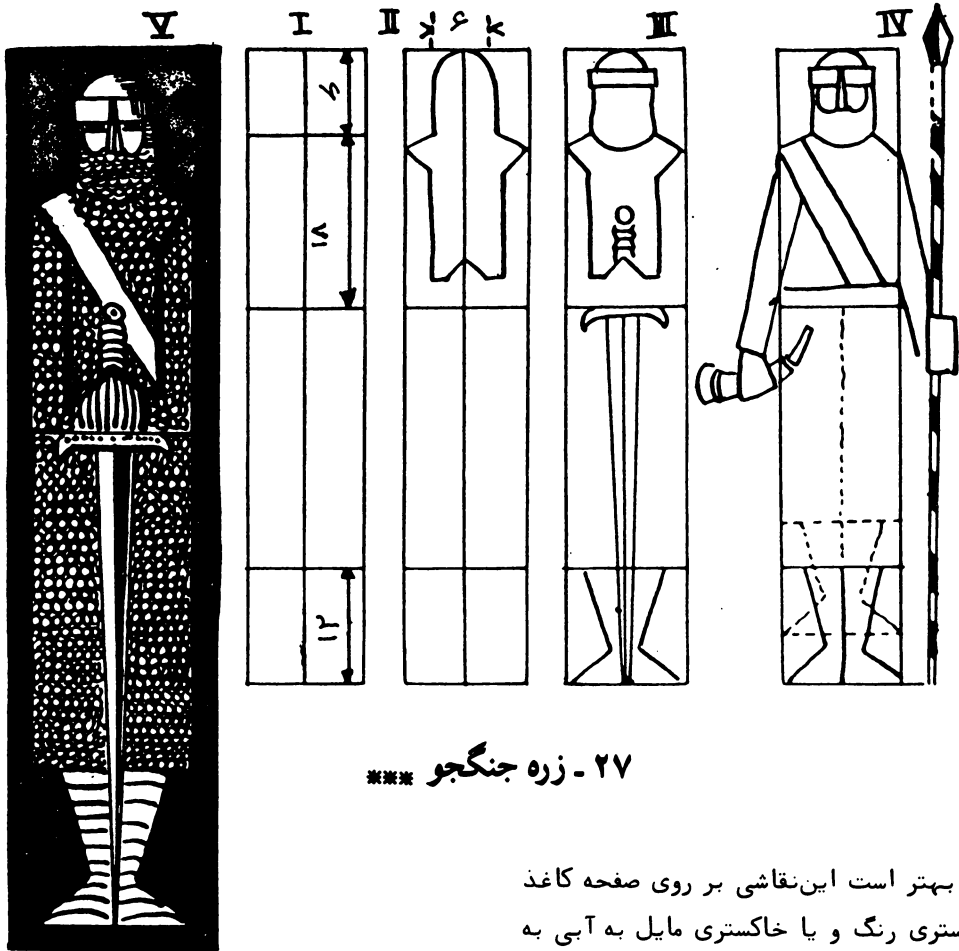

۲۷- زره جنگجو ***

بهتر است این نقاشی بر روی صفحه کاغذ خاکستری رنگ و یا خاکستری مایل به آبی به ابعاد ۶۴×۱۲ سانتی متر کشیده شود.

۱- نخست محور عمودی صفحه کاغذ را رسم کنید و مانند تصویر شماره ۱ محل سر و دستها و پاهای جنگجو را مشخص کنید.

۲- کلاه جنگجو (باعرض تقریبی ۶ سانتی متر) و دستهایش را که به بدن چسبیده است رسم کنید.

۳- طرح کلی کلاه جنگجو را بکشید و شمشیرش را با استفاده از قرینه‌سازی نسبت به محور عمودی ترسیم نمایید.

۴- این نقاشی تماما" با قلم مو و با رنگ خاکستری نسبتا" پررنگ کشیده می‌شود. برای قسمت سخت کلاه او فقط از خطوط عمودی و افقی

استفاده نمایید. قسمتی از کلاه که محافظ صورت جنگجوست با نقشهای منحنی تزئین می‌یابد. زره جنگجو از دایره‌های کوچکی بقطر ۱ سانتی متر که در کنار یکدیگر قرار گرفته تشکیل شده است.

پس از بریدن اطراف تصویر می‌توان آنرا بر روی کاغذ بزرگتری که سطح آن سیاه‌رنگ است مونتاژ نمود.

۵- برای تغییر چهره این مدل می‌توان از برخی دانش‌آموزان خواست تا آنرا در اندازه‌های بزرگتر نقاشی نموده و وضع دستهای آنرا تغییر دهند.

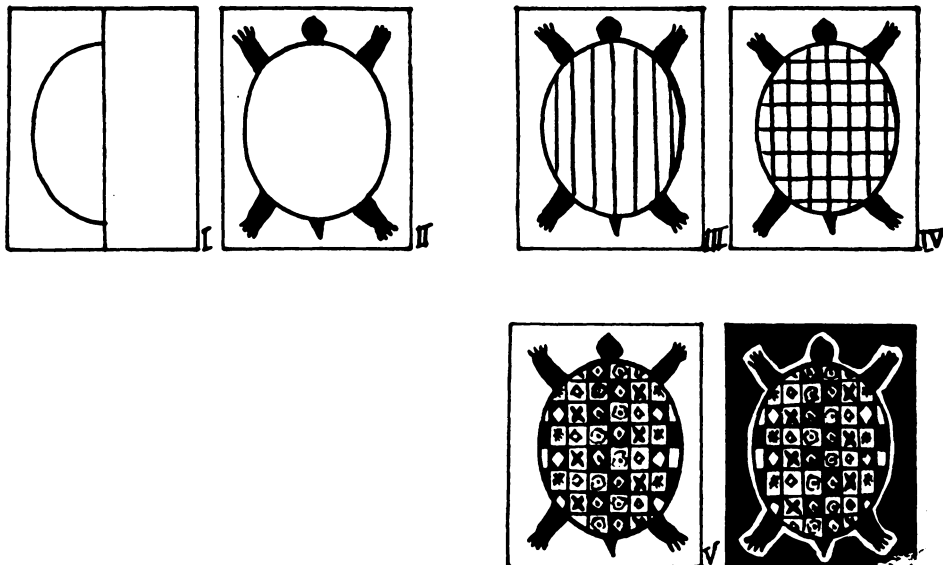

۲۸ - بیدار شدن لاک پشت *

۳- اکنون با کشیدن خطوط عمودی لاک آن بطور عمودی تقسیم بندی می شود .

۴- در این هنگام با رسم خطوط افقی لاک حیوان بطور افقی تقسیم بندی می شود .

۵- در هر یک از چهار ضلعی های بدست آمده تصویر گل یا یکی از اشکال هندسی با رنگ زنده ای ترسیم می شود .

۶- زمینه کاغذ در اطراف تصویر به رنگ زنده ای رنگ آمیزی شده و بین تصویر و متن صفحه کاغذ حاشیه سفید رنگی رعایت می شود .

این نقاشی را می توان بر روی کاغذی به ابعاد ۲۴×۱۶ سانتی متر کشید .

نخست خطوط آن با نوک قلم مو کشیده می شود و سپس با لکه های رنگی تزئین می یابد . کشیدن نقشها با قلم موست و محور عمودی با مداد رسم می گردد .

۱- خطها به رنگ سیاه یا یکی از رنگهای تیره ترسیم می شود و طرح کامل از راه تا کردن بدست می آید .

۲- در این مرحله پاها و سر و دم حیوان ترسیم می گردد .

فصل سوم

رنگ آمیزی

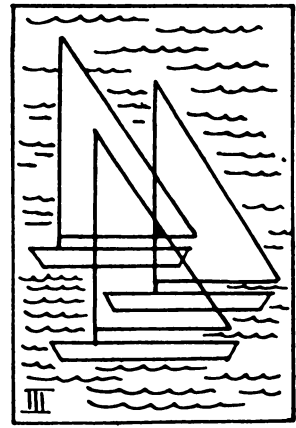
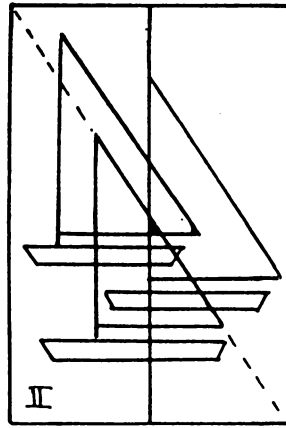
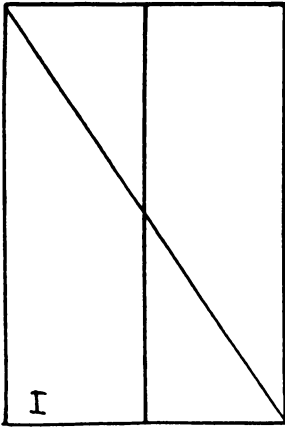

۲۹ - قایقهای بادبانی**

بادبان زرد رنگ آمیزی شود . هنگامی که رنگ آنها بر روی هم قرار گیرد بادبانها به رنگهای سبز و نارنجی و بنفش دیده می شوند . درجائی که سهرنگ اصلی بهم می رسند باید با سیاه رنگ کرد . بدنه قایقها با خطوطی به رنگ خاکستری تیره کشیده می شود . و موجهای دریا به رنگ خاکستری روشن رسم می گردد .

رنگهای اصلی ، رنگهای متمم : این نقاشی بر روی کاغذ سفیدی به ابعاد ۲۴×۱۶ سانتیمتر کشیده می شود . خطوط اصلی با مداد و با تکیه بر قطر کاغذ ترسیم می شود . سایر خطوط بطورکلی یا افقی و یا عمودی است . برای رنگ کردن باید از بادبانها آغاز کرد (آبی، زرد، قرمز) و بهتر است نخست

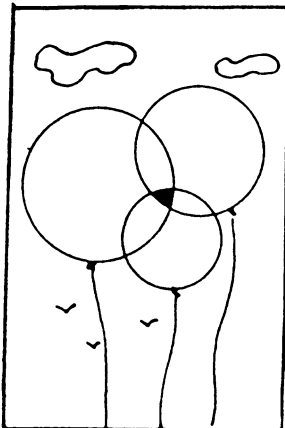

۳۰ - بادکنکها**

این نقاشی همانند تمرین قبلی است و در آن صفحه های گرد با وسعت های نامساوی کشیده می شود . زمینه (آسمان) می تواند به رنگ خاکستری روشن باشد . نخ بادکنکها و همچنین ابرها به رنگ سفید کشیده می شود .

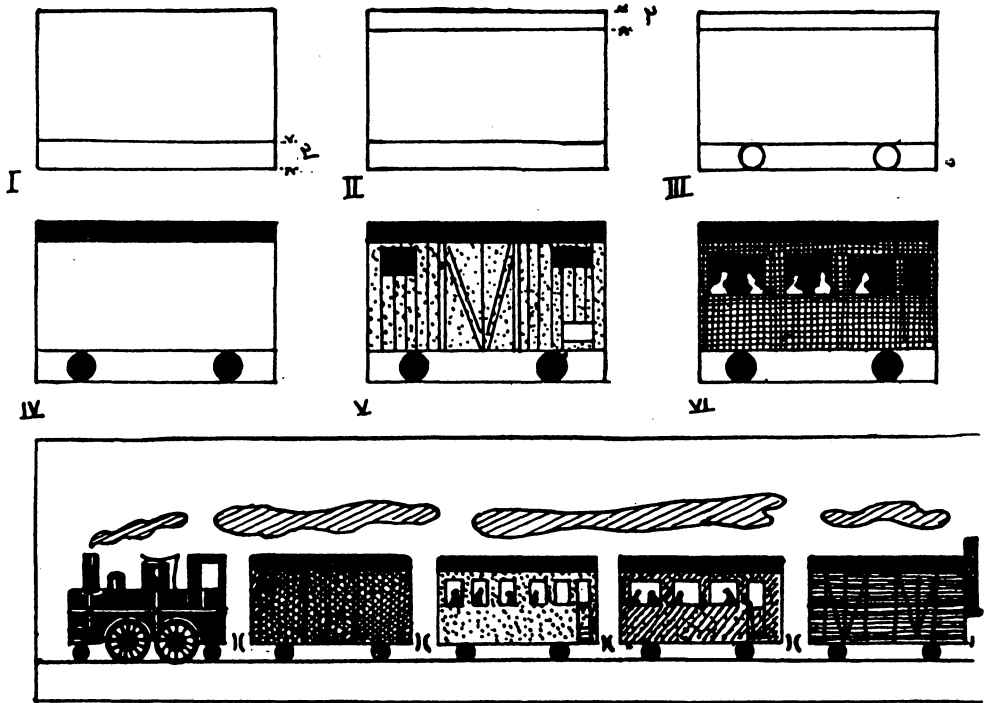

۳۱ - ترن کوچولوها ***

یک واگن مسافری می‌کشد و آنرا رنگ می‌کند .
می‌توان برای تمام کلاس یک قطار در نظر گرفت
و یا برای هر ردیف از دانش‌آموزان یک قطار
پیش‌بینی نمود . لکوموتیو هر قطار به رنگ سیاه
رنگ‌آمیزی می‌شود .

برای مونتاژ کردن لکوموتیوها به دنبال هم
بهرتر است از ورقه کاغذ بزرگی به رنگ سفید
یا خاکستری استفاده شود . اما اگر کاغذ
خاکستری رنگ بکار برده شد باید برای نشان
دادن دود آن از رنگ سفید استفاده شود .
پنجره‌هایی که بداخل واگنها باز می‌شود
برنگ سیاه رنگ‌آمیزی می‌شود . سایر جزئیات
در موقع مونتاژ واگنها باید اضافه شود . بهتر
است واگنها به ترتیب رنگهای قوس‌قزح
بدنبال هم متصل شوند .

در این نقاشی رنگهای : بنفش ، آبی ، سبز
زرد ، نارنجی ، قرمز ، سیاه ، سفید و خاکستری
بکار می‌رود . برای کشیدن آن صفحه کاغذی به
ابعاد ۲۴×۱۶ سانتی‌متر لازم است .

۱- نخست خطی افقی در فاصله ۳ سانتیمتری
از لبه پایین صفحه رسم نمایید .

۲- به همین‌گونه خط افقی دیگری در فاصله
۲ سانتی‌متری از لبه بالایی صفحه ترسیم کنید.
این خط سقف واگنها را تشکیل خواهد داد .

۳- اکنون چرخهای واگنها را ترسیم کنید.
۴- سقف واگنها و چرخهای آنها را بارنگ
سیاه رنگ‌آمیزی نمایید .

۵- در این هنگام هردانش‌آموز بنا بر
ذوق و ابتکار خویش شکل واگنها را تکمیل
می‌نماید .

هردانش‌آموز دست‌کم یک واگن باری و

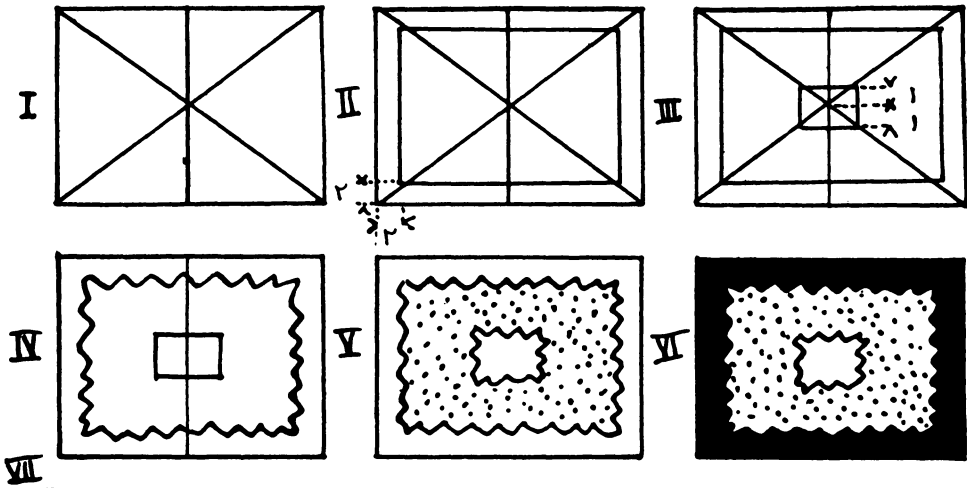

۳۲- رنگها *

این تمرین را بر روی صفحه کاغذی به اندازه‌های ۱۶×۱۲ سانتی‌متر باید کشید و آنرا افقی قرار داد. برای رنگ‌آمیزی از رنگهای تیره استفاده نمائید و تمام صفحه را پر کنید.

۱- نخست با مداد کمرنگ فطرهای ورقه کاغذ را بکشید و محور عمودی آنرا ترسیم نمائید.

۲- با همان مداد در دورادور صفحه کاغذ حاشیه‌ای به عرض ۲ سانتی‌متر بوجود آورید.

۳- با همان مداد بر روی محور عمودی دو نقطه در فاصله یک سانتی‌متری بالا و پایین مرکز چهارضلعی علامت‌بگذارید. از این دو نقطه دو خط افقی تا تقاطع قطرها ترسیم کنید اکنون با رسم دو خط عمودی بین نقاط تقاطع مستطیل کوچکی بدست آورید.

۴- اکنون بر روی حاشیه‌های بدست‌آمده در مرحله ۲ نقش ساده‌ای همانند تقاطع گلبرگهای یک گل ترسیم کنید.

۵- با همین روش دور مستطیل کوچک داخلی را هم ترسیم کنید و برای آن مرکزی نیز رسم کنید. اکنون شکل گلی که بدین‌گونه بدست می‌آید رنگ‌آمیزی کنید. هر دانش‌آموز

باید برای این کار یکی از رنگهای زنده‌آبی را که آموزگار تعیین می‌کند بکار برد و بدین گونه همه رنگها بکار رود. بنفش، آبی، سبز، زرد نارنجی، قرمز.

۶- وسط گلها را باید به همان رنگ سفید نگهداشت و در مرکز آنها لکه سیاه کوچکی با نوک قلم مو گذاشت و در پایان دور گلها را با رنگ سیاه رنگ‌آمیزی نمود.

۷- اکنون باید این نقاشیها به ترتیب رنگهای قوس‌قزح بر روی کاغذ بزرگی از جنس کاغذ کرافت چسبانده شود و در اطراف آن مجموعه حاشیه‌ای با رنگی زنده کشیده شود و بالاخره این مونتاژ را با گذاشتن نقطه‌ها و خطهایی به رنگ خاکستری بوسیله نوک قلم مو چنانکه در شکل‌نشان داده شده است آرایش دهند.

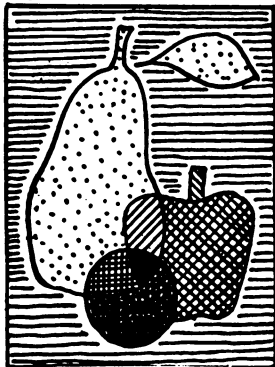
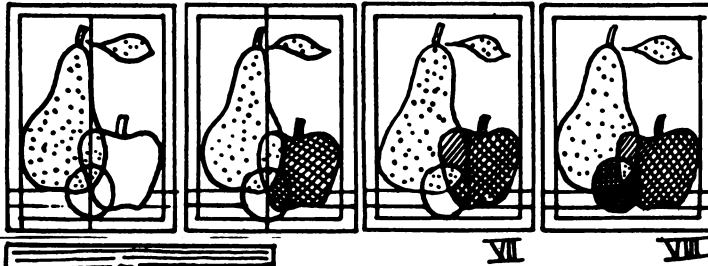
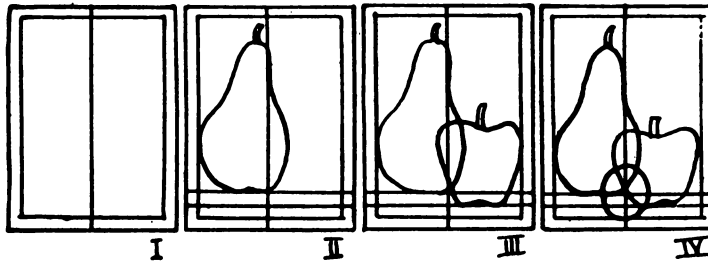

۳۳- میوه‌ها **

این نقاشی در صفحه کاغذی به اندازه‌های ۱۲×۱۶ سانتی‌متر کشیده می‌شود.

۱- نخست در فاصله ۱ سانتی‌متری از اضلاع صفحه کاغذ خطوطی با مداد کمرنگ به موازات آنها ترسیم نمایید و چهارضلعی جدیدی بدست آورید. سپس محور عمودی صفحه کاغذ را رسم کنید.

۲- اکنون در فاصله

گیرد.

۵- گلابی را به رنگ زرد رنگ‌آمیزی کنید و همه‌جای آن را رنگ بزنید.

۶- سیب را به رنگ قرمز درآورید.

۷- حالا متوجه خواهید

شد که چگونه از آمیختن رنگ‌های قرمز و زرد رنگ نارنجی بدست می‌آید. در این موقع قسمت پوشیده شده بوسیله گلابی را رنگ بزنید ولی قسمتی را که بوسیله آلو پوشیده شده است همچنان حفظ نمایید.

۸- اکنون آلو را با رنگ آبی‌رنگ‌آمیزی کنید. در اینجا فرصت مناسبی است که متوجه شوید:

از آمیختن رنگ آبی با رنگ زرد رنگ سبز حاصل می‌شود.

۲- اکنون در فاصله ۱ سانتی‌متری از ضلع پایین چهارضلعی جدید خطی افقی ترسیم نمایید و مجدداً با همان فاصله خط افقی دیگری بکشید. در این هنگام با تکیه بر محور عمودی یک گلابی ترسیم نمایید. طرف دیگر گلابی باید مماس با ضلع چهارضلعی باشد و ته آن بر بالاترین خط افقی قرار گیرد.

۳- سیبی بکشید که ته آن بر روی خط افقی دوم و پهلویش دیگرش مماس با ضلع چهارضلعی باشد، ضمناً قسمتی از آن بر روی گلابی واقع شود.

۴- آلویی رسم کنید که محور عمودی کاملاً از وسط آن بگذرد و ته آن بر روی ضلع پایین چهارضلعی قرار

از آمیختن رنگ آبی با رنگ قرمز رنگ بنفش بدست می‌آید.

۹- ضمناً فرصتی پیدا می‌شود که دریابید:

از آمیختن رنگ‌های آبی و قرمز و زرد رنگ خاکستری تیره بدست می‌آید.

در پایان زمینه کاغذ را به رنگ خاکستری روشن رنگ‌آمیزی نمایید و دورتادور تصاویر کشیده شده را حاشیه‌ای به رنگ سفید یعنی همان رنگ صفحه کاغذ بگذارید.

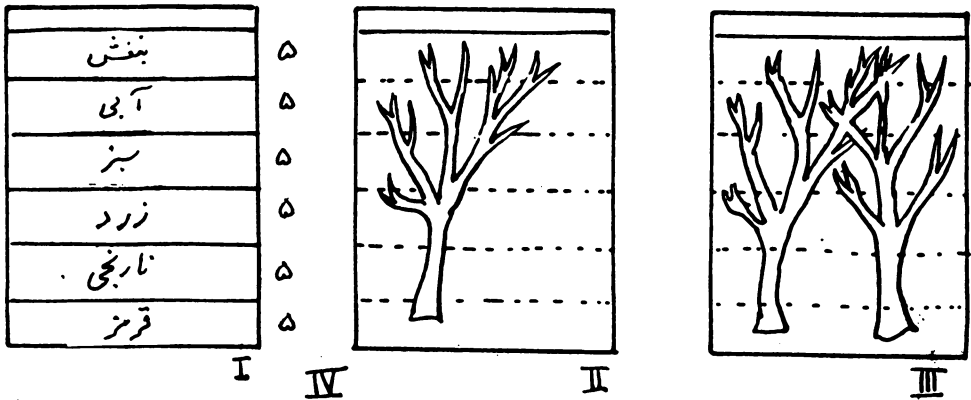

۳۴- سه درخت ***

این نقاشی باید بر روی صفحه کاغذ سفیدی به اندازه‌های ۳۱×۲۴ سانتی‌متر کشیده شود.

- ۱- نخست صفحه کاغذ را به ۶ قسمت ۵ سانتی‌متری تقسیم کنید. هر قسمت را به همان رنگی که در کتاب نوشته شده است رنگ‌آمیزی نمایید. ابتدا قسمت زرد و سپس قسمت نارنجی و پس از آن قسمت قرمز را رنگ بزنید. در این هنگام ظرف آب مورد استفاده برای ساختن رنگ را از آب تازه پر کنید و به رنگ‌آمیزی قسمت‌های سبز و آبی و بنفش بپردازید.
- ۲- اکنون نخستین درخت را با رنگ صغی (گواش) سفید و قلم‌مو تقریباً "در سمت چپ صفحه رسم نمایید، اما برای آن شاخه بسیار نکشید.
- ۳- باز هم با همان قلم‌مو و همان رنگ

- درخت دیگری در سمت راست از فاصله چهار سانتی‌متری از ضلع پایین صفحه و بسوی بالا ترسیم کنید.
- ۴- در جلو دو درخت یاد شده در بالا درختی که قدری بزرگتر از آنها باشد بکشید اما رنگ این درخت را سیاه انتخاب کنید و شاخه‌های آنرا در تمام صفحه بگسترانید.



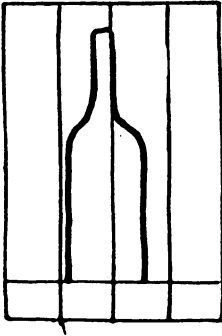

I

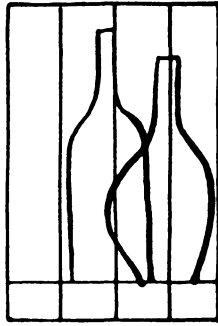

II

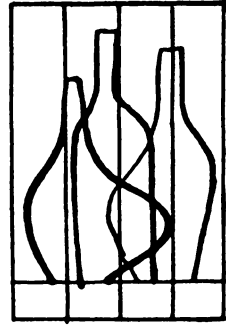

III

IV

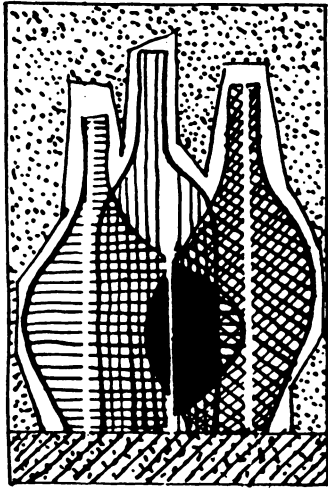

۳۵ - غرابه ها **

۳- در این هنگام سومین غرابه که دهانه آن برخط عمودی سمت چپ تکیه دارد کشیده می‌شود، بدنه آن در سمت راست که خیلی خمیده است از غرابه وسطی نیز تجاوز می‌کند. ضمناً این کوچکترین غرابه‌هاست.

۴- نخستین غرابه با رنگ زرد و دومین غرابه با رنگ آبی و سومین غرابه با رنگ سرخ رنگ‌آمیزی می‌شود و در جاهائی که غرابه‌ها برروی هم قرار می‌گیرند رنگ‌آمیزی باید با حاصل رنگ‌های آمیخته شده بشرح زیر صورت گیرد.

زرد + آبی ← سبز

زرد + سرخ ← نارنجی

آبی + سرخ ← بنفش

قسمت میانی که در آن

رنگ‌های آبی و زرد و سرخ بر

روی هم قرار می‌گیرند باید با

برای این نقاشی کاغذ سفیدی به اندازه‌های ۱۶×۲۴ سانتی‌متر مناسب است.

۱- نخست صفحه کاغذ با چهار خط عمودی بوسیله مداد به چهار قسمت مساوی تقسیم می‌شود و یک خط افقی در فاصله ۳ سانتی‌متری ضلع پائین صفحه کف غرابه‌ها را دربرمی‌گیرد.

اکنون دهانه بزرگترین غرابه‌ها با تکیه برخط عمودی مرکزی صفحه و بدون رعایت قرینه آغاز شده و تمامی آن با نوک قلم مو ترسیم می‌گردد.

۲- بازهم با همان شیوه

دومین غرابه رسم می‌شود. این غرابه از اولی کوچکتر است و شکلی متفاوت دارد.

دهانه آن تقریباً خط عمودی سمت راست را درمیان می‌گیرد.

رنگ سیاه رنگ‌آمیزی شود. زمینه کاغذ در اطراف غرابه‌ها باید به رنگ خاکستری روشن رنگ‌آمیزی شود. اما بهتر است بین رنگ زمینه کاغذ و بطریقه‌های حاشیه‌ای با خطوط هندسی نامنظم رعایت شود. قسمت پائین صفحه در زیر غرابه‌ها باید با رنگ خاکستری پررنگ‌تری رنگ شود.

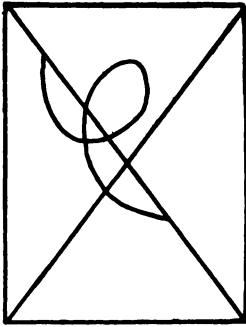

I

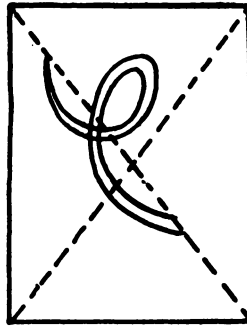

II

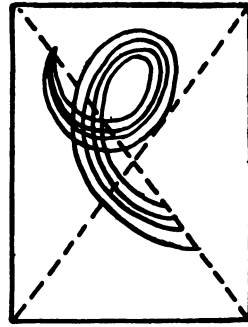

III



۳۶ - اژدها



IV

روی دمش شش زبانه همانند زبانه‌های روی سرش دارد که باید به رنگهای: بنفش، آبی، سبز، زرد، نارنجی و سرخ رنگ‌آمیزی شود. بدن آن باید با سه رنگ اصلی یعنی رنگهای آبی و زرد و قرمز رنگ شود. در جایی که دو قسمت از بدن جانور بر روی هم قرار می‌گیرد باید رنگی که نتیجه آمیختن رنگهای آن دو قسمت است زده شود. مثلاً " بجای آبی + زرد رنگ سبز یا بجای آبی + سرخ رنگ بنفش و یا بجای سرخ + زرد رنگ نارنجی بکار رود.

۵- بهتر است سروپاها و احتمالاً " تیره پشت جانور با خطوط سیاه مشخص شود. اما پرکردن وسط آنها با رنگ دلخواه دانش‌آموز خواهد بود.

این نقاشی بر روی صفحه کاغذی به ابعاد

۲۴×۳۲ کشیده می‌شود.

تصویر اژدها بطورکلی باید ابتدا بوسیله مداد ترسیم شود. برای این مقصود تا مرحله ۴ راهنمائی‌هایی داده شده است، لیکن مرحله ۵ یعنی کشیدن سر و پاهای اژدها آزاد است. همچنین انتخاب رنگ بجز رنگ زمینه کاغذ که درمایه‌های خاکستری متوسط می‌باشد بسته به نظر دانش‌آموز است.

۱- نخست قطره‌های صفحه کاغذ را با مداد کمرنگ بکشید، سپس اولین پیچ شامل یک تاب نسبتاً بزرگ را با نوک قلم مو ترسیم کنید.

۲- در داخل همین نخستین تاب خط دیگری نیز رسم کنید. این دو خط کاملاً موازی هم نیستند و باهم تداخل پیدا می‌کنند.

۲- در خارج نخستین تاب دو خط دیگر در همان جهت یکی بعد از دیگری ترسیم کنید.

۴- اکنون به تکمیل اژدها بپردازید. بر

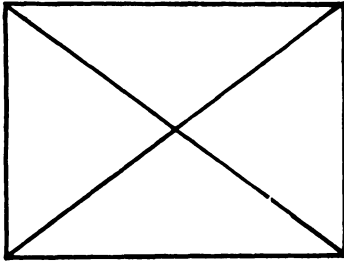

I

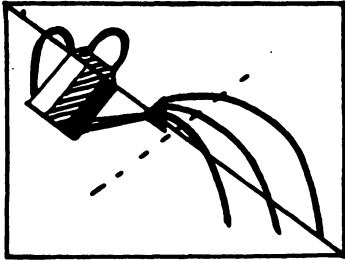

II

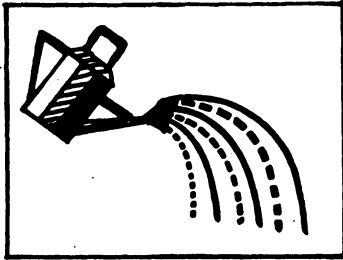

III

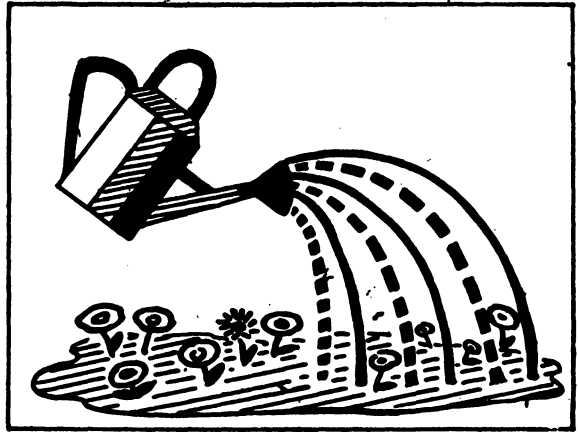

IV

۳۷ - آبیاش ***

- برای این نقاشی صفحه کاغذی به اندازه‌های ۳۲×۲۴ سانتی‌متر مناسب است .
- ۱- صفحه را بصورت افقی قرار دهید و با مداد کمرنگی قطره‌های آنرا ترسیم کنید .
 - ۲- با تکیه بر یکی از قطرها آبیاشی بشکل ساده بنحوی رسم کنید که نوک سر آبیاش تقریباً " به وسط صفحه برسد .
 - اکنون سه رشته آب خارج شده از دهانه آبیاش را به ترتیب از چپ به راست به رنگهای آبی، زرد و سرخ رنگ کنید . خود آبیاش باید به رنگهای سفید، خاکستری و سیاه رنگ شود .
 - ۳- در میان سه رشته آب قبلی سه رشته دیگر ترسیم نمائید و به رنگهای بنفش، سبز و نارنجی رنگ کنید .
 - ۴- در پایان پایین صفحه را بصورت پهنه‌ای برنگ خاکستری (خاکستری روشن) رنگ آمیزی نمائید و آنرا با گل‌های رنگارنگ به سلیقه خود بیارائید .

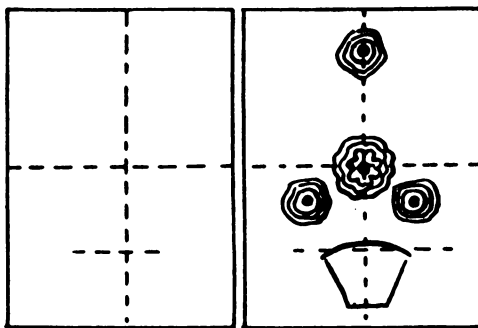

۳۸ - سبد گل ***

قرینه‌سازی: صفحه‌کاغذی به اندازه‌های ۳۲×۲۴ سانتی‌متر لازم است.

برای این نقاشی کشیدن دست کم سه گل ضروری است. محور قرینه‌سازی در این نقاشی همان محور عمودی صفحه کاغذ است و پیش از همه بایستی یک طرح مدادی بسیار کمرنگ از سبد کشیده شود.

سبد و برگها و ساقه گلها به رنگ خاکستری روشن (که از آمیختن قدری رنگ سیاه در رنگ سفید بدست می‌آید نه بالعکس) کشیده می‌شود. رنگ‌آمیزی گلها بشرح زیر است:

گل‌هایی که بر روی محور عمودی قرار دارد به رنگهای (سبز، نارنجی و بنفش) رنگ می‌شود. گل‌هایی که در سایر جاها قرار دارد با رنگهای اصلی (آبی، زرد، قرمز) اما وسط همه گلها را نقطه‌ای سیاه تشکیل می‌دهد.

زمینه کاغذ در پیرامون تصویر به رنگ خاکستری خیلی تیره یا سیاه رنگ می‌شود اما حاشیه نازک سفیدی در اطراف تصویر باقی گذاشته می‌شود.

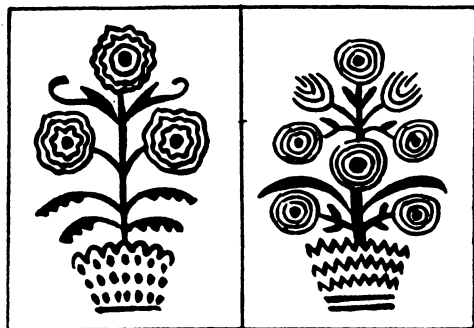

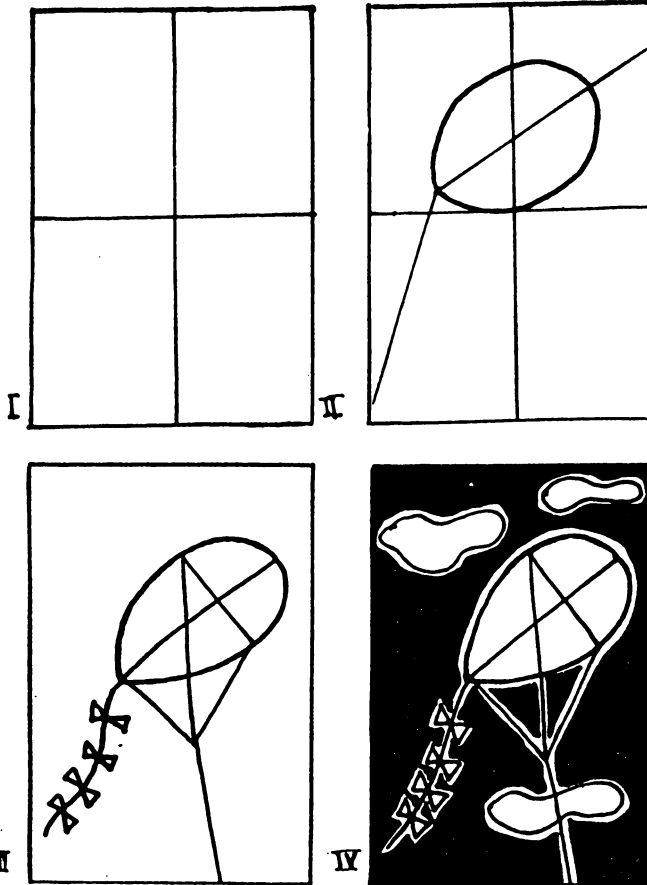

۳۹ - بادبادک *

اگر رنگ آسمان را خاکستری انتخاب کنید هررنگی برای بادبادک مناسب خواهد بود، اما بطورکلی رنگها باید با خاکستری هماهنگ باشد.

در این نقاشی می‌توان درمورد تاثیر زمینه‌های رنگی بر روی یکدیگر نیز مطالعه کرد.

رنگهای مکمل: نخست خود بادبادک را به رنگ قرمز رنگ‌آمیزی کنید و سپس اسکلت و نخ‌بندیهای آن را با رنگ سیاه مشخص سازید. ضمناً دور پروانه‌های دنباله آنرا نیز با رنگ سیاه مشخص نمائید.

آسمان آبی با تصویر تماس مستقیم پیدا نمی‌کند و ابرها به رنگ سفید رنگ می‌شود.



I

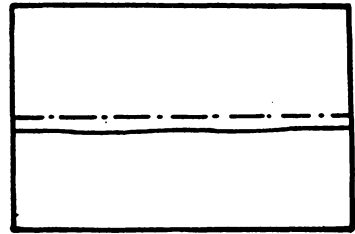

II

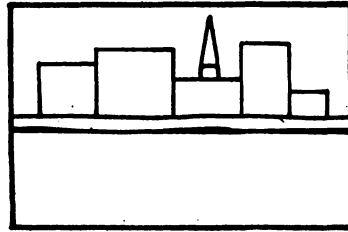

III

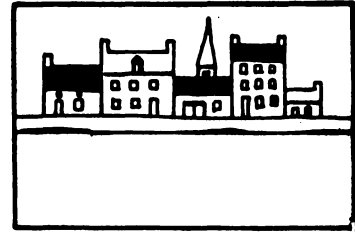

IV

۴۰ - خانه‌های ساحلی ***

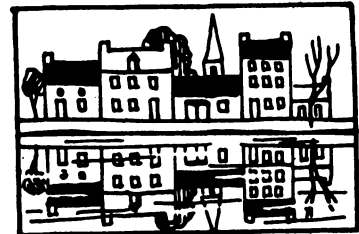

V

قرینه‌سازی، رنگهای مکمل:

و پس از آن زمین و خانه‌ها را رنگ کنید و رنگ آنها را یا پررنگ‌تر و یا کم‌رنگ‌تر از رنگ زمینه انتخاب کنید. توجه داشته باشید که رنگ سیاه خالص و یا رنگ خاکستری یکدست بکار نبرید و همراه با آنها مایه‌ای از سایر رنگها نیز استفاده نمایید.

۵- در این مرحله به ترسیم انعکاس زمین و ساختمانها در آب بپردازید. آنها را با رنگهای مکمل رنگهای بکار برده شده ولی قدری پررنگ‌تر رنگ‌آمیزی کنید.

در پایان نقاشی خود را با افزودن جزئیات لازم به انتخاب خود تکمیل نمایید و بدانها رنگ مناسبی بزنید.

این نقاشی را می‌توان بر روی صفحه کاغذی به اندازه‌های ۱۶×۲۴ سانتی‌متر رسم نمود.

۱- نخست تمامی صفحه کاغذ را به رنگ خاکستری روشن رنگ‌آمیزی کنید.

۲- پس از رسم محور افقی نشان داده شده در تصویر سطح زمین را با کشیدن یک خط افقی در فاصله یک سانتی‌متر در زیر آن مشخص سازید.

۳- بر روی این خط طرح کلی ساختمانها را با مداد بسیار کمرنگی ترسیم نمایید و از افزایش تعداد ساختمانها پرهیز نمایید.

۴- اکنون تصاویر را تکمیل و پررنگ نمایید

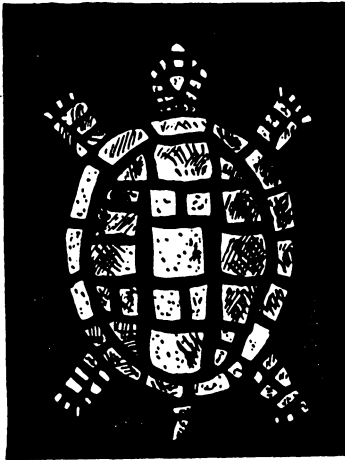
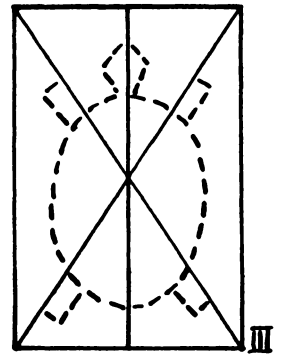
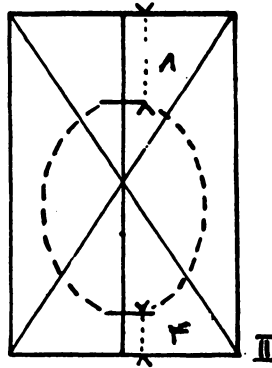
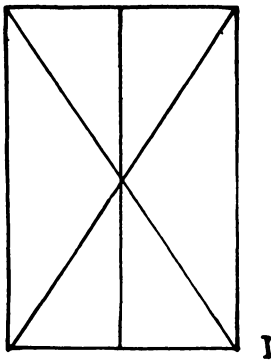

۴۱ - لاک پشت ***

رنگهای گرم ، رنگهای سرد :

برای این نقاشی صفحه کاغذی با ابعاد ۳۲x۲۴ سانتی متر مناسب است . ضمناً " کاغذ مورد استفاده چنانچه در مایه آبی انتخاب شود تصویر حاصل در رنگهای سرد و اگر قهوه‌ای انتخاب شود تصویر بدست آمده در رنگهای گرم خواهد بود .

برای تزئین لاک معمولاً " قطعه کاغذهایی را از جلد مجله، روزنامه‌های رنگی و یا پوست‌های تبلیغاتی جدا نموده و بر روی لاک حیوان پس از ترسیم می‌چسبانند .

رنگ این کاغذها باید با رنگ صفحه کاغذ انتخاب شده هماهنگ باشد . می‌دانیم که رنگهای سرد به آنهایی گفته می‌شود که در آنها رنگ آبی تسلط داشته‌باشد و آنهایی که در مایه‌ای از نارنجی هستند رنگهای گرم نام دارند . در این هردو گروه از رنگها امکان بکار بردن مختصری از رنگهای سفید و سیاه وجود دارد .

برای جدا کردن جلد مجله یا کاغذ روزنامه بدین منظور استفاده از انگشتان دست بهتر از بکار بردن تیغ یا قیچی است .

- چنانچه ابتدا نقاشی با مداد کشیده شود تزئین آن آسانتر خواهد بود .
- ۱- نخست قطره‌های صفحه کاغذ و محور عمودی آنرا ترسیم نمائید .
 - ۲- سپس شکل بدن جانور را که از بالا ۸ سانتی‌متر و از پایین ۴ سانتی‌متر با لبه‌های کاغذ فاصله دارد رسم کنید .
 - ۳- اکنون سر و دم حیوان را بکشید و پاهایش را که بر روی قطره‌های کاغذ قرار می‌گیرد ترسیم نمائید .
- لاک حیوان را برای تزئین به قسمتهایی تقسیم کنید .
در پایان کاغذهای بریده شده را بر روی آن قسمتها بچسبانید .

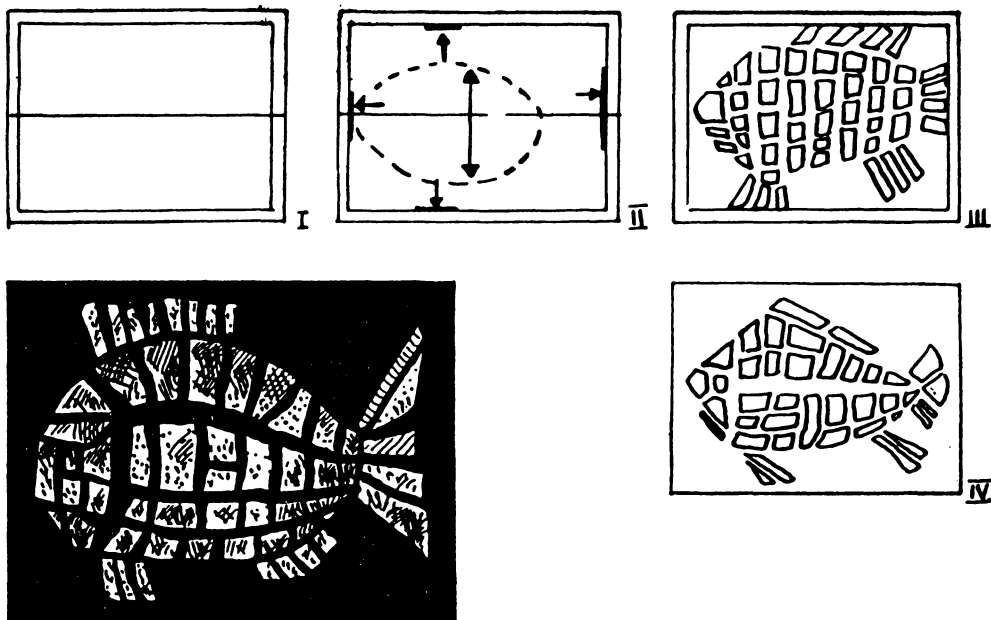

۴۲ - ماهی ***

رنگهای گرم ، رنگهای سرد :

سرآن باید تا نزدیک ضلع دست چپ (یا دست راست) برسد و بالچه‌های بالا و پائین آن لبه‌های بالا و پائین صفحه را لمس کند . بخشهای تزئینی سطح بدن ماهی را می‌توان با کشیدن خطوطی افقی که بوسیله بریدگیهای عمودی قطع شده باشد ، مطابق (شکل ۳) بوجود آورد . برای این منظور خطوط افقی و خمی ترسیم می‌شود و بوسیله برشهای عمودی قطع می‌گردد ، مطابق (شکل ۴) . ضمناً می‌توان فقط با کشیدن خطوط منحنی به این تزئین پرداخت .

این نقاشی بهتر است بر روی صفحه کاغذی به اندازه‌های ۲۴×۳۲ کشیده شود . برای تزئین آن مقداری کاغذ رنگی به یکی از رنگهای آبی یا قهوه‌ای و یا احتمالاً " سیاه لازم است . روش مورد استفاده برای این تمرین همانند تمرین صفحه قبل است ولی اشکال کاردرتعیین محل تصویر در روی صفحه است که دانش‌آموز باید به دلخواه خود ، ولی با رعایت کلیات درباره آن تصمیم بگیرد و کاغذ رنگی نقش‌داری را برای تزئین انتخاب کند .

۲- سپس طول بدن ماهی را مشخص نمائید.

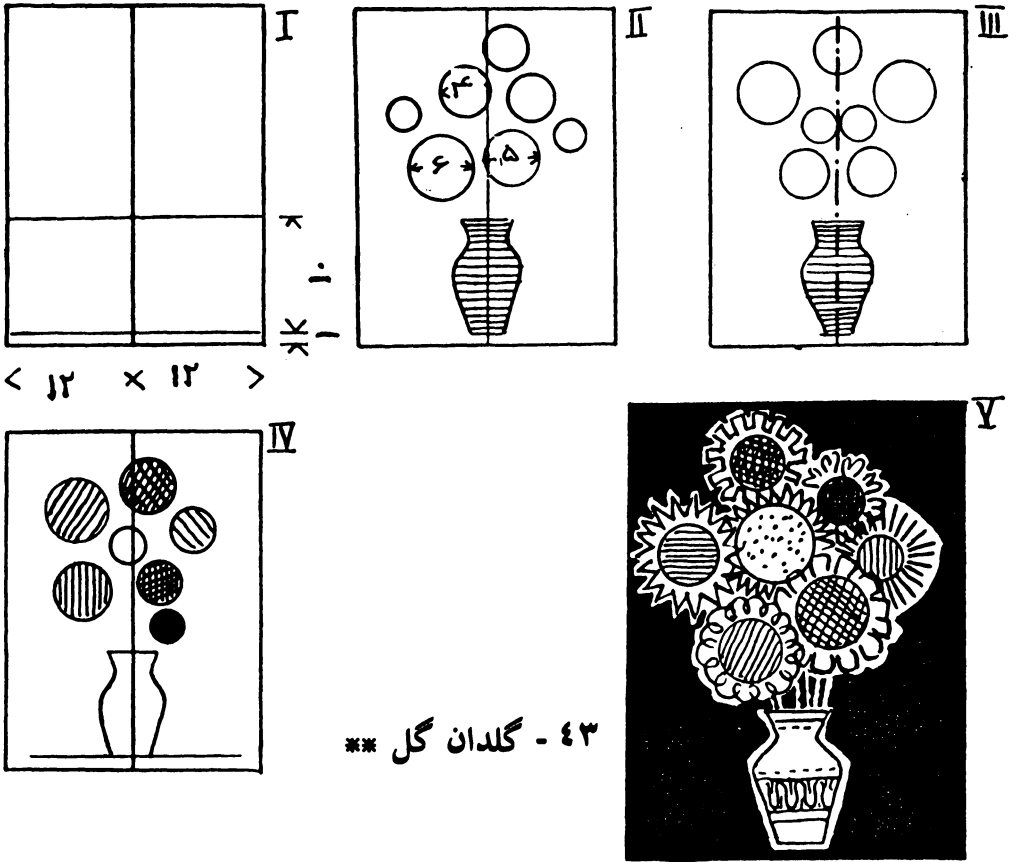

۴۳ - گل‌دان گل ***

۳- برای رنگ‌آمیزی دایره‌ها که با مداد کشیده شده است هم می‌توانید از رنگهای گرم خالص و هم مخلوطی از آنها (مانند: زرد طلائی، زرد آجری، نارنجی، قهوه‌ای و قرمز) و یا از رنگهای سرد (مانند: آبی، سبز، بنفش) استفاده کنید.

۴- اکنون گلبرگهایی به اشکال گوناگون ولی ساده در اطراف این دایره‌ها با رنگ سیاه رسم نمائید و بر روی گل‌دان نیز تزئینات ساده‌ای بکشید.

در این هنگام زمینه کاغذ را به رنگ سیاه رنگ کنید ولی در اطراف نقاشی حاشیه‌ای سفید برنگ اصلی کاغذ را رعایت نمائید.

رنگهای گرم، رنگهای سرد، رنگهای خنثی: برای این نقاشی صفحه کاغذ سفیدی به اندازه‌های ۲۴×۳۲ سانتی‌متر مناسب است.

۱- نخست با مداد کم‌رنگی محور عمودی صفحه را رسم کنید. ته گل‌دان باید بر روی خطی افقی به فاصله یک سانتی‌متر از ضلع پائین صفحه کاغذ قرار گیرد و ارتفاع آن در حدود ۱۰ سانتی‌متر باشد.

۲- بر بالای گل‌دان باید دوایر مربوط به وسط گلها را ترسیم کرد (بزرگی آنها متفاوت است و بزرگترین آنها دایره‌ای به قطر ۶ سانتی‌متر است). جای این دایره‌ها را می‌توان قرینه هم انتخاب نمود. مطابق (شکل ۳). گل‌دان را به رنگ خاکستری روشن رنگ کنید.

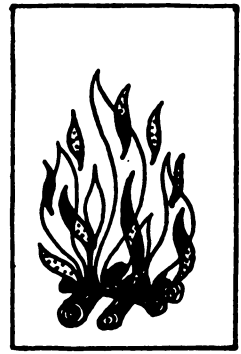
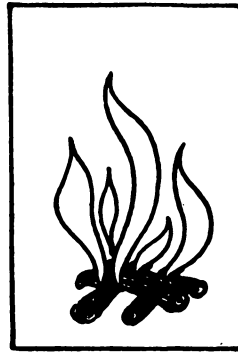
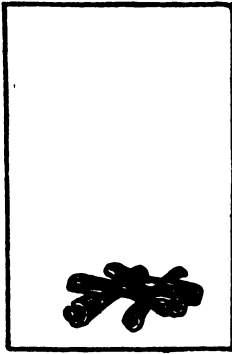
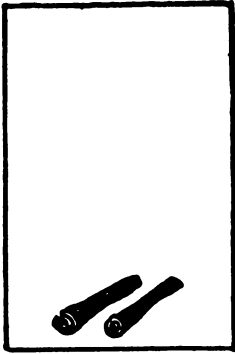

I

II

III

IV



V

۴۴ - آتش **

برای این نقاشی صفحه کاغذ سفیدی به اندازه‌های ۲۴×۱۶ سانتی‌متر مناسب است.

۳- در این هنگام شعله‌های

بزرگی از آتش را با خمیدگی ملایم ولی اندازه‌های مختلف با رنگ زرد لیموئی رسم کنید

۴- سپس در بین آنها شعله‌های کوچکتری را به رنگ قرمز شنگرفی رسم نمایید.

هرجا قسمتی از این شعله‌ها بر روی شعله‌های زرد واقع می‌شود از رنگ نارنجی (زرد + سرخ) استفاده کنید، مطابق (شکل ۴).

۵- در پایان زمینه کاغذ را به رنگ آبی رنگ‌آمیزی نمایید.

صفحه را از طول در مقابل خود گذاشته و پیش از استفاده از رنگ با مداد کمرنگی طرح کلی نقاشی را بر روی آن ترسیم نمایید.

۱- نخست در پایین صفحه دوکنده هیزم را با قدری فاصله ولی در یک جهت رسم کنید.

۲- اکنون دوکنده هیزم دیگر در جهت مخالف بر روی آنها بکشید. (برای کشیدن آنها باید از رنگ بسیار تیره‌ای استفاده شود)



VI

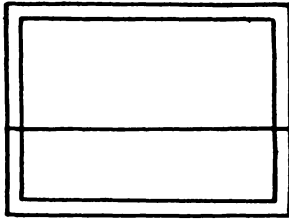

I

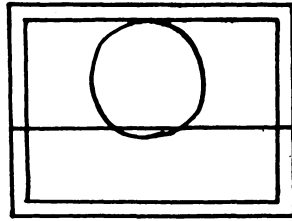

II

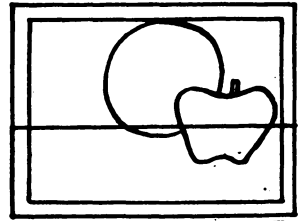

III

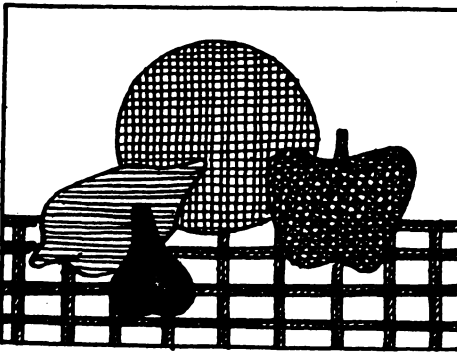
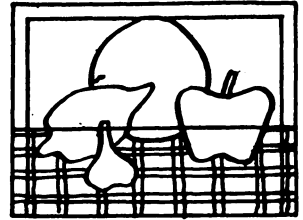
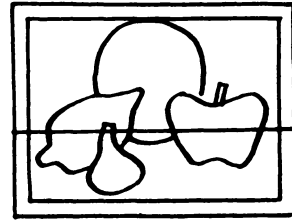
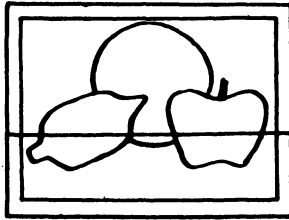

۴۵ - میوه‌ها ***

رنگ، شدت رنگ:

این نقاشی بهتر است بر روی صفحه کاغذ سفیدی به اندازه‌های ۱۶×۱۲ کشیده شود و هر دانش‌آموز از دو صفحه کاغذ استفاده نماید. میوه‌ها بر روی هر دو صفحه کشیده می‌شود.

۱- نخست با مداد کمرنگی یک حاشیه احتیاطی دورتادور صفحه کاغذ رسم نمائید و خطی افقی در فاصله قدری پایین‌تر از وسط صفحه بکشید. (این خط نقطه انتهائی سطح میز خواهد بود) .

۲- در وسط میوه‌ها ابتدا یک پرتقال بکشید.

۳- اکنون ضمن تغییر شکل و جلوتر از پرتقال سیبی را رسم کنید .

۴- در این مرحله در طرف دیگر پرتقال

لیموئی را به حالت کج ترسیم نمائید .

۵- در این مرحله با خطوطی انعطاف پذیر و در جلو همه شکل یک انجیر را رسم نمائید .

۶- در پایان بدون توجه به خصوصیات

رسم نیمرخ چهارضلعی‌های سفره را بر روی میز رسم کنید .

در تصاویر یکی از صفحات کاغذ رنگها بدین قرار خواهد بود :

رنگ زرد برای لیمو

نارنجی برای پرتقال

قرمز لعلی برای سیب

بنفش پررنگ برای انجیر

ضمناً خطوط سفره به رنگ شنگرفی خواهد بود .

در تصاویر صفحه کاغذ دیگر برای رنگ آمیزی از

رنگ خاکستری با شدت و ضعفهای مختلف استفاده خواهد شد و کمرنگ بودن یا پررنگ بودن آنها متناسب با رنگهای بکار رفته در تصاویر قبل خواهد بود .

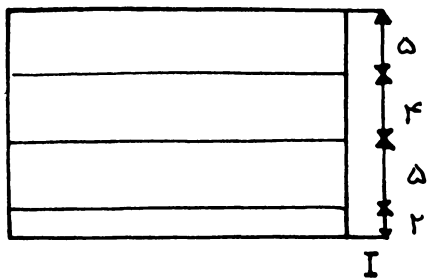

I

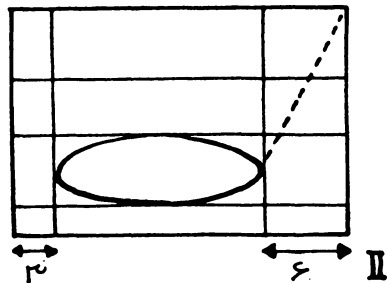

II

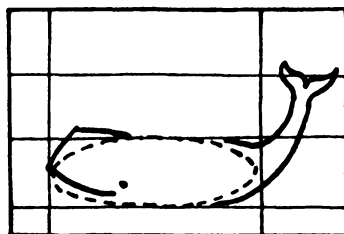

III

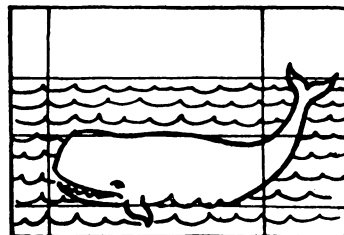

IV



V

۳- اکنون به ترسیم سر بزرگ جانور و دم آن پردازید .

۴- زائده زیر دهان و بالچه‌های آن را مشخص‌سازید و آب را بصورت نوارهای نامنظمی نقاشی کنید .

۵- آسمان را به رنگ آبی روشن رنگ‌آمیزی نمائید و ابرهای پراکنده‌ای را در آن ترسیم کنید . آب را با رنگهای مختلف یا تغییراتی از یک رنگ به طبقات مختلف درآورید . برای این کار از آمیختن رنگهای آبی یا سفید یا سبز زمردین به نسبت‌های مختلف استفاده نمائید . خود کوسه‌ماهی را به رنگ خاکستری مایل به آبی ولی پررنگ رنگ‌آمیزی کنید . برای تکمیل صحنه پاره‌ای از جزئیات مناسب را بدان بیفزائید .

۴۶- کوسه ماهی ***

این نقاشی بر روی صفحه کاغذی به اندازه‌های ۲۴×۱۶ سانتی‌متر کشیده می‌شود .

۱- نخست با کشیدن خطوط افقی بوسیله مداد کمرنگی صفحه کاغذ را مطابق (شکل ۱) به نوارهایی تقسیم کنید .

۲- سپس با رسم دو خط عمودی کمرنگ در فاصله‌های ۳ و ۶ سانتی‌متری از سمت چپ و راست صفحه کاغذ ابتدا و انتهای شکل بیضی مانند بدن کوسه ماهی را مشخص نمائید و ضمناً مسیر دم آنرا تعیین کنید .

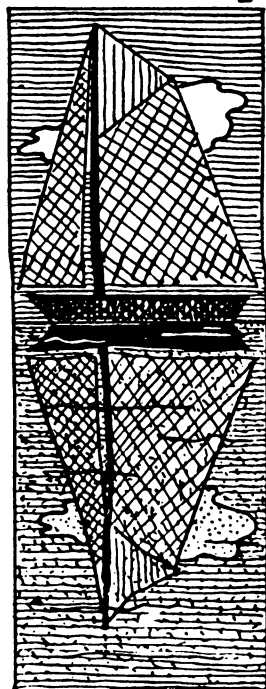
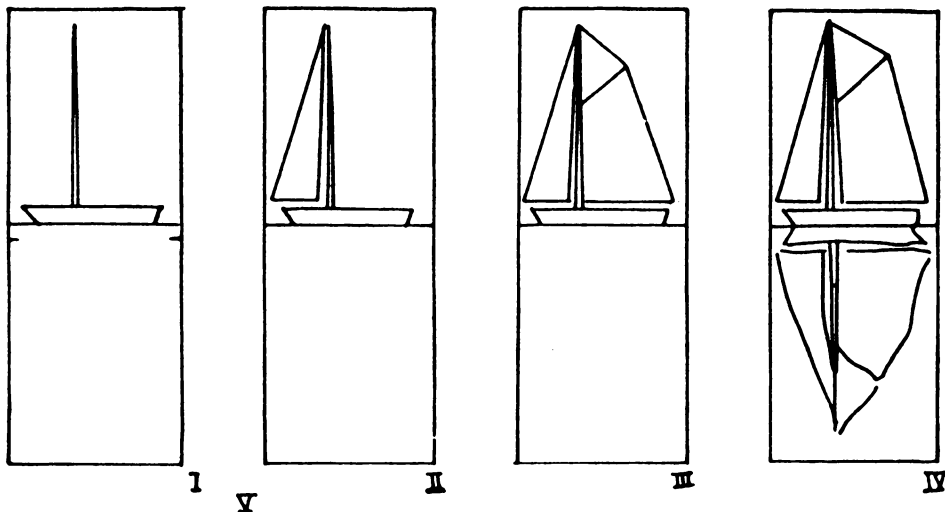

خاکستری متوسط روشن ادر خواهد آمد .

۱- چنانکه می دانید در هر جعبه رنگ کامل برای هر رنگ گاه تا سه رنگ به شدتهای مختلف مثل : خاکستری تیره متوسط و گمرنگ داده شده است .

۴۷- قایق بادبانی ***

چگونگی تاثیر زمینهها بر یکدیگر ، ارزش رنگها : برای این کار یکی از رنگهای تیره (مانند : آبی ، سبز و یا سرخ) را انتخاب نمائید و با کمابیش مقداری رنگ سفید مخلوط کنید . زیرا هر قسمت از تصویر مقتضی رنگی با غلظت معین است . اما ابرها را باید با رنگ سفید رنگ آمیزی نمود .

انعکاس تصاویر در سطح آب را فقط باید با رنگهای خاکستری (آمیخته ای از سیاه و سفید) رنگ نمود . در اینجا باید رنگ هر قسمت مناسب با رنگ همان قسمت در خود تصویر اما قدری از آن تیره تر باشد و مثلاً " ابرها به رنگ خاکستری روشن درآید .

چنانچه آسمان را به رنگ خاکستری روشن رنگ کرده اید انعکاس آن در آب به رنگ

بر این نقاشی را می توان بر روی صفحه کاغذ سفیدی به اندازه های ۱۲×۳۲ سانتی متر ترسیم کرد .

۱- نخست با مداد کمرنگ خطی افقی در فاصله ۱ سانتی- متر بالاتر از نیمه صفحه کاغذ رسم کنید و بر روی آن بدنه قایق ، دیرک بادبان و بادبانهای قایق را ، مطابق (شکل ۱، ۲، ۳) رسم نمائید .

سعی کنید کلیه این قسمتها شکلی هندسی داشته باشد .

۴- سپس با کشیدن خطوط انعطاف پذیری انعکاس قایق بر سطح آب را ترسیم نمائید .
۵- رنگ آمیزی این تصاویر را از بالا به پایین شروع کنید .

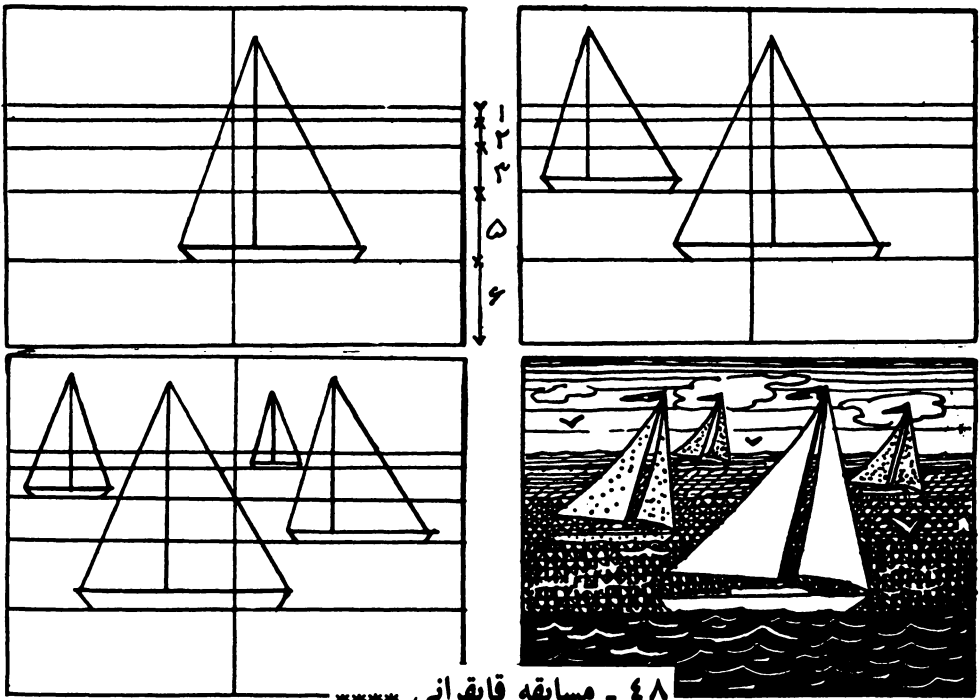

۴۸ - مسابقه قایقرانی ****

(شکل ۳ و ۲).

۳- سپس به ترسیم سومین و چهارمین

قایق بپردازید .

۴- بهنگام رنگ کردن آسمان آنرا تقریباً

طبقه به طبقه و با اختلافی جزئی بین آنها رنگ کنید . آب دریاچه را نیز نسبت به دوری و نزدیکی آن متفاوت رنگ کنید و رنگ آمیزی را از دورترین آنها آغاز نمایید . هر قدر به آبهای نزدیکتر می رسید رنگ تیره تر را بکار برید .

نخستین قایق به رنگ سفید درمی آید ولی سایر قایقها به هرنسبت که دورتر واقع شده اند رنگ آنها تیره تر نشان داده می شود . بدین منظور از رنگهای بسیار روشن استفاده کنید .

در پایان چند قطعه ابر پراکنده ، پرچمهای

قایقها و چند پرندۀ برای تکمیل صحنه بدان بیفزائید و چند موج را بوسیله خطوطی به رنگ سفید مشخص سازید .

این نقاشی در روی صفحه کاغذی به اندازه های ۲۴×۳۲ سانتی متر کشیده می شود .

۱- نخست صفحه کاغذ را در جهت افقی

در مقابل خود قرار دهید و آنرا از پایین به بالا به نوارهای نامساوی (۶ و ۵ و ۴ و ۳ و ۲ و ۱ سانتی متری) تقسیم نمایید . محور عمودی صفحه کاغذ مرجعی برای رسم کلیه تصاویر خواهد بود .

نخستین قایق را در سمت راست یا چپ

محور عمودی رسم نمایید . نه این قایق بر روی اولین نوار افقی باید قرار گیرد . شکل همه قایقها یکسان کشیده می شود . دیرکهای بادبانها را می توان هم بصورت عمودی و هم قدری کج ترسیم نمود .

۲- اکنون دومین قایق را بر روی دومین

نوار افقی در سمت راست یا چپ قایق نخستین ترسیم کنید . این محل بسته به جایی است که برای نخستین قایق انتخاب نموده اید ، مطابق

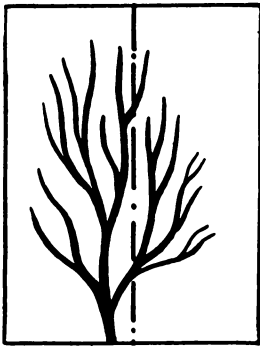

I

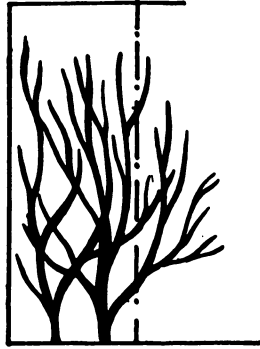

II

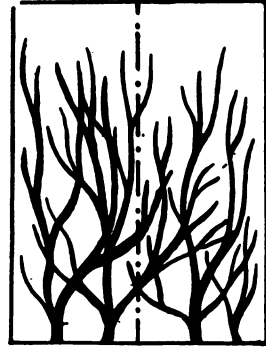

III

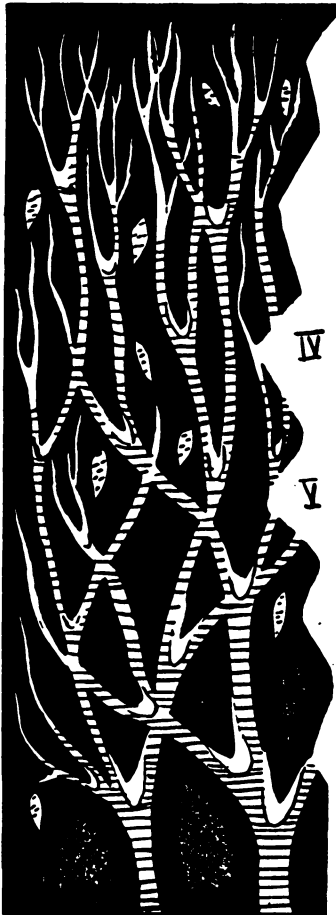

IV

V

۴۹ - رنگهای خاکستری آمیخته ***

برای این نقاشی صفحه‌ای کاغذ سیاه‌رنگ به اندازه‌های ۲۴×۳۲ سانتی‌متر لازم است. ۱- پس از مشاهده یک درخت طبیعی بوسیله قلم مو و رنگ صغفی یا یکی از رنگهای خاکستری مایل به سبز یا خاکستری مایل به آبی و یا خاکستری مایل به بنفش به دلخواه خود درخت بدون تنه‌ای را درست راست یا چپ محور عمودی صفحه کاغذ بکشید. ۲- سپس دومین درخت را بنحوی که شاخه‌هایش به چند سانتی‌متری پهلوی‌های صفحه کاغذ برسد ترسیم نمائید. ۳- اکنون به کشیدن

سومین و احياناً " چهارمین درخت با همان رنگ بپردازید. ۴- در این هنگام بارنگ سفید خالص شاخه‌ها را توسعه دهید و انشعاباتی بدانها بیفزائید. در محل انشعاب شاخه‌ها مقداری رنگ سفید (بعنوان برف و شبنم) اضافه کنید. ۵- در پایان تعدادی برگ نیز به شاخه بیفزائید و چنانچه شاخه‌ها را به رنگ خاکستری مایل به سبز نموده‌اید این برگها را به رنگ خاکستری مایل به سرخ رنگ آمیزی نمائید. اما اگر شاخه‌ها به رنگ خاکستری مایل به آبی است برگها را به رنگ خاکستری مایل به نارنجی رنگ کنید.

چنانچه شاخه‌ها به رنگ خاکستری مایل به بنفش شده است برگها را به رنگ خاکستری مایل به زرد درآورید.

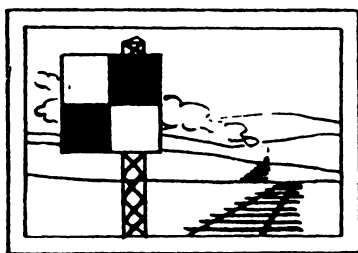
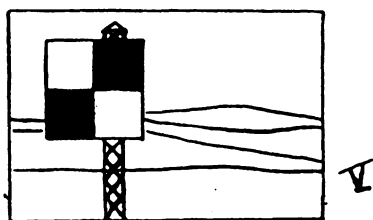
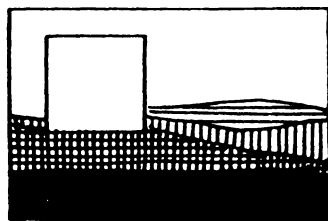
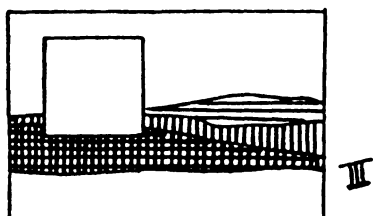
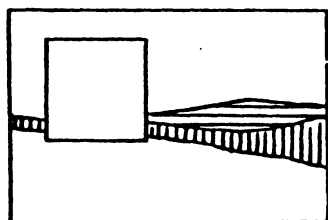
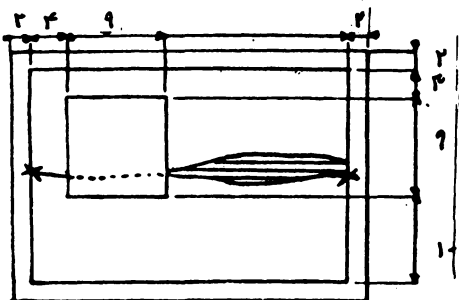

۵۰ - راه آهن

نمائید .

رنگهای مقاطع

۲- در این هنگام با همان رنگ لیکن با سفید کمتر مرحله سوم را مطابق (شکل ۳) رنگ کنید .

۳و۴- پس از آن به رنگ کردن تصاویر کشیده شده در شکل‌های (۲) پرداخته و در هر مرحله بازهم نسبت رنگ سفید را کمتر کنید .

۵- اکنون به رنگ کردن آسمان بپردازید و بدین منظور از رنگ بسیار روشنی مانند خاکستری مایل به سرخ استفاده کنید و برای بدست آوردن آن از آمیختن رنگ قرمز شنگرفی + سفید و مقدار کمی رنگ سبز زمردین بهره بگیرید . صفحه مربع شکل زوا به رنگ قرمز شنگرفی رنگ کنید و دو مربع دیگر داخل آنرا همچنان

برای این نقاشی صفحه کاغذی به اندازه‌های ۲۴×۳۲ سانتی‌متر لازم است که دورتادور آن حاشیه‌ای بعرض ۲ سانتی‌متر ایجاد شود .

نخست مربعی به ضلع ۹ سانتی‌متر در فاصله ۵ = ۲+۳ سانتی‌متری از لبه بالایی صفحه کاغذ و فاصله ۶ = ۲+۴ سانتی‌متری از پهلو چپ صفحه کاغذ ترسیم می‌شود .

اکنون خط پریپیچ و خمی را با مداد نازک به گونه‌ای ترسیم کنید که دو سر آن بر روی دو نقطه وسط اضلاع طرفین باشد . سپس در زیر این خط آخرین نقطه دید منظره را نقاشی کنید ، مطابق (شکل ۱) . برای اینکار از رنگ بسیار روشنی مرکب از مقدار کمی سبز زمردین + قرمز شنگرفی + مقدار زیادی رنگ سفید استفاده

خاکستری تیره و تراورسهای منطقه دوم را قدری روشنتر رنگ کنید و برای نشان دادن قطار نقطه تیره تری را بدنبال آن بیفزایید. دود ترن را با رنگ خاکستری (سیاه+سفید) و سفید نشان دهید.

سفید نگهدارید. اما پایه فلزی آن با خطوط سیاه رنگی منقوش می شود.

۶- ریل راه آهن بصورت دو خط راست کشیده همی شود و تراورسها چنین بنظر می رسند که هر چه دورتر بروند به یکدیگر نزدیکتر می شوند. تراورسهای منطقه جلو را به رنگ

۵۱ - دود گشهای خانه ها

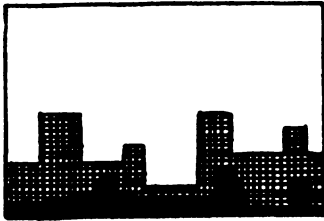

I

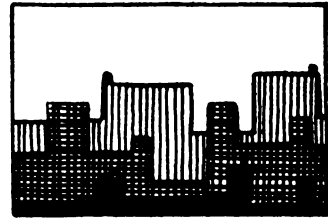

II

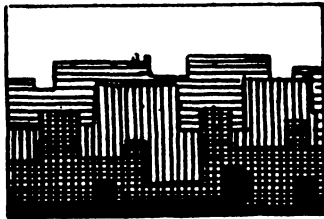

III

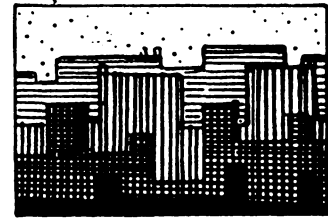

IV

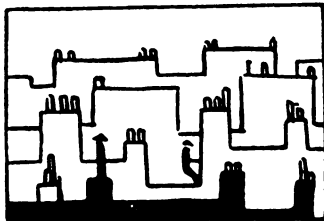

V

این تابلو بر روی صفحه کاغذی به اندازه های ۳۲×۲۴ سانتی متری کشیده می شود.

مراحل مختلف این نقاشی با استفاده از خطوط عمودی و افقی بسیار ساده کشیده می شود، (شکل ۴۳، ۲۰۱).

برای رنگ کردن آن باید مرحله به مرحله پس از خشک شدن رنگ مرحله قبلی پیشرفت و مایه اصلی رنگ آن عبارتست از:

آبی لاجوردی + مقدار کمی نارنجی (به عنوان رنگ مکمل) اما بدانها باید به تدریج و به هر نسبت که به طرف بالای صفحه می رود رنگ سفید را بیشتر بیفزایند، (شکل های ۲۰۱، ۴۳).

۴- برای رنگ آمیزی آسمان باید رنگ بسیار روشنی مرکب از: نارنجی + مقدار بسیار

کمی آبی لاجوردین + مقدار زیادی سفید بکار برد.

۵- در پایان دودکشها را به نقاشی اضافه نموده و برای رنگ آنها از مقدار بسیار کمی آبی لاجوردین + مقدار زیادی نارنجی + رنگ سفید استفاده نمایند. لیکن به هر نسبت که از پائین صفحه بطرف بالای صفحه می روند و به دودکشهای دورتری می پردازند باید مقدار رنگ سفید بیشتری بکار برند.

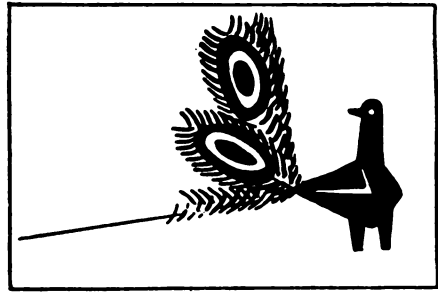
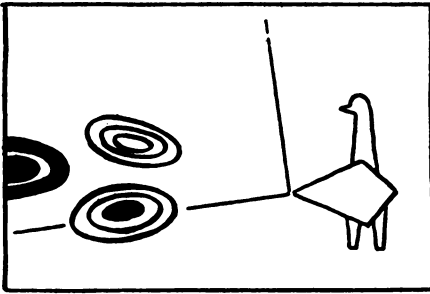
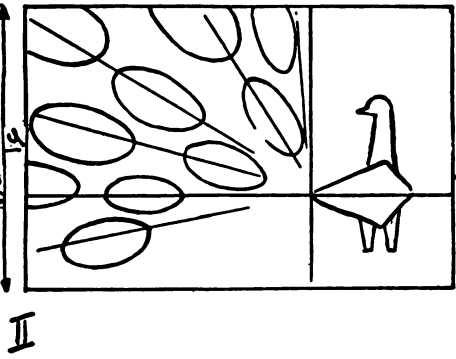
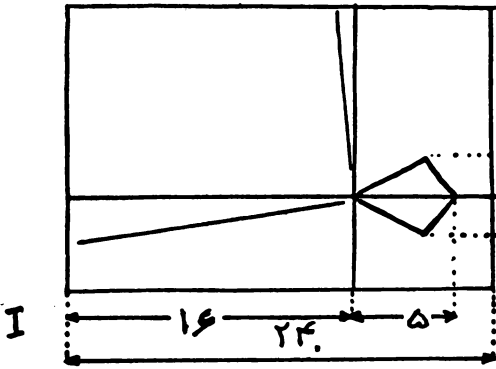

۳- برای رنگ آمیزی هر نقش بیضی شکل هم از رنگهای اصلی و هم از رنگهای مکمل بعلاوه رنگ خاکستری استفاده نمائید .

مثلاً " در یکی از آنها حلقه دور به رنگ خاکستری مایل به آبی و هسته وسط به رنگ خاکستری مایل به نارنجی و در دیگری حلقه دور به رنگ خاکستری مایل به سرخ و هسته وسط به رنگ خاکستری مایل به سبز و بالاخره در سومی حلقه دور به رنگ خاکستری مایل به سبز و هسته وسط به رنگ خاکستری مایل به سرخ رنگ آمیزی خواهد شد .

۴- تزئینات دم با نقشی شبیه ویرگول به رنگ خاکستری روشن (آمیخته‌ای از سیاه و سفید) رنگ می‌شود و بدن حیوان هم به همین رنگ می‌شود .

۵- در پایان تصویر طاووس را با افزودن چشم و پاها و کاکل آن با رنگ سیاه تکمیل نمائید .

IV

V

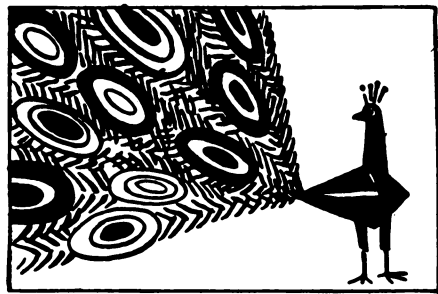

۵۲- طاووس ***

۱- نخست صفحه کاغذ را از طرف عرض درمقابل خود بگذارید. و در آن دو خط عمود برهم برحسب اندازه‌هایی که می‌خواهید برای تنه و دم طاووس در نظر بگیرید رسم کنید .

۲- سپس قسمتی از بدن و پاهای حیوان را تکمیل کنید و در پهنه دم آن مجموعه‌ای از نقشهای بیضی شکل را ترسیم نمائید . محورهای افقی و عمودی را بصورت انشعابات بادبزنی درآورید .

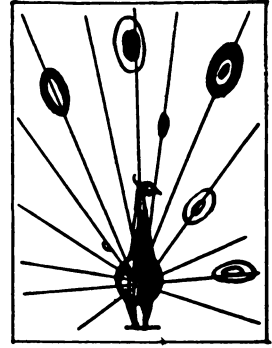
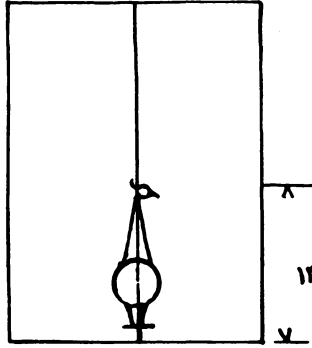
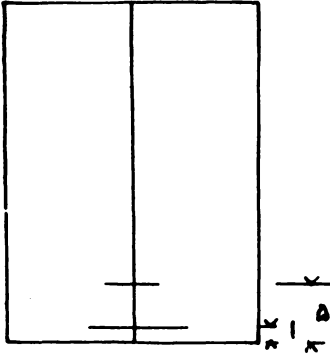

۵۳- طاووس ***



خاکستری مایل به آبی ، خاکستری مایل به نارنجی ، سفید
این نقاشی را بهتر است بر روی صفحه کاغذ سفیدی به اندازه‌های ۲۴x۳۱ سانتی متر بکشید .

نخست صفحه کاغذ را از طرف طول در مقابل خود بگذارید و محور عمودی آنرا با مداد کمرنگی رسم کنید . درفاصله یک سانتی متر از لبه پایین صفحه پاهای حیوان را ترسیم نمایید . سپس بر روی همان محور نقطه‌ای را در فاصله ۵ سانتی متری از لبه پایین صفحه تعیین نموده و برای کشیدن بدن طاووس دایره‌ای بشعاع ۲ سانتی متر ترسیم کنید . بطور کلی برای قد طاووس ارتفاعی کمتر از نصف درازای صفحه یعنی تقریباً " ۱۴ سانتی متر در نظر بگیرید .

دراین هنگام شعاعهائی را از نقطه مرکزی داخل بدن طاووس با مداد کمرنگی به اطراف اخراج نمایید و سعی کنید مرکز تصاویر بیضی شکل دم حیوان را روی همین شعاعها انتخاب کنید و آنها را با رنگ خاکستری همراه با سایر رنگها رنگ آمیزی نمایید . همه رنگهای اصلی و مکمل را مورد استفاده قرار دهید (مثلاً : از رنگ خاکستری مایل به آبی و خاکستری مایل

به نارنجی بهره بگیرید و غلظت رنگها را نیز در رنگ آمیزی هسته‌های میانی تصاویر بیضی شکل تغییر دهید . بین حلقه رنگی اطراف بیضی‌ها و هسته میانی آنها حلقه‌ای به رنگ سفید را رعایت کنید و تا حد امکان تصاویر بیضی شکل بیشتری در کار خود بگنجانید . اکنون فضای خالی بین تصاویر بیضی شکل بر روی پرها را با تزئینات ویرگول مانند پر کنید و آنها را با رنگ خاکستری روشن خالص (آمیخته‌ای از سیاه و سفید) رنگ آمیزی نمایید . با همین رنگ بدن طاووس را هم رنگ نمایید . البته می‌توانید قسمتی از بدنش را پررنگ‌تر نمایید .

این نقاشی را می‌توان بعنوان کاری دسته جمعی با همکاری چند دانش آموز در ورقه کاغذ

بسیار بزرگی کشید و برای تزئین آن بجای رنگ از کاغذ رنگی‌های بریده شده از مجله‌ها و روزنامه‌ها استفاده نمود و آنها را در جاهای مناسب چسباند .

۵۴- طرح پارچه‌های اسکاتلندی ***

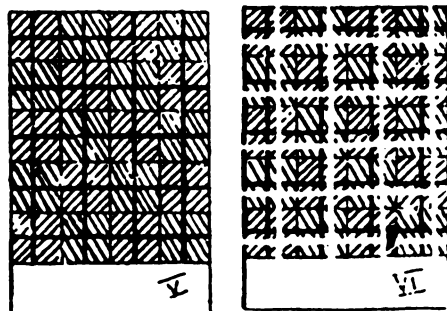
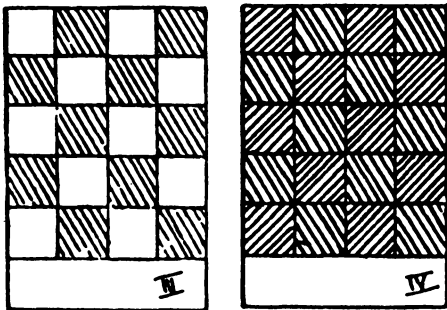
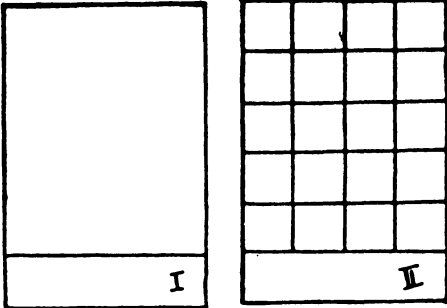

رنگ‌آمیزی سطح‌ها ، ترسیم خطوط ، چگونگی بکاربردن رنگهای مکمل برای این نقاشی صفحه‌کاغذی به اندازه‌های ۲۴x۱۶ مناسب است .

۱- روی صفحه کاغذ خود که بصورت عمودی قرار داده‌اید ، مستطیلی به ابعاد ۲۵x۱۶ با مداد جدا کنید . قسمت باقیمانده در ته صفحه را برای چسباندن نوار نقش‌دار نگهدارید .

۲- اکنون مستطیل یادشده را بازم به مداد به مربعهایی به ضلع ۴ سانتی‌متر تقسیم کنید . در این هنگام دانش‌آموزان کلاس را به سه گروه تقسیم کنید و برای هرگروه رنگی را تعیین کنید :

گروه ۱: آبی مایل به نارنجی

گروه ۲: زرد مایل به بنفش

گروه ۳: قرمز مایل به سبز

۳- از بچه‌ها بخواهید که مربعها را بطوری که در تصویر شماره ۳ نشان داده شده است رنگ کنند و هرکدام یکی از رنگهای اصلی مانند : آبی یا زرد و یا سرخ را بکار برند .

۴- در این موقع از هریک بخواهید با استفاده از رنگ مکمل رنگ بکار برده شده قبلی مربعهای باقیمانده را رنگ نمایند ، مثلا :

کسی که آبی بکار برده است نارنجی

کسی که زرد بکار برده است بنفش

کسی که سرخ بکار برده است سبز

بکار برد و از رنگهای مشابه استفاده نکند

۵- بعلاوه درمیان مربعها خطوط عمودی

و افقی به رنگ سیاه با قلم مو ترسیم نماید .
۶- درفاصله پنج‌میلی‌متری از این خطوط با قلم مو و رنگ سفید نوارهایی به رنگ سفید بصورت افقی و عمودی رسم نمائید . (این نوارها را می‌توان به ضخامت دو میلی‌متر رسم نمود) .

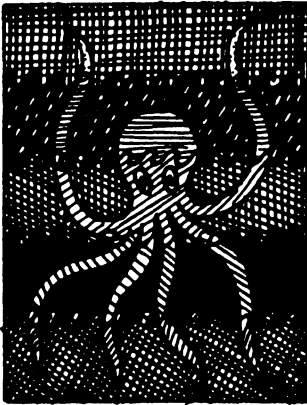
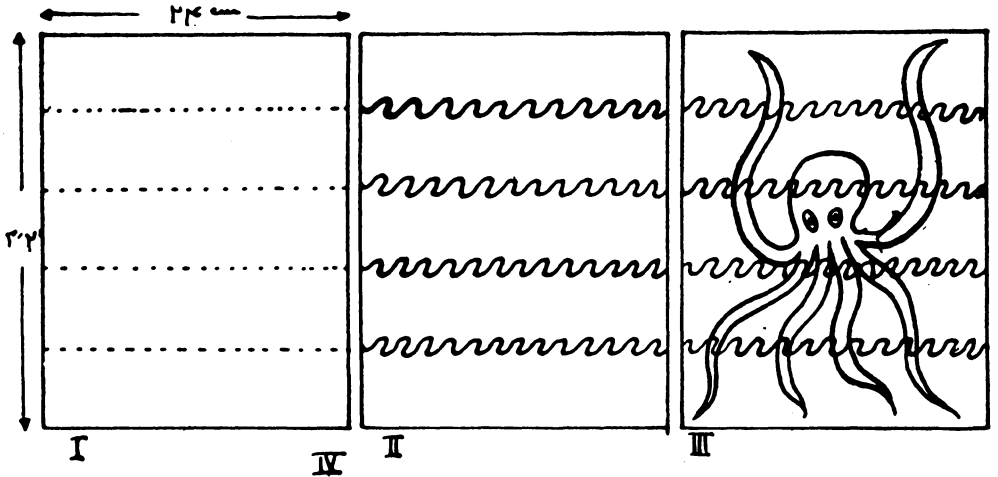

۵۵ - عنكبوت دریائی ***

برای بکاربردن رنگها با شدت و تغییرات مختلف صفحه کاغذی به اندازه های ۳۲×۲۴ سانتی متر بدین منظور مناسب است.

۱- نخست ورقه کاغذ را از طرف طول جلو خود بگذارید و آنرا به ۵ یا ۶ نوار افقی مساوی تقسیم کنید.

۲- سپس با بکاربردن نوسانات منظمی در محل جدائی نوارها از یکدیگر آنها را بصورت امواج منظمی در آورید.

۳- اکنون به ترسیم عنكبوت دریایی بپردازید و سعی نمائید که بدن آن کاملا در وسط صفحه کاغذ قرارگیرد.

پاهای آن که بهتر است تعداد آن زیاد نباشد در اطراف بدن و به سوی بالا و پائین کشیده می شود.

۴- همه رنگها در این نقاشی در مایه آبی خواهد بود. چنانکه در یکی از نوارها بصورت خالص بکار می رود و در سایر نوارها با افزودن کمابیش رنگهای زرد یا سرخ بصورت رنگهای سبز و بنفش درمی آید.

این رنگها پررنگ بکار می رود.

هر قسمت از عنكبوت نیز در هر نواری که واقع شود به همان رنگ نشان داده می شود لیکن با افزودن قدری رنگ

سفید بدن مختصری تغییر می یابد و بدینگونه رنگی روشنتر بر مایه ای تیره تر بوجود می آید.

رنگ چشمان عنكبوت که می تواند در میان دایره سیاه رنگی کشیده شود بسته بنظر دانش آموز است.

۵۶- درخت **



V

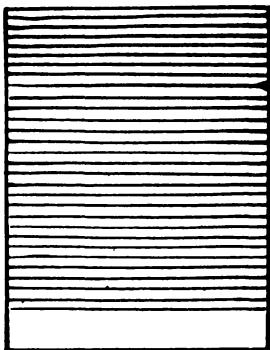

I

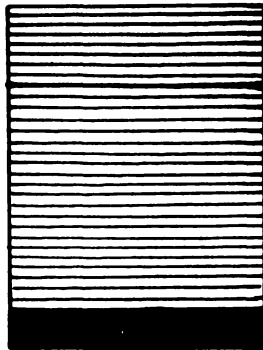

II

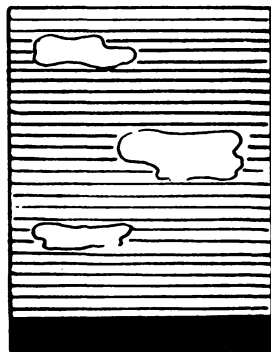

III



IV

ترسیم زمینه‌ای بر زمینه دیگر

۱- نخست صفحه کاغذ تا ۵ سانتی‌متر به لبه پایین مانده با رنگ زمینه نسبتاً "متوسطی (مانند آبی لاجوردی که بدان سفید افزوده باشند) رنگ آمیزی می‌شود.

پس از مشاهده یک درخت و احیانا کشیدن طرح ساده آن از روی طبیعت ورقه کاغذی به اندازه‌های ۲۴×۳۲ سانتی‌متر انتخاب می‌شود و از رنگ تیره‌ای مانند آبی لاجوردی استفاده می‌گردد.

۲- در نوار باقیمانده در پایین صفحه کاغذ که به منزله زمین خواهد بود، رنگ خالصی مثلاً (آبی لاجوردی تیره) بکار می‌رود.

۳- اکنون با رنگ روشنی در همان مایه (یعنی آبی لاجوردی + سفید) چند تکه ابر ترسیم می‌شود.

۴- در این هنگام با کمک قلم مو (و با رنگی تیره) درختی که فاقد برگ است ترسیم می‌شود (از کشیدن درختان ناقص خودداری نمائید).

۵- در پایان صحنه این نقاشی با ترسیم چند ستاره با شکلی بسیار ساده تکمیل می‌گردد.

فصل چہارم

فتون نوین

۵۷ - ماهی ها ***

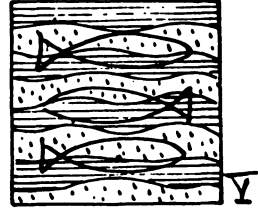
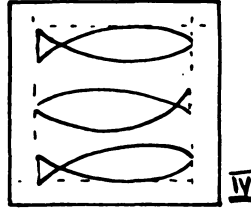
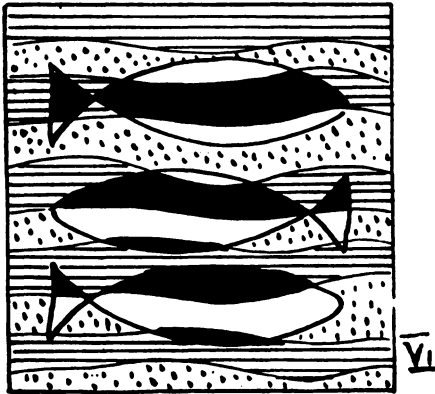
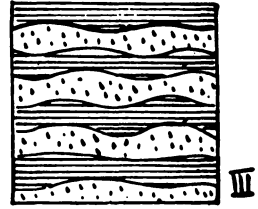
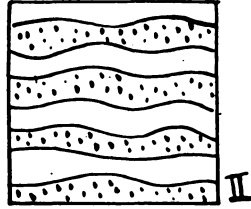
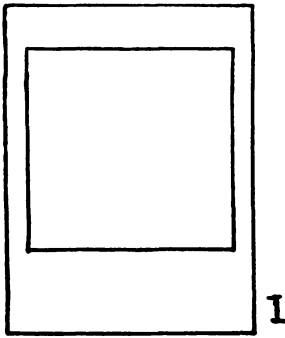

۳- اکنون سه ماهی بر رویهم بصورتی که ماهی وسطی برعکس دو ماهی دیگر قرار گرفته باشد با مداد کمرنگی بکشید ولی همواره حاشیه‌ای در حدود ۲ سانتی‌متر را در اطراف مربع رعایت نمائید تا نقاشی شما به شکل تصویر شماره ۵ درآید .

۴- اکنون آن قسمت از بدن هر ماهی را که در زمینه آبی روشن قرار دارد به رنگ سفید و آن قسمت که در زمینه آبی روشن + سفید قرار دارد به رنگ آبی تیره رنگ‌آمیزی کنید .

اثر زمینه‌ها بر یکدیگر و شدت رنگها
برای این نقاشی صفحه کاغذی بشکل مربع
به اندازه‌های ۱۶×۱۶ سانتی‌متر به رنگ سفید
لازم است . رنگهای مورد نیاز عبارتند از :
آبی روشن ، آبی تیره ، سفید ، آبی روشن +
سفید .

۱- **نخست با رنگ آبی روشن** تعدادی
نوار نامنظم (به عرض تقریبی ۲ سانتی‌متر)
ترسیم نمائید .

۲- هنگامی که نخستین نوارهای رنگ شده
خشک شد ، نوارهای باقیمانده دربین آنها را
به رنگ آبی روشن آمیخته با رنگ سفید رنگ
آمیزی نمائید .

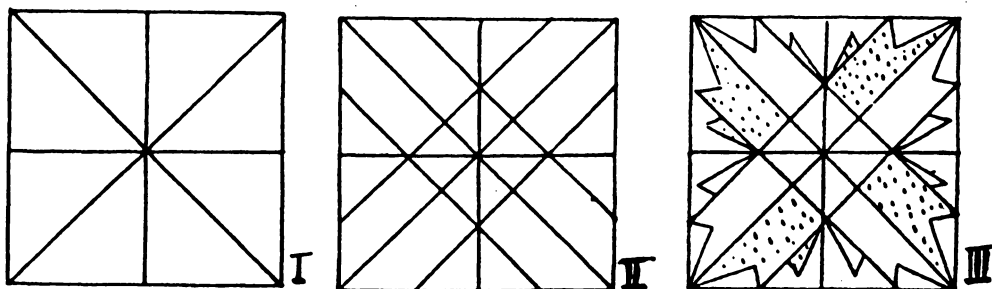

۵۸ - برگ‌ها ***

۳- بر روی اسکت بدست آمده شکل ساده‌ای از چهاربرگ را ترسیم کنید و نیمی از هربرگ را به رنگ آبی روشن + سفید رنگ‌آمیزی نمایید.

۴- اکنون نیمه دیگر برگها را به رنگ آبی روشن رنگ کنید.

۵- در این هنگام زمینه کاغذ در اطراف برگها را با رنگ لیمی تیره رنگ نمایید.

۶- در پایان برای هر برگ رنگ برگهائی به رنگ سفید ترسیم نمایید. در زیر آن قسمت از رنگ برگها که روی زمینه آبی روشن + سفید قرار می‌گیرد خطی با رنگ سیاه بکشید.

تاثیر زمینه‌ها و شدت رنگها بر یکدیگر صفحه کاغذی به اندازه‌های ۱۶x۱۶ سانتی‌متر به رنگ سفید بدین منظور مناسب است.

رنگهای مورد نیاز عبارتند از:

آبی روشن، آبی تیره، سفید، سیاه، آبی روشن + سفید.

۱- نخست قطرها و محورهای صفحه کاغذ مربع شکل را رسم نمایید.

۲- بر روی پهلوهای مربع فاصله‌های ۴ سانتی‌متری را مشخص کنید و آنها را به موازات قطرها به یکدیگر وصل نمایید.

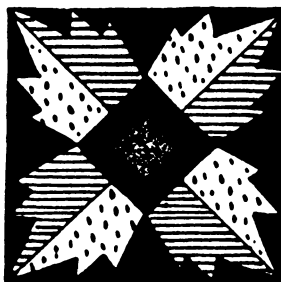
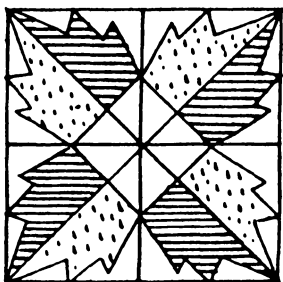

۵۹ - تهیه گروا بر روی مقوا *

مقدمه‌ای بر گروا سازی

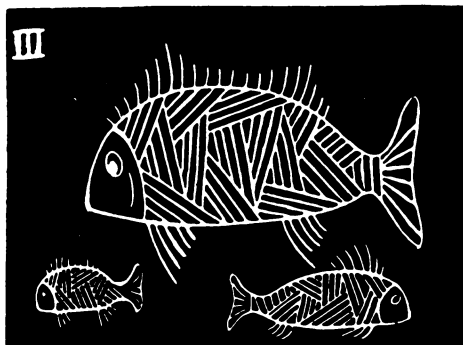
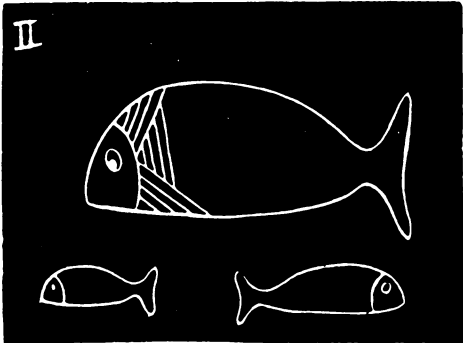
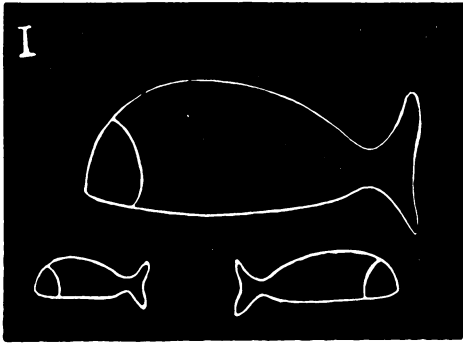

از رنگ کاغذ که با آن تناقض داشته باشد یا با رنگ سفید نقاشی کنید .
حتی می‌توان آنرا با خطوط رنگارنگ بر روی کاغذ سفید نقاشی کرد .

اندازه‌های تابلو: ۱۶x۱۲ سانتی‌متر

نوع کاغذ: مقوای خراش‌پذیر سیاه یا مقوای سفیدی که با قشر نسبتاً ضخیمی از رنگ صمغی پوشیده شده باشد .

وسيله حكاكي: قلم مخصوص يا نوک خودنویس سوزنی و یا نوک قلم تراش .

۱- نخست با مداد طرح کمرنگی از چند ماهی را ترسیم کنید و سپس نوک حكاکی و یا وسیله انتخابی خود را بر روی اثر مداد عبور دهید .

۲- آنگاه چشم ماهیها را رسم نموده و حک کنید و به تزئین ماهی بپردازید .

در اینجا تزئین ماهی عبارت از ترسیم مجموعه خطوط موازی در راستاهای مختلف است . اما باید هم از زیاده‌روی و هم از فاصله دار شدن خطوط خودداری کرد . ضمناً در هر یک از جهات کشیدن چهار یا پنج خط کافی خواهد بود و سپس مجدداً جهت خطوط را باید تغییر دهید .

۳- همین شیوه برای تزئین سایر ماهیها نیز بکار می‌رود . تعداد ماهیها را می‌توان بیشتر کرد اما یکی از آنها باید کاملاً از سایرین بزرگتر باشد .

اکنون با افزودن باله‌های لازم به ماهیها شکل آنها تکمیل می‌شود .

چنانچه مقوای حكاکی در اختیار ندارید می‌توانید این تابلو را بر روی کاغذ مشکی یا رنگی بوسیله قلم مو و با رنگی روشنتر یا تیره‌تر

۶۰- نقاشی ویترای ***

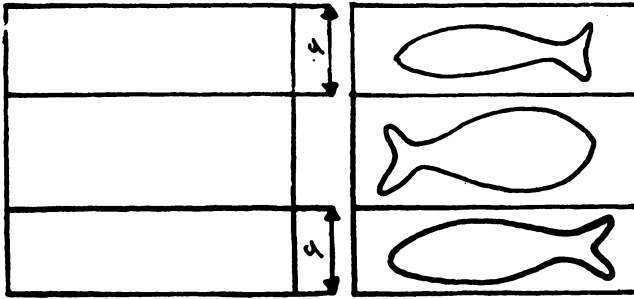

II

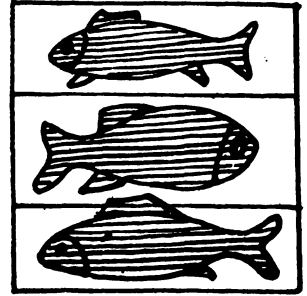

III

سیاهی به ضخامت ۳ میلی‌متر شکل ماهی را پررنگ کنید و زمینه صفحه کاغذ را نیز به قطعاتی تقسیم نمایید: (این خطوط به منزلهٔ مفتولهای سربی در ویترای اصلی است) ضمناً "دورادور تابلو را نیز با همین خطوط پررنگ کنید. برای رنگ‌آمیزی این تابلو می‌توان کلاس را به سه دسته تقسیم نمود: چنانکه مثلاً "گروه اول ماهی‌ها را به رنگ قرمز و زمینه صفحه را به رنگ سبز و گروه دوم ماهیها را به رنگ زرد و زمینه صفحه را به رنگ بنفش و گروه سوم ماهیها را به رنگ نارنجی و زمینه صفحه را به رنگ آبی رنگ - آمیزی نمایند.

- ۱- نخست با مداد کم رنگی در فاصله ۷ سانتی-متری از بالا و پایین صفحه کاغذ خطوط را ترسیم نمایید.
- ۲- اکنون سه ماهی ساده درجهت مخالف هم بر روی یکدیگر رسم کنید. هر ماهی باید با خطوط رسم شده فاصله داشته باشد. ماهی میانی بزرگتر از دوتای دیگر است.
- ۳- در این هنگام تصویر ماهیها را تکمیل نمایید و آنها را با یک رنگ ولی در مایه‌های مختلف رنگ کنید.
- ۴- حال با کم‌وزیاد کردن مقدار آب به رنگ انتخابی خود زمینه صفحه را بطور غیر یکنواخت رنگ‌آمیزی کنید.
- ۵- در پایان با خطوط

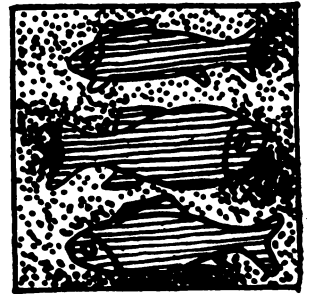

IV



V

صفحه کاغذی به اندازه‌های ۲۰×۲۰ سانتی‌متر را انتخاب کنید.

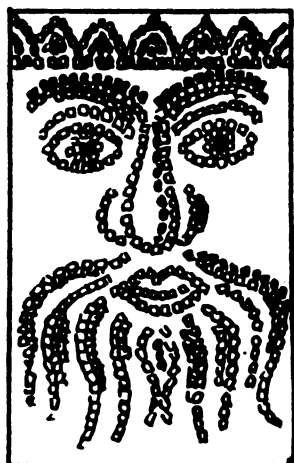
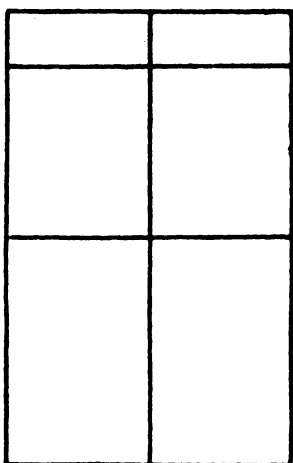

< ۱۰ x ۱۰ >

۶۱ - نقاشی موزائیک

فراعنه ***

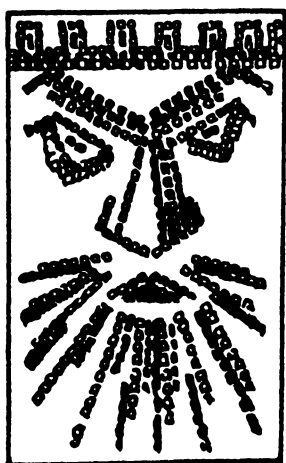

برای این تابلو کاغذی به رنگ روشن (خاکستری یا صورتی) به اندازه‌های ۲۰×۳۲ سانتی‌متر مناسب است.

رنگ کردن این تصاویر با مقطع یک مداد پاک‌کن که هر ضلع آن از نیم‌سانتی‌متر بیشتر نباشد انجام می‌شود. بدین ترتیب که سطح بریده شده مداد پاک‌کن را با مالیدن نوک قلم‌مو و یا فرو بردن مستقیم آن در رنگ آماده شده آغشته ساخته و بکار می‌برند.

نخست صفحه را از طول در مقابل خود قرار داده و محور عمودی و افقی آنرا ترسیم می‌کنند، سپس در فاصله ۴ سانتی‌متری از ضلع بالایی صفحه خطی می‌کشند و لبه کلاه فرعون را مشخص می‌کنند.

اکنون با استفاده از خطوط رسم شده قبلی طرح کلاه و کمان ابروها، چشمان، بینی و ریش

فرعون را ترسیم می‌نمایند. برای رسم آنها از خطوط افقی، عمودی، مورب و احيانا" منحنی استفاده می‌شود. ضمناً می‌توان از هر دو گونه خط راست و منحنی نیز بهره گرفت.

رنگها را می‌توان هم از سری رنگهای سرد و هم از سری رنگهای گرم اما با شدت کافی اختیار نمود.

در پایان بهتر است هریک از خطوط صورت فرعون با یک یا دو یا سه ردیف دیگر با همان رنگ ولی درمابه‌های متفاوت تکمیل گردد.

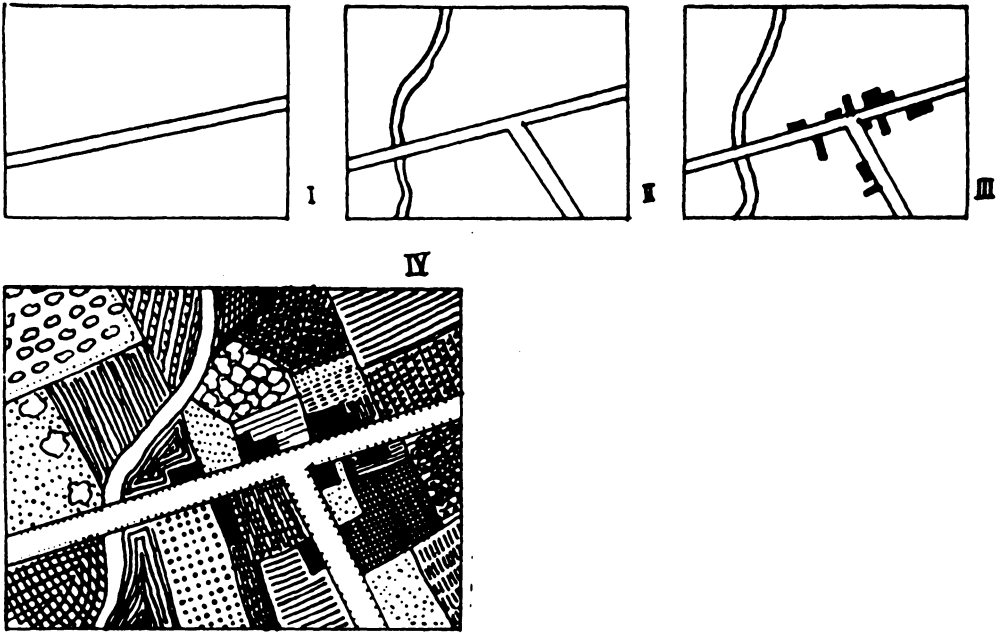

۶۲ - منظره هوایی **

در مرکز نقشه واقع شود .
 ۴- در این مرحله سطح نقشه را به قطعات کوچک و بزرگی تقسیم کنید و هر قطعه را با نقش دیگرگونه‌ای تزئین نمایید . دقت کنید خطوط بکار رفته برای تزئین دو قطعه مجاور هم یکسان نباشد .
 براساس همین شیوه می‌توان به تهیه یک نقشه رنگی نیز دست زد . بدین قرار که خانه‌ها را به رنگ تیره رنگ‌آمیزی می‌کنند و زمینهای اطراف را با تغییراتی از همان رنگ ولی در مایه‌های روشن‌تر رنگ می‌نمایند . برای اینکار صفحه کاغذی با ابعاد ۲۴×۱۶ سانتیمتر یا ۲۴×۲۴ سانتی‌متر مناسبتر خواهد بود .

برای این تابلو صفحه کاغذی به اندازه‌های ۱۶×۱۲ سانتی‌متر مناسب است و شیوه کار نقاشی با قلم‌فرانسه است .
 در صورت امکان بهتر است پیش از شروع کار تعدادی از عکسهای هوایی را ببینید .
 ۱- نخست تصویر جاده‌ای بعرض ۱ سانتی‌متر را بطور مورب ترسیم کنید .
 ۲- اکنون با رسم یک رودخانه و احیانا " یک یا دو جاده دیگر که جاده نخست را قطع می‌کند نقشه را تکمیل نمایید .
 ۳- در کنار هریک از جاده‌ها محل چند خانه را (بوسیله مستطیل‌های سیاه‌رنگی) مشخص سازید . بهتر است خانه‌ها بیشتر

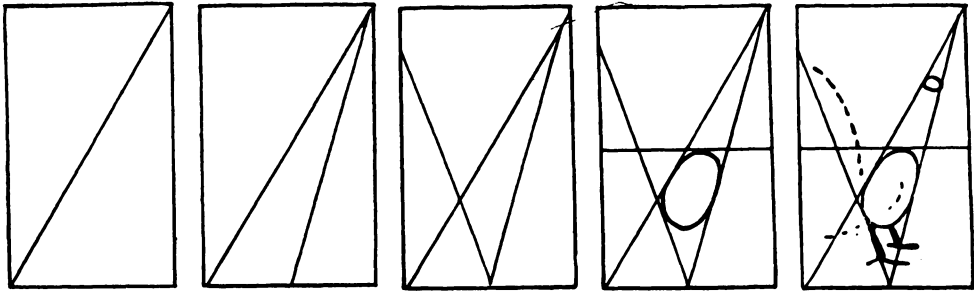

۶۳ - خروس ***

خطوط کوچک بشکل ویرگول، برای پرها، دم و بال از خطوط کوتاهی که به محورهای مرکزی متمایل شده است استفاده نمائید. دقت کنید که هیچیک از اعضاء بدن حیوان با کناره‌های صفحه تماس نداشته باشد. و این منظور رامی‌توان با پیش‌بینی حاشیه‌ای به فاصله یک سانتی‌متر از اطراف صفحه پیش از شروع به نقاشی اجراء نمود.

واقع در سه‌چهارم طول برروی ضلع سمت چپ وصل نمائید. ۴- بازهم با همان مداد محور افقی صفحه کاغذ را ترسیم کنید و با استفاده از شبکه خطوط بدست آمده شکل بیضی مانند بدن خروس را رسم کنید. ۵- سر حیوان را در فاصله یک‌چهارم از ضلع بالای صفحه رسم نمائید و پاهایش را نیز بکشید. طرح ابعاد دم حیوان را با مداد تعیین کنید. محل بال آنرا مشخص سازید و برای تزئین پرهای بدن از

اندازه‌های تابلو 24×16 سانتی‌متر. وسائل لازم: قلم فرانسه و مرکب یا قلم‌نی و مرکب. کاغذ مناسب برای این نقاشی کاغذ صیقلی و احيانا رنگی خواهد بود. ۱- نخست یکی از قطرهای صفحه کاغذ را با مداد کمرنگی رسم کنید. ۲- اکنون وسط ضلع پائین صفحه را به راس زاویه مقابل بدان متصل نمائید. ۳- حالا همان وسط ضلع پائین صفحه را به نقطه‌ای

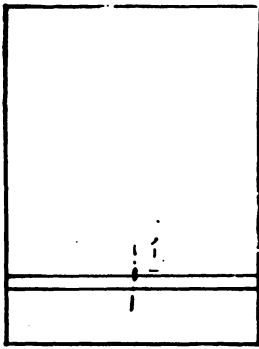

I

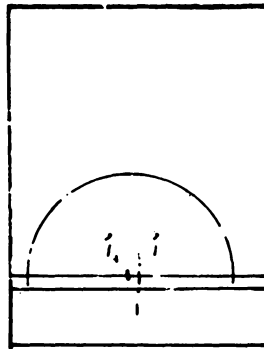

II

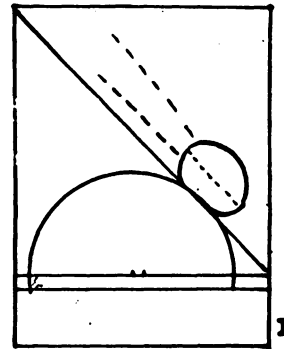

III

IV

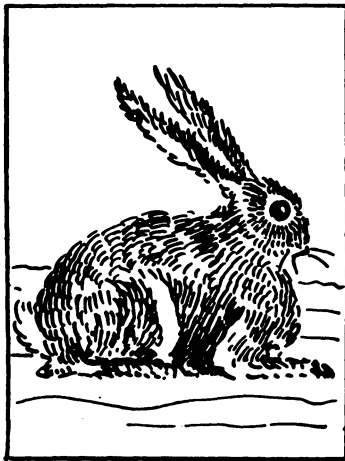

V

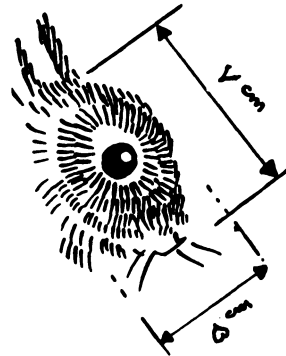

۶۴ - خرگوش

۳- حالا چنانچه قطر مستطیل بالائی را رسم کنید به شما کمک خواهد کرد تا جهت کشیدن سر و گوشهای حیوان را پیدا کنید. سر حیوان به شکل بیضی است، مطابق (شکل ۵) قطر بزرگ آن در حدود ۷ و قطر کوچک آن نزدیک به ۵ سانتی متر است.

۴- پاهای حیوان که تا شده است بین دو خط موازی پائین صفحه واقع می شود. رنگ کردن بدن خرگوش بوسیله نوک قلم مو و به صورت مجموعه ای از خطوط کوتاه انجام می شود و بهتر است رنگ آمیزی آن، مطابق (شکل ۵) از ناحیه سر آغاز شود.

اندازه های تابلو ۲۴×۳۲ سانتی متر است. چنانچه از کاغذ سفید استفاده می شود رنگهای زرد آجری و قرمز آجری و قهوه ای و اگر از کاغذ مشکی استفاده می شود رنگ سفید برای بدنه خرگوش مناسب خواهد بود و فقط چشمش قرمز رنگ می شود.

۱- نخست با مداد کمرنگی خطی به فاصله پنج سانتی متر از ضلع پائین صفحه کاغذ رسم نمائید و مجدداً بر روی آن خط دیگری به فاصله یک سانتی متر بکشید.

۲- اکنون وسط صفحه را بر روی خط دوم مشخص سازید و آنرا نقطه "ا" بنامید. حالا نقطه ای را در فاصله ۱/۵ سانتی متری سمت نقطه "ا" پیدا کنید و آنرا "ا۱" بنامید و نیمدایره ای را به فاصله ۹ سانتی متر به مرکز "ا۱" رسم کنید.

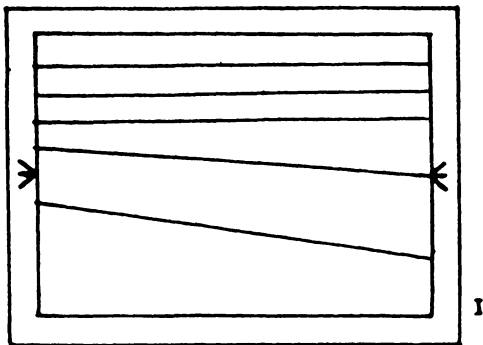

I

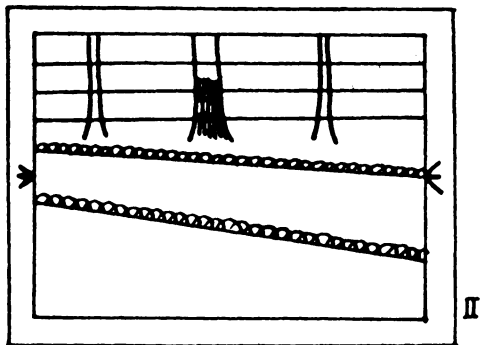

II

III



۶۵ - خیابان باغ

را در بخش چمن‌کاری آنسوی خیابان رسم کنید. در این هنگام قلم را در دست گرفته و با مرکب کار خود را از کشیدن نرده‌های قوسی شکل دو طرف خیابان آغاز نمایید و تنه درختها را با رسم مجموعه‌ای از خطوط عمودی نزدیک بهم مشخص سازید.

۳- اکنون صحنه تابلو را با گذاشتن نقاط ریزی بر روی سطح خیابان و کشیدن خطوط کوتاهی درجهات مختلف بعنوان علفها و خطوط افقی و عمودی متقاطعی برای مجسم کردن نرده‌ها و دیوار باغ تکمیل کنید.

می‌توانید با افزودن گلها و بوته‌ها و یا ابر و پرندگانی به تابلو آنرا زیباتر سازید و یا سر افرادی را بصورت نیمرخ در پشت نرده‌ها نشان دهید.

اندازه‌های تابلو ۱۶×۱۲ سانتی‌متر. شیوه نقاشی: با قلم‌فرانسه یا خودنویس سوزنی یا قلم‌نی و یا قلم‌چوبی و مرکب.

۱- نخست حاشیه‌ای بعرض ۱ سانتی‌متر دورتادور صفحه کاغذ با مداد کمرنگی رسم کنید. حالا از ضلع بالای صفحه آغاز نموده و با فاصله‌هایی در حدود ۱ سانتی‌متر خطوطی رسم نمایید که بعنوان خط فوقانی نرده و خطوط بالائی و پایینی دیوار باغ مورد استفاده قرار گیرد. اکنون خیابان باغ را با دو خط راست که فاصله آنها در یک طرف قدری کمتر از طرف دیگر باشد مشخص نمایید و برای این کار از نقاط میانی دو ضلع طرفین صفحه استفاده نمایید.

۲- اکنون بازهم با همان مداد تنه درخت

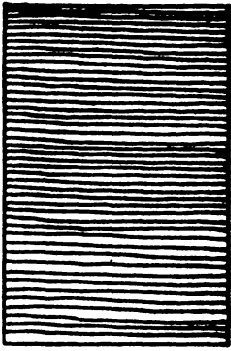

I

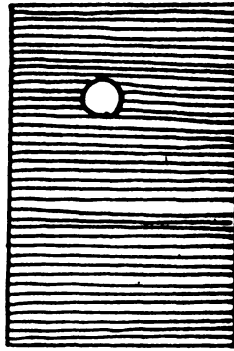

II

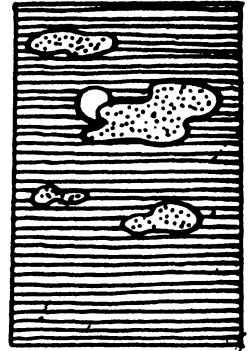

III



IV

۶۶ - شب مهتابی *

(شکل‌های ۱، ۲، ۳ و ۴) رفتار نمائید .
 برای بریدن قسمت‌های نامبرده در بالا
 ابتدا شکل‌های آنها را با مداد در پشت
 کاغذ رنگی‌های مربوطه ترسیم کنید .
 روشن است که برای کشیدن درخت نیز
 ورقه کاغذی به اندازه‌های ۱۶×۲۴ سانتی‌متر
 لازم است و باید شکل آن طوری کشیده شود که
 هرگز با کناره‌های کاغذ تماس پیدا نکند .

در این تابلو برش و مونتاژ بکار می‌رود .
 اندازه تابلو ۱۶×۲۴ سانتی‌متر است .
 کاغذهای موردنیاز: کاغذ رنگی سفید
 برای بریدن ماه، کاغذ رنگی تقریباً " تیره
 برای بریدن ابرها و کاغذ رنگی تیره برای
 بریدن درخت .
 پس از بریدن قسمت‌های یادشده در بالا از
 کاغذهای مناسب بنابردستور زیر و مطابق

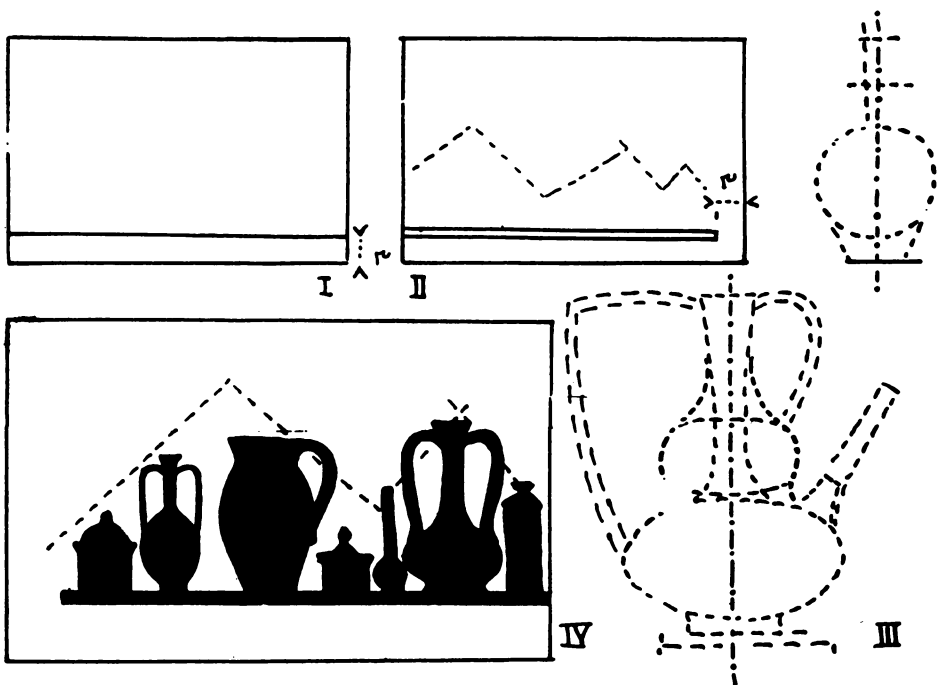

۶۷ - نقاشی با شیوه برش ***

(دکوپاژ)

می‌شود رنگ کنید .

با مداد کم‌رنگی وضع قرارگرفتن کوزه‌ها را بر روی طاقچه تعیین نمایید .

۳- اکنون بر روی ورقه کاغذ سیاه شکل کوزه‌ها را با استفاده از اشکال هندسی ساده و رعایت قرینه بدنه آنها ترسیم کنید و نخست کوزه‌های بزرگتر را رسم کنید، سپس گردن، دسته و دهانه آنها را بکشید .

۴- در پایان دور تصاویر کوزه‌ها را بریده و آنها را درآورید و سپس درکنار هم با رعایت سلیقه بر روی طاقچه بچسبانید .

کاغذهای موردنیاز: ورقه‌ای سفید به اندازه‌های ۱۶×۲۴ سانتی‌متر و ورقه سیاه به اندازه‌های ۱۶×۲۴ سانتی‌متر .

۱- نخست ورقه سفید را از عرض در برابر خود بگذارید و با کشیدن خطی در فاصله ۳ سانتی‌متری از ضلع پایین صفحه محل طاقچه را مشخص نمایید .

۲- برای طاقچه ضخامتی در حدود نیم سانتی‌متر در نظر بگیرید و آنها را تا دو سانتی‌متر به ضلع دیگر مانده ادامه دهید . طاقچه را به رنگ سیاه و بصورتی که از میان مغازه‌ای دیده

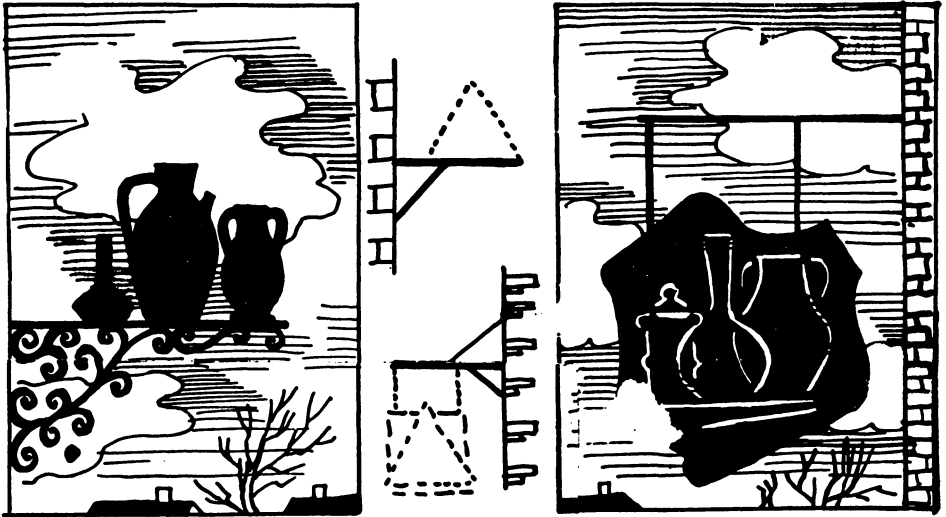

۶۸ - نقاشی با شیوه لوح سازی ***

تقلیدی از لوحه‌های فلزی زینتی



متوسط و بزرگ) ولی باشکلهای گوناگون
انتخاب کنیم .

در این تابلو نیز مانند تمرین قبلی کوزه‌ها
را با استفاده از اشکال هندسی ساده ترسیم
کنید .

در این هنگام دور تصویر لوحه را ببرید و
آنها بر روی تابلو در جای خود قرار دهید و
صحنه را باکشیدن شاخه‌های یک یا دو درخت
در زیر لوحه تکمیل نمایید .

برای آسانی کار بویژه در مورد لوحه‌های
آویزان بهتر است بازو و همچنین زنجیرها را
مستقیماً با نوک قلم‌مو بر روی کاغذ نقاشی
کنید و از بریدن آنها بر روی کاغذ سیاه و جدا
نمودنشان صرف‌نظر کنید .

وسائل لازم: یک ورق کاغذ سفید به
اندازه‌های ۲۴×۳۲ سانتی‌متر. یک ورق کاغذ
سیاه به اندازه‌های ۱۶×۲۴ سانتی‌متر، رنگ
صمغی (گواش) .

نخست ورق کاغذ سفید را از طول درمقابل
خود می‌گذاریم و با رنگ دلخواه خود تصویر
یک آسمان ابری را بر روی آن می‌کشیم .

سپس در سمت چپ با راست قسمتی از
یک دیوار را ترسیم می‌کنیم و جایی را بر روی
آن برای قراردادن لوحه در نظر می‌گیریم .

اکنون بر روی ورقه کاغذ سیاه شکل لوحه
مورد نظر را می‌کشیم و این امکان را در اختیار
داریم که لوحه را از نوع آویخته یا افقی
انتخاب کنیم . ضمناً تزئین بازو و پشتیبان
لوحه نیز به میل خود ماست .

نقشها را در هر دو مورد بهتر است در
مایه مستطیل و ترکیبی از سه مستطیل (کوچک

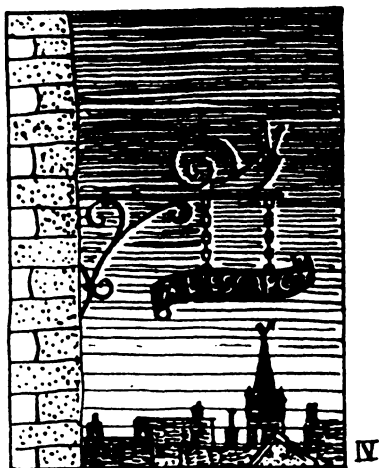
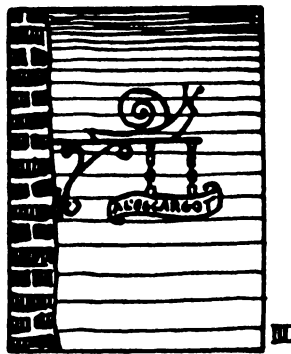
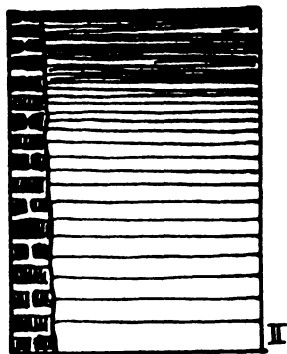
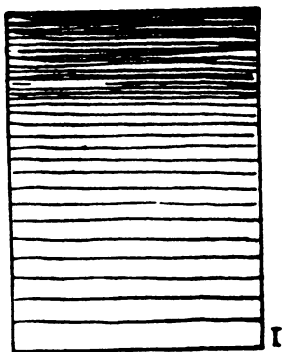

۶۹ - لوحه سازی ***

دیگری کشیده‌اید در جای خود بر روی صفحه قرار دهید. خطوط این تصویر باید ساده باشد و ضخامت آنها یکسان نباشد. اگر بر روی لوحه مورد نظر نوشته‌ای وجود دارد باید حروف آنرا بر روی کاغذ دیگری بریده و بر روی لوحه بچسبانید.

۴- اکنون جهتی برای تابش نور انتخاب نمائید و رنگ قسمتهای تابلو را با رنگ سفید همراه با رنگ دلخواه نسبت بدان جهت با تغییراتی رنگ‌آمیزی کنید.

در پایان منظره ساده‌ای از باورها و دودکشهای چند خانه را در پایین صفحه بکشید.

اندازه‌های تابلو ۲۴x۳۲ سانتی‌متر. این تابلو را باید پس از آگاه نمودن دانش‌آموزان از شیوه لوحه‌های ورق فلزی به آنان پیشنهاد کرد و در صورت امکان نمونه‌ای از آنرا به آنان نشان داد.

۱- نخست بر روی ورقه کاغذ بوسیله مدرج ساختن آن تصویر آسمان را مجسم سازید به صورتی که پائین صفحه روشنتر باشد.

۲- سپس در سمت راست یا چپ تصویر یک جرز دیوار آجری یا سنگی را مجسم نمائید مطابق (شکل ۴). بهتر است رنگ دیوار با متن تابلو تناقض داشته باشد.

۳- اکنون شکل لوحه را که بر روی کاغذ

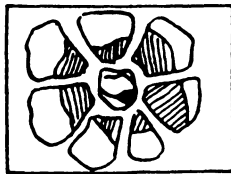
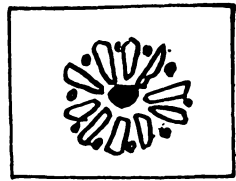
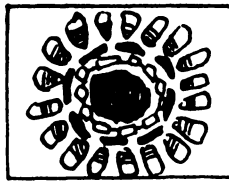
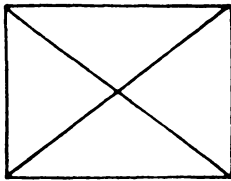

۷۰ - دسته گل *

کار گروهی

مشکی دولا به اندازه‌های ۱۰۰×۶۵ سانتی‌متر که قبلاً "تهیه شده است می‌چسباند .

اکنون گلدانی که بر روی کاغذی به رنگ خاکستری روشن یا صورتی بریده شده و با تزئین ساده‌ای زینت یافته است در فاصله چند سانتی‌متری از لبه پایین صفحه بزرگ قرار داده می‌شود .

بهتر است روشنترین گلها را در وسط قرار دهید و آنگاه چند برگ نیز در پیرامون گلها بیفزایید .

هر دانش‌آموز ورقه کاغذ سفیدی به اندازه‌های ۱۲×۱۶ سانتی‌متر را انتخاب نموده و در وسط آن تصویر گلی را به دلخواه خود نقاشی می‌کند .

بجای رنگ آمیزی برای هر قسمت از گل از کاغذهای رنگی استفاده نموده و به همان اندازه‌ها می‌برد و در جای خود می‌چسباند (این کاغذها را می‌توان از جلد مجلات، پوسترها و یا بسته‌بندیها انتخاب نمود) . هریک از شاگردان که کارش به اتمام رسید آنرا بریده و بر روی صفحه بزرگی از کاغذ

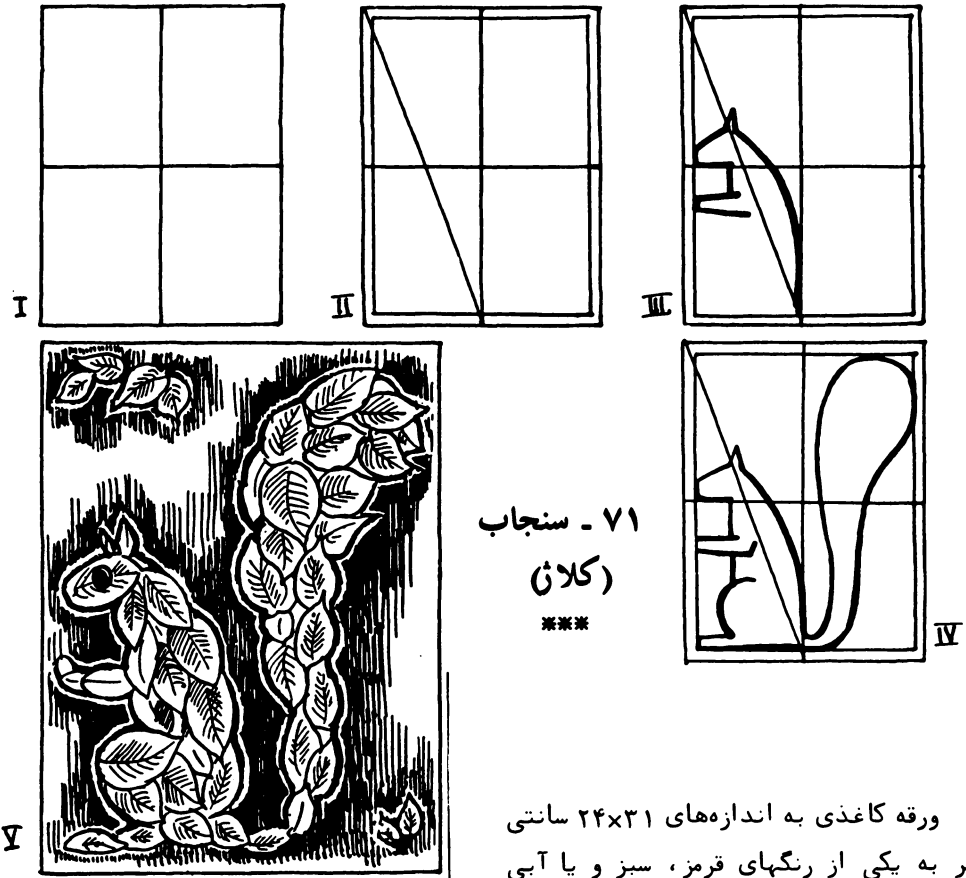

۷۱ - سنجاب

(کلان)

ورقه کاغذی به اندازه‌های 24×21 سانتی متر به یکی از رنگهای قرمز، سبز و یا آبی انتخاب نمایید.

۱- نخست محورهای عمودی و افقی صفحه کاغذ را با مداد کم‌رنگی ترسیم کنید.

۲- با همان مداد حاشیه‌ای بعرض یک سانتی‌متر در اطراف صفحه بکشید. اکنون با کشیدن خط راستی گوشه بالائی سمت چپ را به وسط ضلع پائین متصل نمایید.

۳- اکنون با تکیه بر محور افقی طرح سر سنجاب را رسم کنید. قسمتهای مختلف بدن و پاهای آنرا مشخص نمایید و پس از کشیدن گوش خمیدگی پشت حیوان را ترسیم کنید.

۴- در این هنگام به تکمیل بدن حیوان پرداخته و دم آنرا ترسیم نمایید.

۵- سپس با تصویرهایی از برگ درخت سیب یا گلابی و یا گیلان به یکی از رنگهای

نارنجی، قرمز و یا آجری تمام بدن حیوان را بپوشانید. پس از چسباندن این برگها بر روی بدن حیوان چند برگي نیز در گوشه‌های خالی صفحه کاغذ بچسبانید تا هماهنگی برقرار گردد.

اکنون در پیرامون تصویر سنجاب با رعایت شدت و ضعف در جاهای مختلف شروع به زدن هاشورهای عمودی به رنگ سیاه نمایید. اگر برگها را پیش از چسباندن با اطوی گرم صاف نموده و در جای همواری خشک کنید نتیجه بهتری حاصل خواهد شد.

ضمناً همین تابلو را با تکه‌کاغذهای جدا شده با دست و چسباندن آنها بر روی طرح کشیده شده نیز می‌توان تهیه نمود.

۷۲ - قرقاول

نقاشی گروهی

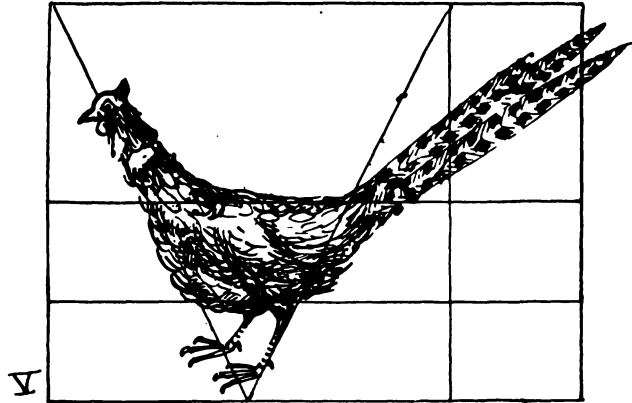
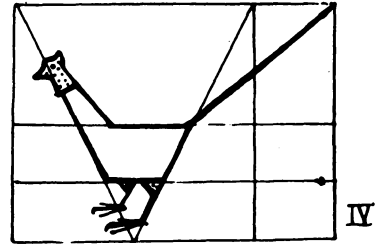
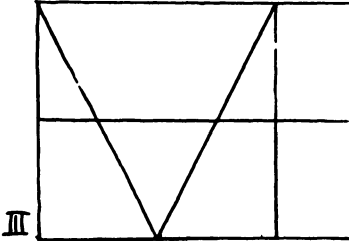
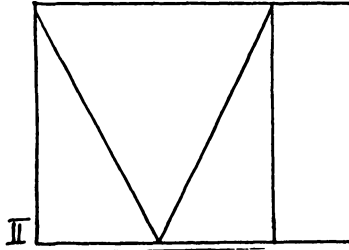
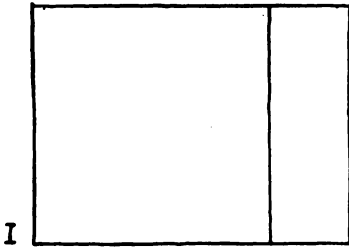

ورقه کاغدی به اندازه‌های ۹۰×۱۲۰ سانتی‌متر پیاده کرد.

- ۱- نخست برروی طول مستطیل به اندازه عرض آن جدا می‌کنیم تا مربعی بدست آوریم.
- ۲- اکنون از وسط ضلع پائین مربع به دو گوشه مقابل دو خط‌راست اخراج می‌کنیم.
- ۳- حالا محور افقی صفحه کاغذ را رسم می‌نمائیم.

۴- و نیمه پائینی مستطیل را به دو قسمت تقسیم می‌کنیم.

- ۵- در این هنگام با استفاده از خطوط بدست آمده بدن، گردن، سر و پاهای حیوان را به ترتیب رسم می‌نمائیم و سروپاهای آنرا رنگ‌آمیزی می‌کنیم.

در پایان پرهائی را که قبلاً "پیش‌بینی کرده‌ایم درجای خود قرار داده و آنها را می‌چسبانیم. بهتر است اینکار را از دم پرنده آغاز نمائیم -

این تمرین و تمرین قبلی (سنجاب) را می‌توان تنها با چسباندن اشیاء طبیعی برروی کاغذ نسبتاً بزرگی (به اندازه‌های ۵۰×۶۵ سانتی‌متر) نیز انجام داد. اما جالبترین صورت آن استفاده از پره‌های رنگ شده و چسباندن آنها برای تزئین بدن حیوانات است.

نخست به هر دانش‌آموز یک مدل فردی داده می‌شود و سپس او با پرهائی که دراختیارش گذاشته شده است آغاز بکار می‌کند. برای این کار شاگرد باید پس از کشیدن طرح کمرنگی از تصویر قرقاول با مداد کم‌رنگ پرها را به اندازه‌های لازم از محل‌محور آنها ببرد. در این مرحله از کار رعایت دقیق شکل‌مدل و رنگهای قسمتهای مختلف بدن حیوان بسیار اهمیت دارد. ضمناً پرها را به تناسب محل‌های خود به اندازه لازم بریده و می‌چسباند.

برای کشیدن طرح تصویر حیوان از راهنمائیه‌های داده شده چه‌بصورت فردی و چه گروهی می‌توان استفاده نمود و آنرا بر روی

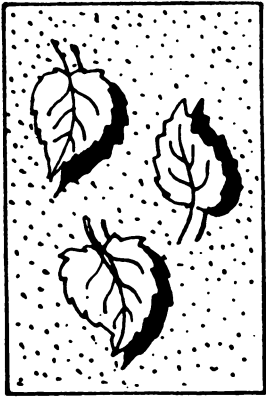
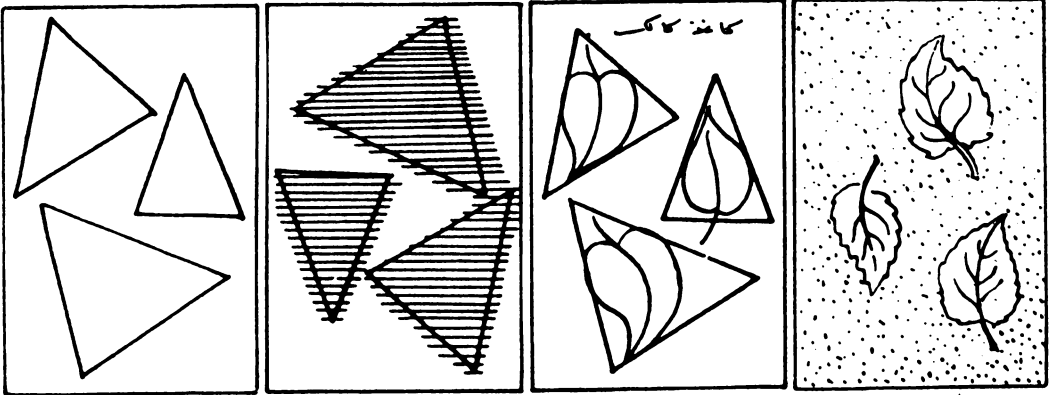

رسیدن به رنگ قرمز مجدداً
از رنگ زرد آنها را تکرار نماید
وبالاخره در مثلث سوم از
رنگ قرمز آغاز نموده و بمحض
رسیدن به رنگ آجری تیره
مجدداً آنها را از قرمز تکرار
کنید.

اکنون از روشنترین رنگها
شروع کرده و نزدیکترین رنگ
بدان را برای رنگ کردن نوار
بعدی انتخاب کنید.

بگذارید که قدری رنگ
هر نوار بر روی نوار بعدی
سرایت کند.

هنگامی که سطح مثلث
تأماً رنگ شد:

یکبار قلم‌موی تمیزی را
خیس کنید و در فاصله بین
دو رنگ پهلوی هم بکشید.

یکبار دیگر نیز قلم‌موی
تمیز و خشکی را از همان محل
عبور دهید.

۳- اکنون بر روی ورق
کاغذ کالکی که تهیه کرده‌اید
در محل همین مثلث‌ها برگهای

۷۳- برگ‌ها

با شیوه مدرج ساختن و
استفاده از کاغذ کالک

وسایل لازم: یک ورق
کاغذ سفید به اندازه‌های
۱۶×۲۴ سانتی‌متر و یک ورق
کاغذ کالک با همان ابعاد.

۱- نخست تصویر سه
مثلث به اندازه‌های مختلف را
با مداد بکشید.

۲- با همان مداد این
سه مثلث را با خطوطی موازی
به فاصله نیم سانتی‌متر مدرج
سازید. فاصله بین خطوط
بدست آمده را به صورت
نوارهایی به ترتیب زیر
رنگ‌آمیزی کنید.

در مثلث اول از رنگ
زرد شروع کرده و پس از بکار
بردن سایر رنگها به محض
رسیدن به رنگ سبز رنگها را
مجدداً از رنگ زرد تکرار
کنید. در مثلث دوم نیز از
رنگ زرد آغاز نموده و با

ساده‌ای رسم کنید.

۴- حالا با قراردادن

این برگها بر روی مثلثهای
قبلی آنها را با رنگ خاکستری
مایل به آبی رنگ آمیزی کنید
رگبرگها و دمبرگها را با رنگ
تیره‌ای رنگ کنید.

۵- در پایان بر روی کاغذ
کالک که برگها بر روی آن
کشیده شده است با رنگ سیاه
سایه برگها را مشخص نمائید.
شیوه ساده‌تر این تمرین
گونه‌ای است که در آن فقط
یک برگ بر روی صفحه کاغذی
به اندازه‌های ۱۶×۱۲ سانتی‌متر
کشیده شود.

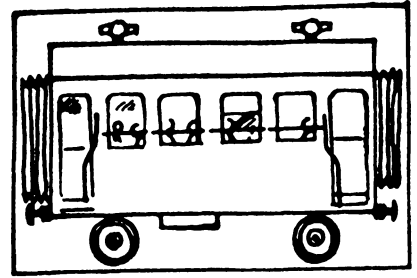
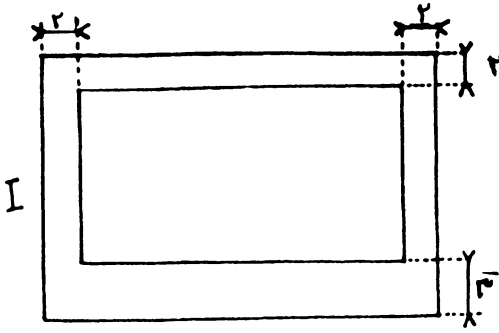

ترکیبی از نقاشی ترسیمی و تصاویر بریده شده
 هردانش آموز سه نقاشی می کشد .

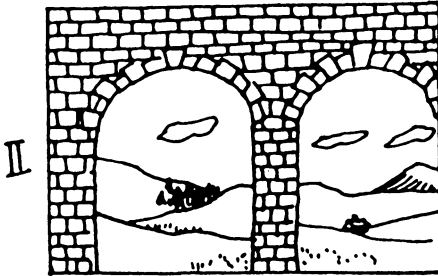

۱- هر واگن در مستطیلی به اندازه های
 ۱۶x۲۴ سانتی متر کشیده می شود. بنحوی که
 در اطراف آن از سه طرف حاشیه ای به عرض
 ۲ سانتی متر و در پایین حاشیه ای به عرض ۳
 سانتی متر رعایت شود. انتخاب اینکه واگن
 مسافری یا باری باشد با خود دانش آموز است
 ملحقات واگن مانند: چرخها، توییها و
 سوت های واگن در خارج آن مستطیل واقع
 می شود .

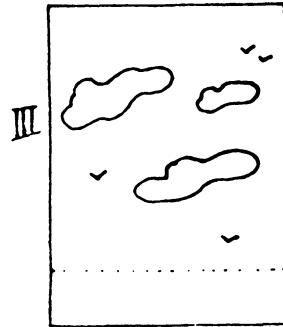

۷۴- قطار کوچولو

۲- تصویر پل روی دره که شامل دو پایه
 و دو کمان می باشد با قطعاتی آجر مانند یا
 سنگ مانند کشیده می شود .

پرندگانی را نیز در برداشته باشد .

از داخل هر چشمه پل می توان تصویر یک
 دهکده یا قسمتی از کوهستان و در بالای آنها
 آسمان را مجسم ساخت و رنگ آمیزی نمود .

کشیدن لکوموتیوها را می توان به دانش
 آموزانی که کارهای خود را زودتر تمام کرده اند
 واگذار نمود .

۳- تصویر آسمان (که در صفحه ای به
 اندازه های ۲۴x۳۲ کشیده می شود) با تصویر
 آسمان که از زیر چشمه پل دیده می شود باید
 متناسب باشد. این تصویر می تواند ابرها و

پس از بریدن واگنها و لکوموتیوها باید
 آنها را آنچنان که در (شکل ۵) نشان داده شده
 است کنار هم گذاشت و چسباند .



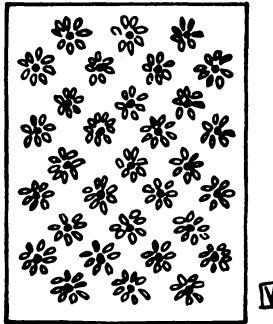
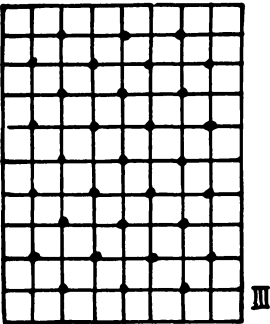
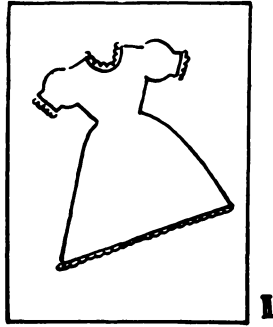
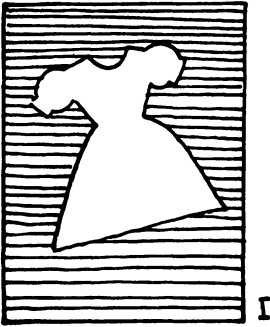

۷۵- پیراهن بهاری **

۳- بر رژی کاغذی که به رنگ روشن است خطوط کمرنگ افقی و عمودی و با فاصله $1/5$ سانتی متر بکشید و آنرا به چهار ضلعی‌هایی تقسیم کنید. اکنون گل‌های هفت‌برگی را به فاصله‌های ۳ سانتی متر از یکدیگر در محل تقاطع خطوط مذکور رسم کنید.

۴- حالا گلها را یا با قلم مو و یا با نوک انگشت رنگ کنید. به گونه‌ای که گلبرگها سفید و مرکز گلها زردرنگ باشد.

۵- درپایان گلها را بریده و بر روی پیراهن بچسبانید.

وسائل لازم: یک صفحه کاغذ نقاشی ضخیم به رنگ نسبتاً تیره و به اندازه‌های 24×32 سانتی متر. یک صفحه کاغذ نقاشی با زمینه‌ای به رنگ روشن (مثل آبی آسمانی)، یک قیچی.

۱- نخست بر روی کاغذی که به رنگ تیره است تصویر پیراهن ساده‌ای را کشیده و سپس آنرا از کاغذ ببرید و بیرون آورید.

۲- سپس با قلم مو و رنگ صمغی سفید در پائین پیراهن و لبه آستینها و یقه آن تصویر تور ظریفی را نقاشی کنید.

فصل پنجم
فنون گوناگون

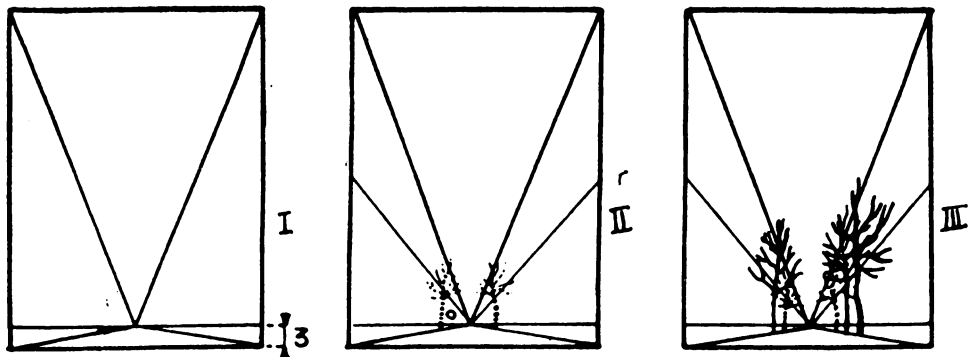

۷۶ - زمستان

IV



شیوه دورنما

پیش از آغاز کار باید با نشان دادن یکی از آثار هنری نقاشان بزرگ یا پوستر آنها به دانش‌آموزان توجه داد که چگونه در مشاهده یک منظره مانند کلاس درس یا حیاط مدرسه عرض یا ارتفاع انتهایی آنها با وجود برابر بودن با عرض یا ارتفاع جلوی کوچکتر دیده می‌شود و بتدریج که دورتر می‌رویم بازهم کوچکتر بنظر می‌رسد.

وسایل لازم: یک ورق کاغذ سفید به اندازه‌های ۲۴×۳۲ سانتی‌متر.

۱- نخست با مدادی کمرنگ خطی در فاصله ۳ سانتی‌متری پایین صفحه رسم کنید (خط افق).

۲- اکنون از نقطه "ا" واقع در وسط خط رسم شده خطوطی به چهار زاویه کاغذ اخراج نمائید. دو خط زاویه‌های پایین طرفین جاده و دو خط زوایای بالا قله درختان را مجسم خواهد ساخت.

۳- در این هنگام بازهم با دو خط کمرنگ نقطه "ا" را به وسط دو ضلع طرفین صفحه کاغذ وصل کنید و محل برخورد آنها را "م" نامید. این دو خط قد تنه درختان را مشخص خواهد ساخت. حالا درختان دور دست کنار

جاده را با رنگ خاکستری روشن (بشکل بسیار ساده) ترسیم کنید.

۳- سپس دیگر درختان را ترسیم کنید و به تدریج که به درختان نزدیکتر می‌رسید از رنگ خاکستری پررنگتر استفاده کنید تا به رنگ سیاه برای رسم درختان ردیف اول برسید. ضمناً به تدریج که تنه درختان نزدیکتر را بلندتر می‌کشید ضخامت آنها را نیز بیشتر کنید.

۴- در این مجموعه که شامل رنگهای خاکستری و سیاه و سفید است تنها لکه رنگینی که بعنوان خورشید زمستانی بکار می‌رود (لکه گردی به رنگ نارنجی کمرنگ) خواهد بود.

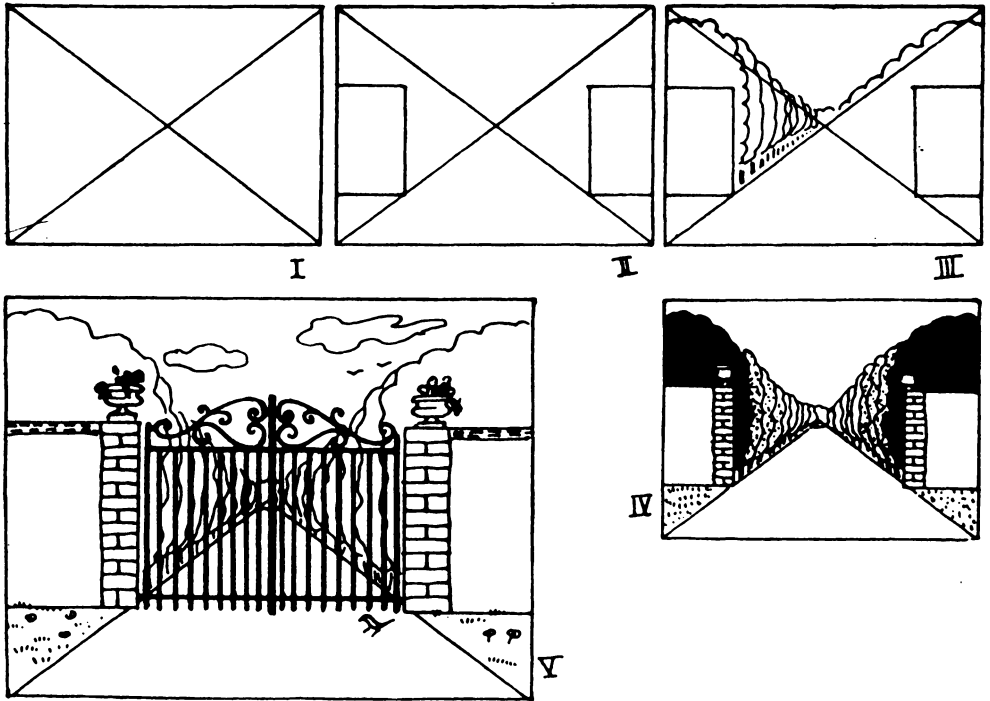

۷۷- درباغ ****

۳- با استفاده از دو قطر رسم شده صفحه کاغذ درختان دو طرف خیابان مشجر باغ را رسم کنید و مقداری از تنه درختان را نیز مشخص سازید.

۴- اکنون به رنگ آمیزی درختان بپردازید بگونه‌ای که نزدیکترین آنها را با رنگ سبز پررنگ رنگ آمیزی کنید و هرچه به درختان دورتر می‌رسید از شدت رنگ سبز بکاهید.

۵- در پایان میله‌های درباغ را با خطوط سیاه رنگ ضخیم رسم کنید و بر سر در آن تزئیناتی بدلقوا خود بیفزائید.

تابلویی به اندازه‌های ۲۴×۳۲ سانتی‌متر. پیش از دادن این تمرین به دانش‌آموزان توجه آنها را بدین مطلب جلب نمائید که چگونه در برخی از مناظر مانند کوجه‌ها و خیابانها بنظر می‌رسد که خطوط موازی نیز در نقطه‌ای بهم نزدیک می‌شوند و چطور از دو چیز مساوی آنکه از مادورتر است بنظر کوچکتر می‌رسد.

۱- نخست قطره‌های صفحه کاغذ را ترسیم کنید.

۲- سپس دیوارهای دو طرف در را رسم نمائید.

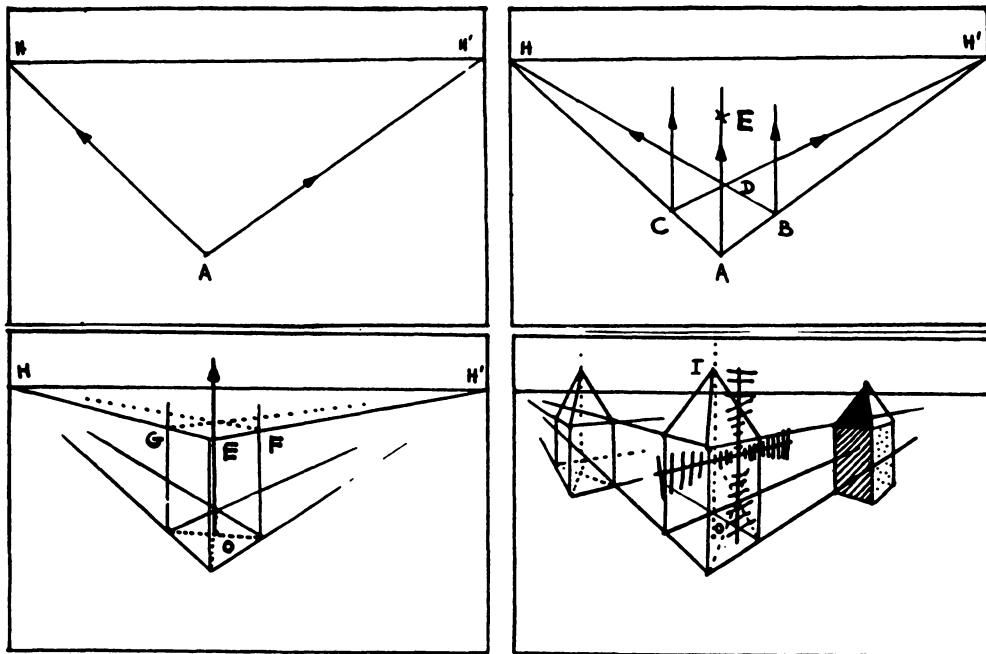

۷۸- آسیاب‌های بادی ****

ضمناً" بر روی خط AH نیز نقطه C را همانند B انتخاب نموده و از آنجا به H' وصل کنید. محل برخورد این دو خط را D بنامید. اکنون از نقاط A و B و C عمودهایی اخراج نمائید و بر روی عمود اخراج شده از نقطه A ارتفاع آسیاب میانی را در نقطه E مشخص کنید.

۳- حال از نقطه E به نقطه A وصل کنید تا نقطه F بدست آید و از نقطه E به H وصل کنید تا نقطه G را بدست آورید. در این هنگام قطرهای چهارضلعی $ABDC$ را رسم نمائید. در محل برخورد این دو قطر که نقطه O می‌نامید محور اسکلت آسیاب را رسم کنید.

۴- اکنون محلی را برای نقطه I بر روی همین محور انتخاب کنید و برای رسم بام آسیاب خطوط IG و IE و IF را ترسیم نمائید. پره‌های عمودی پروانه آسیاب را بر روی محور عمودی دیوار $AEFB$ قرار دهید و

اندازه‌های تابلو ۱۶×۲۴ سانتی‌متر. این تمرین را باید با مداد و خط‌کش انجام داد و سپس با مشخص کردن جهت تابش نور آنرا تکمیل نمود، مطابق (شکل ۴). بنابراین رنگ‌آمیزی آن ضرورتی ندارد. پیش از رسم این نقاشی بهتر است با استفاده از یک مکعب مستطیل منظره احجام از یک زاویه دید خاص به دانش‌آموزان نشان داده شود.

۱- نخست خط افق را در بالای ورقه با حروف HH' مشخص کنید. سپس نقطه A را در فاصله یک سوم از ضلع پائین و در نیمه سمت راست یا سمت چپ ورقه مشخص کنید. اکنون از نقطه A به محل برخورد خط افقی با دو پهلوی راست و چپ ورقه یعنی نقاط H و H' وصل کنید.

۲- بر روی خط AH' نقطه‌ای مانند B را انتخاب نموده و از آنجا به نقطه H وصل کنید

پره‌های افقی را متمایل به نقطه H' ترسیم کنید (روشن است که پره نزدیکتر بزرگتر از پره دورتر نشان داده می‌شود .)
 در پایان با استفاده از رسم خطوط EH و AH و AH' و EH' می‌توانید ساختمان مشابهی را در سمت راست و چپ نیز بکشید .

۷۹ - نقاشیهای تزئینی

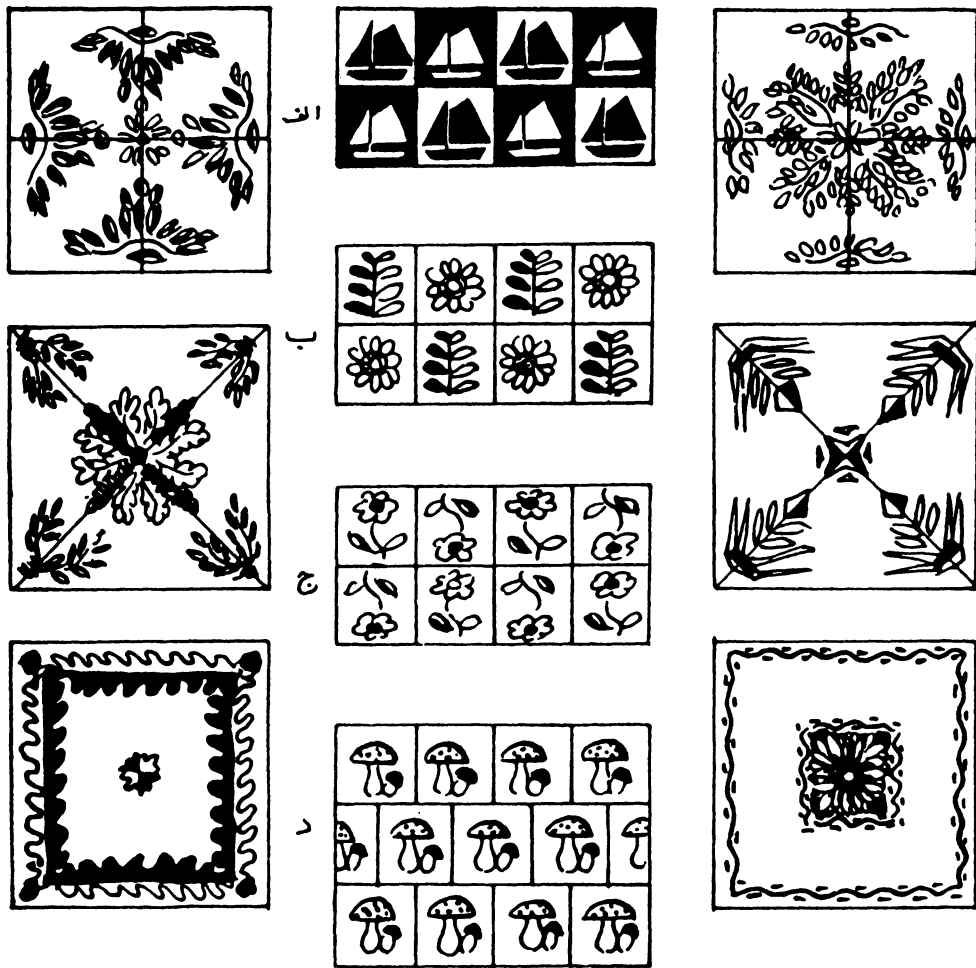

نمونه‌ای چند از تزئینات مربع شکل

(ب) استفاده از دو نقش مختلف بطور متناوب .
 (ج) آوردن یک نقش یکبار بطور عادی و بار دوم بصورت معکوس .
 (ه) تکرار یک نقش در ردیفهای زیرهم ولی غیریکنواخت .

در نمونه‌هایی که در این صفحه مشاهده می‌نمائید با استفاده از محورها یا قطرها و یا مرکز مربع و گرداندن تصویر و یا نقش معینی در جهات مختلف تزئیناتی بوجود آمده است شیوه‌های بکار رفته عبارتند از :
 الف) تکرار یک نقش

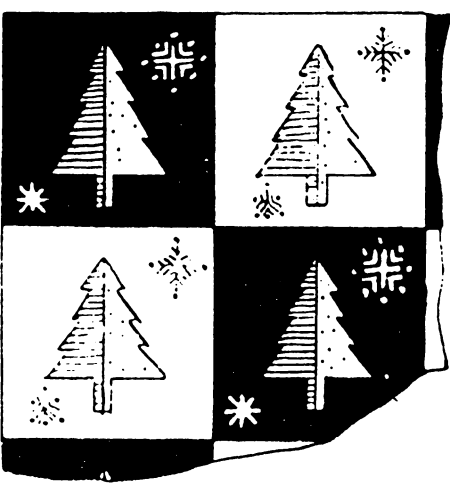
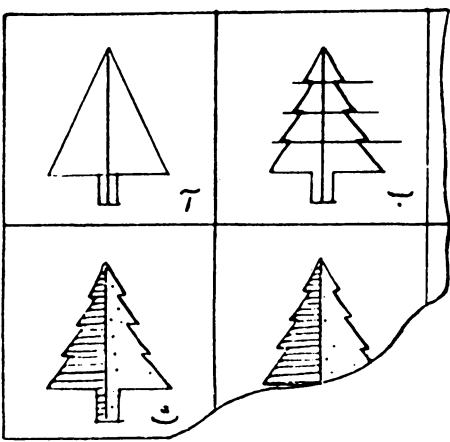
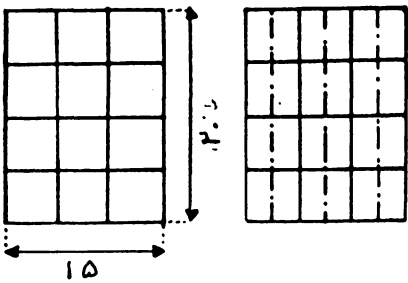

۸۰- تأثیر زمینه ها ***

اندازه تابلو ۱۵×۲۰ سانتی متر .
 نخست صفحه کاغذ را به مربع هایی که
 هر ضلع آنها ۵ سانتی متر است تقسیم می کنیم .
 سپس محورهای عمودی مربعهای بدست آمده
 را رسم می کنیم . پس از رسم مثلث "ا" آنرا
 بطور افقی به چهار قسمت تقسیم نموده و شکل
 "ب" را بدست می آوریم . اکنون با استفاده از
 قطعه ای کاغذ کالک شکل بدست آمده را در
 چند مربع منعکس می سازیم . نیمی از این
 تصویرها را به یکی از رنگهای اصلی (مانند
 آبی ، زرد یا قرمز) و نیمی دیگر از آنها را به
 یکی از رنگهای مکمل (مانند نارنجی ، بنفش یا
 سبز) رنگ آمیزی می کنیم .
 زمینه چهارضلعی بصورت شطرنجی رنگ
 می شود .

در پایان ذرات یخی با شکل منظم در گوشه
 چهارضلعی ها می کشیم . یخها در زمینه سیاه
 به رنگ سفید و در زمینه سفید به رنگ سیاه
 انتخاب می شود .

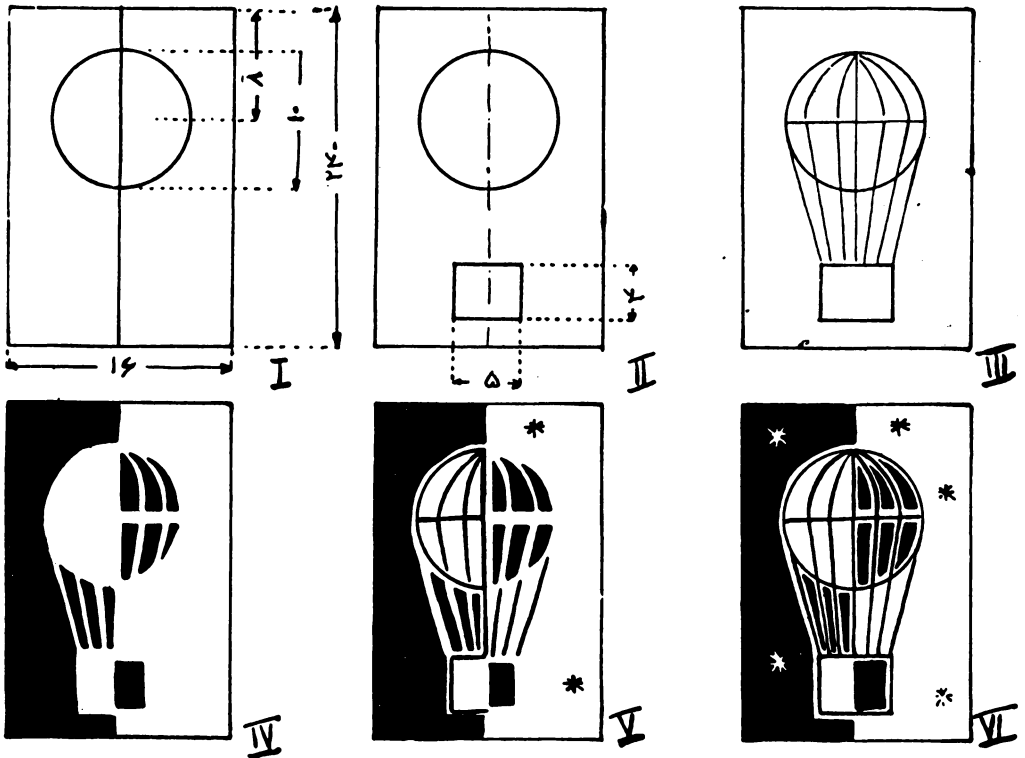

۸۱- بالن (کارگروهی) ***

۵- برای رنگ کردن خطوط مشخص شده در تصویر مذکور از رنگ آبی روشن استفاده کنید.

۶- برای تکمیل تصویر بالن خطوط آنرا با قلمی به رنگ سیاه پررنگ کنید. بهتر است صحنه را با افزودن ستارگانی به رنگهای (سیاه، خاکستری و سفید) تزئین نمایید.

حالا با چسباندن نقاشی چند نفر از دانشآموزان بر روی ورقهای از کاغذ گرفت تجسم یک قطعه پارچه چایی را بوجود آورید. برای ایجاد تنوع بیشتر می‌توان از برخی دانشآموزان خواست تا تصویر منفی این نقاشی را بکشند. بدین ترتیب که یا آنچه در سمت چپ و راست مشخص شده است رنگ‌آمیزی نمایند و یا بالعکس آنرا انجام دهند.

با استفاده از شیوه مونتاژ

اندازه‌های تابلو ۱۶x۲۴ سانتی‌متر.

- ۱- نخست محور عمودی صفحه کاغذ را ترسیم کنید و در روی آن نقطه‌ای به فاصله ۸ سانتی‌متر از بالای صفحه را انتخاب نموده و دایره‌ای به شعاع ۵ سانتی‌متر بکشید.
- ۲- اکنون سید بالن را به ابعاد ۴x۵ سانتی‌متر و بصورتی که محور درست در وسط آن واقع شود در پایین صفحه ترسیم کنید.
- ۳- با زهم با همان مداد تصویر بالن را تکمیل نمایید.

۴- حالا با رنگ آبی سربی نقشه‌هایی را که در (شکل ۴) نشان داده شده است رنگ‌آمیزی کنید و در اطراف تصاویر مدادی حاشیه‌ای را رعایت کنید.

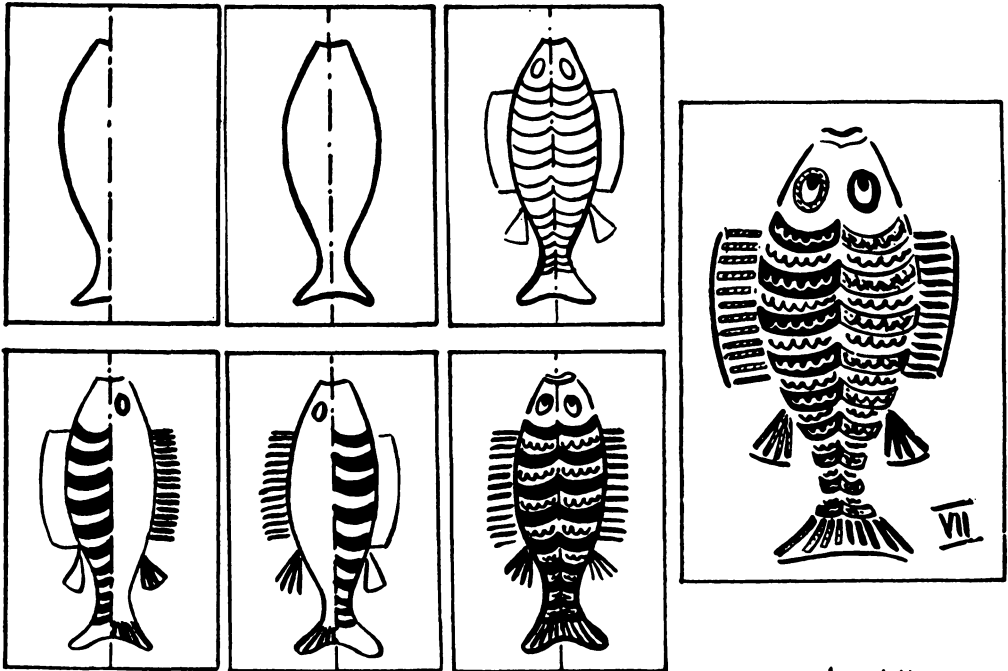

۸۲- ماهی **

با استفاده از شیوه‌های قرینه‌سازی، پرکردن

جاهای خالی و خطوط ترسیمی

اندازه‌های تابلو ۱۶×۲۴ سانتی‌متر.

۱- نخست محور عمودی صفحه کاغذ را رسم کنید و با مداد بسیار کمرنگی نیمی از اندامهای یک ماهی را در یک سوی محور ترسیم نمائید، (سعی کنید که نه خیلی لاغر و نه خیلی چاق باشد).

۲- قرینه آنچه را که در یکسوی محور کشیده‌اید به طرف دیگر منتقل سازید و در صورت لزوم برای این کار از یک نوار کاغذی بهره گرفته و نقاط مشخص را در سوی دیگر منعکس سازید.

۳- بازهم با همان مداد محل باله‌های ماهی را معین کنید و بر روی بدن آن نوارهایی را رسم کنید.

۴- نیمه سمت چپ بدن ماهی و باله‌های آنرا با رنگی نه چندان تند (مانند شنگرفی) رنگ‌آمیزی کنید و نیمی از دم آن و همچنین چشم راستش را نیز به همان رنگ کنید.

۵- نیمه دیگر بدن ماهی را با رنگ نسبتاً تیره‌ای مانند (قرمز لعلی) رنگ کنید.

۶- رنگ چشمان و فلس‌های ماهی را (که به صورت نوارهای سفید است) بوسیله رنگ سیاه مشخص سازید.

۷- خطوط اطراف سر ماهی را به رنگ سیاه پررنگ نمائید و باله‌ها و دم آنرا نیز پررنگ کنید. بر روی بدن ماهی فلس‌ها را با نوارهایی به رنگ شنگرفی مشخص کنید. در نوارهایی که به رنگ قرمز لعلی است اینکار را می‌توانید با رنگ سفید انجام دهید.

۸- بازهم با همان مداد محل باله‌های ماهی را معین کنید و بر روی بدن آن نوارهایی را رسم کنید.

۹- نیمه سمت چپ بدن ماهی و باله‌های آنرا با رنگی نه چندان تند (مانند شنگرفی) رنگ‌آمیزی کنید و نیمی از دم آن و همچنین چشم راستش را نیز به همان رنگ کنید.

۱۰- نیمه دیگر بدن ماهی را با رنگ نسبتاً تیره‌ای مانند (قرمز لعلی) رنگ کنید.

۱۱- رنگ چشمان و فلس‌های ماهی را (که به صورت نوارهای سفید است) بوسیله رنگ سیاه مشخص سازید.

۱۲- خطوط اطراف سر ماهی را به رنگ سیاه پررنگ نمائید و باله‌ها و دم آنرا نیز پررنگ کنید. بر روی بدن ماهی فلس‌ها را با نوارهایی به رنگ شنگرفی مشخص کنید. در نوارهایی که به رنگ قرمز لعلی است اینکار را می‌توانید با رنگ سفید انجام دهید.

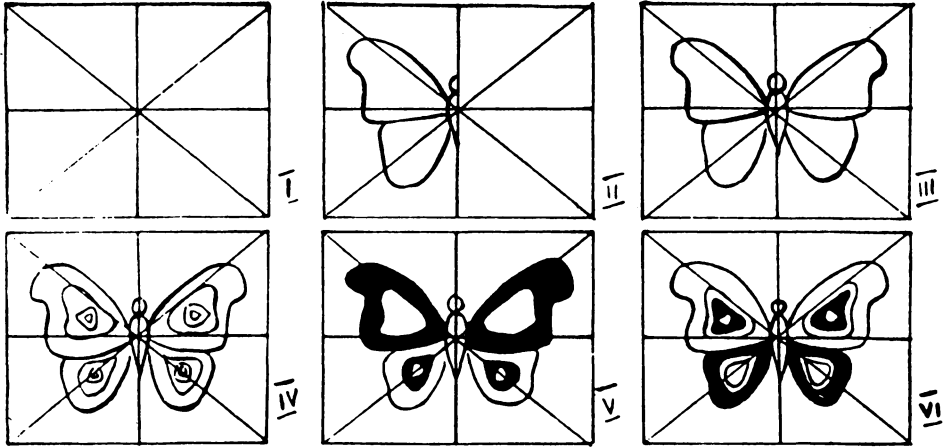

۸۳ - پروانه ***

با استفاده از شیوه‌های قرینه‌سازی، پر کردن جاهای خالی و ترسیم اندازه‌های تابلو ۱۶×۲۱ سانتی‌متر.
۱- نخست محورها و قطرهای صفحه کاغذ را رسم کنید.

۲- سپس با مداد کمرنگی نیمه چپ بدن یک پروانه را ترسیم نمائید. نیمه بالائی بال پروانه از حد خط قطر و خط محور تجاوز می‌کند اما نیمه پائین بالش خط محور را درست در میان می‌گیرد.

۳- اکنون قرینه این بال را در سوی دیگر محور منعکس نمائید و در صورت لزوم برای این کار از یک نوار کاغذی برای مشخص نمودن نقاط اصلی در طرف دیگر مدد بگیرید.

۴- در میان هر یک از بالها قسمت تزئینی بال را باکشیدن مثلث بدون زاویه‌ای درجه‌های مختلف پیش‌بینی کنید.

۵- اکنون با رنگ نه‌چندان تیره ی مانند (شنگرفی) برابر (شکل ۵) بال بالائی و پائینی

پروانه را رنگ‌آمیزی کنید.
۶- با رعایت فاصله کمی به رنگ سفید بین قسمتهای رنگین برابر (شکل ۶) شروع به رنگ‌آمیزی نمائید. برای این کار از رنگ تیره‌ای مانند (قرمز لعلی) استفاده نمائید.

۷- بدن پروانه و شاخک‌های آنرا با رنگ سیاه بکشید و وسط بالها و نیز رگهای آنها را سیاه‌رنگ کنید (بین قسمتهای سیاه‌رنگ و سایر رنگهای بکار رفته فاصله سفیدی را رعایت نمائید).

در پایان زمینه صفحه کاغذ را با یکی از رنگهای زنده رنگ‌آمیزی نمائید و بین تصویر پروانه و رنگ‌زمینه حاشیه‌نازک و غیریکنواختی را رعایت کنید.

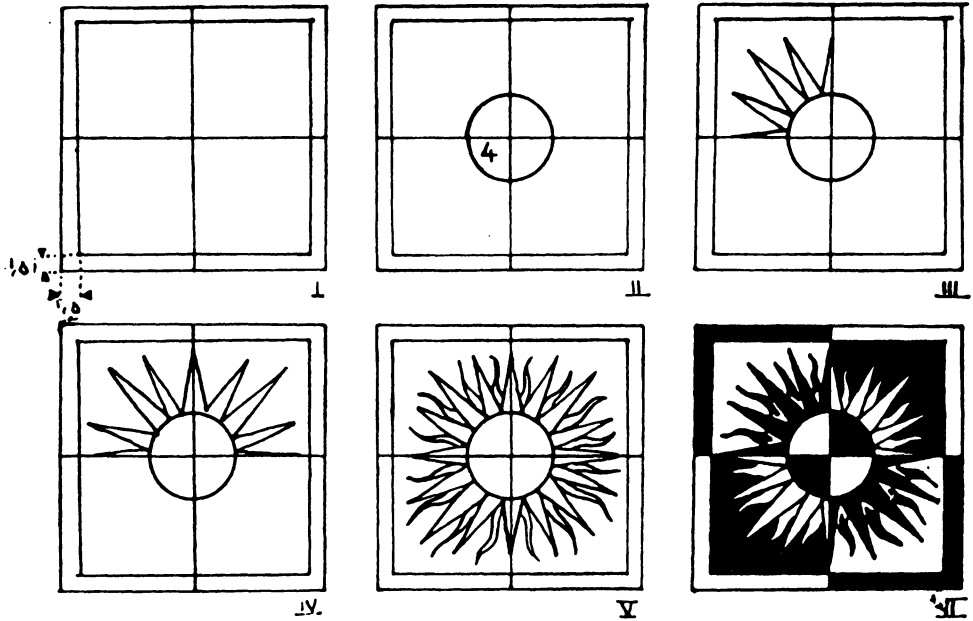

۸۴ - خورشید **

با استفاده از شیوه‌های قرینه‌سازی - تغییر

سمت

اکنون تا آنجا که ممکن است اشعه کوچکتری در بین اشعه قبلی بیفزائید و درعین حال رعایت قرینه بین اشعه مقابل هم را بنمائید. این اشعه را با نوعی انعطاف نمایش دهید.

۶- برای رنگ آمیزی این تابلو می‌توانید از دو رنگ بدخواه خود استفاده کنید. یکی از رنگها بهتر است در مایه‌های روشن و دیگری تیره باشد. این دو رنگ را در قسمتهای مقابل و معکوس هم بکاربرید.

چنانچه تعدادی از این نقاشی‌ها پس از تکمیل جدا شده و بر روی صفحه بزرگی در کنارهم چسبانده شود، تابلوی تزئینی زیبایی بوجود خواهد آمد.

اندازه تابلو ۲۴×۲۴ سانتی‌متر.

۱- نخست محورهای صفحه کاغذ را ترسیم کنید و حاشیه‌ای بعرض $1/5$ سانتی‌متر را در دورادور صفحه کاغذ رعایت کنید.

۲- در وسط چهارضلعی دایره‌ای به شعاع ۴ سانتی‌متر رسم بنمائید.

۳- اکنون با تکیه بر قطرهای چهارضلعی اشعه خورشید در قسمت بالای سمت چپ را ترسیم کنید.

۴- با استفاده از کاغذ کالک این اشعه را عیناً به سمت راست منتقل سازید.

۵- بازهم با همان کاغذ کالک اشعه یاد شده را به سایر قسمتها نیز منتقل بنمائید.

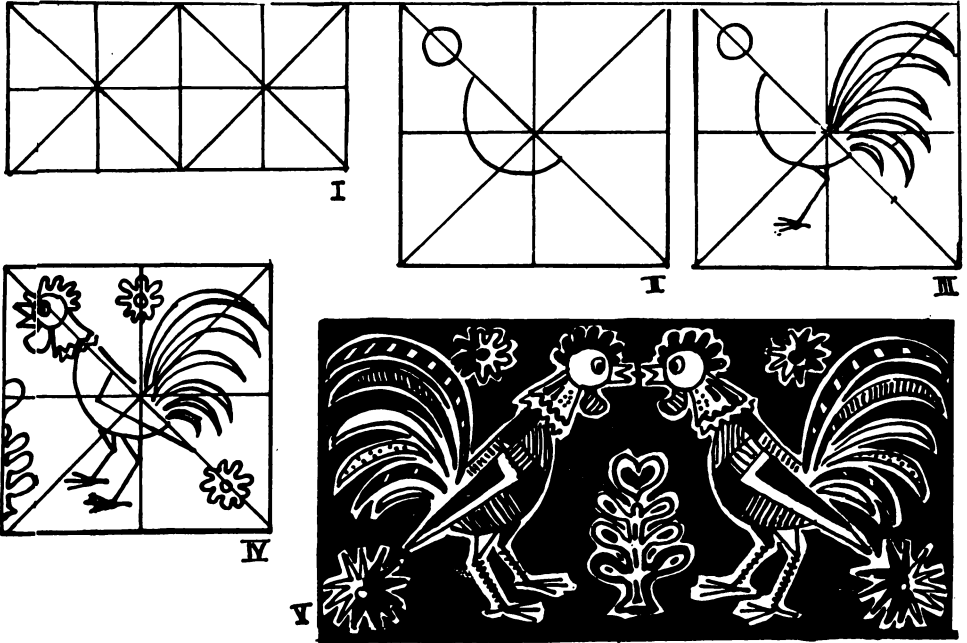

۸۵ - خروس ****

با شیوه قرینه‌سازی

اندازه تابلو: ۱۶×۳۲ سانتی‌متر

بهتر است پیش از دادن این تمرین به دانش‌آموزان چند نقاشی خروس را که بوسیله هنرمندان کشیده شده است به آنان نشان دهند.

۴- اکنون تصویر خروس را با کشیدن تاج

و نوک و چشم آن تکمیل نمایید. سپس تعدادی گل و برگ نیز به صحنه بیفزایید.

۵- در پایان تصویر بدست آمده را عینا

به چهارضلعی سمت چپ منتقل سازید و از محور عمودی صفحه کاغذ بعنوان محور تقارن استفاده کنید (برای انجام این کار کاغذ کالک بکار ببرید). آنگاه با انتخاب رنگهای زنده‌ای شروع به رنگ کردن تصویرهای کشیده شده بنمائید.

رنگ‌آمیزی زمینه کاغذ ضرورتی ندارد و بسته به نظر خود دانش‌آموز است.

۱- نخست صفحه کاغذ را به دو مربع تقسیم کنید. سپس قطرهای هر دو مربع را ترسیم نمائید و محورهای آنها را نیز بکشید.

۲- اکنون در یکی از چهارضلعی‌ها و مثلاً در چهارضلعی سمت راست با تکیه بر یکی از قطرهای سر حیوان را بصورت دایره‌ای ترسیم کنید و بدن حیوان را به شکل نیم دایره‌ای که یک‌سوم آن به نیمه پایین همان قطر سرایت کند رسم نمائید.

۳- یکی از دوپای حیوان را به گونه عمود بر محور عمودی ترسیم کنید و سپس دم حیوان

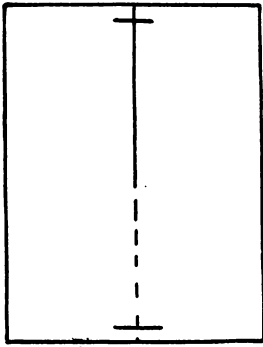

I

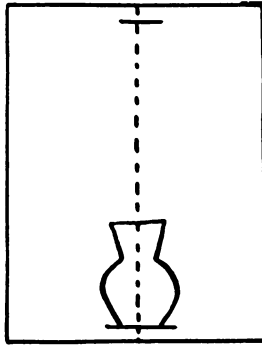

II

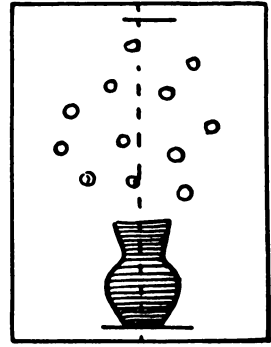

III

IV

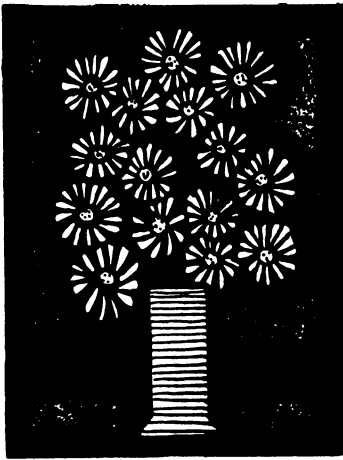

۸۶- گلدان گل مینا**

اندازه‌های تابلو: ۲۴×۳۲

سانتی‌متر.

بہتر است برای دادن

این تمرین به دانش‌آموزان

تعداد ۱۲ تا ۱۵ گل مینارا

در گلدان ساده‌ای بگذارند

و بعنوان مدل در برابرچشمان

دانش‌آموزان قرار دهند.

۱- نخست محورعمودی

صفحه کاغذ را رسم کنید و

حد بالا و پائین جای لازم

برای این مجموعه را تعیین

نمائید.

۲- اندازه‌های گلدان را

تخمین بزنید و آنرا با رعایت

خصوصیاتش رسم کنید.

۳- اکنون گلدان را با

رنگ مناسبی رنگ‌آمیزی کنید

و برای رنگ‌کردن میانه گلها

از انگشت استفاده کنید.

۴- باز هم با همان انگشت

گلبرگهای گلها را نیز رنگ

کنید.

بہتر است این نقاشی بر

روی کاغذی به رنگ خاکستری

یا سیاه کشیده شود. ضمناً

رنگ دیوار پشت گلدان مدل

می‌تواند در انتخاب رنگ

کاغذ به شما کمک کند.

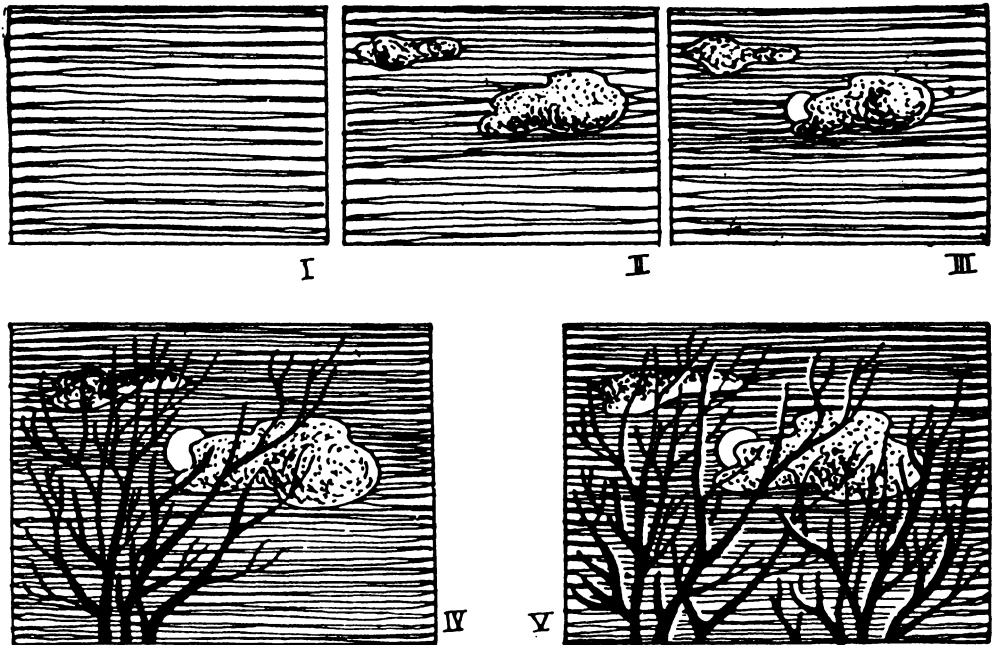

۸۷ - شب مهتابی ***

اندازه‌های تابلو: ۲۴×۳۲ سانتیمتر. کاغذ

سفید صیقلی، رنگ صمغی.

بکشید.

۴- حالا با قلم مو و رنگ سیاه قسمت بالای

یک درخت را بنحوی که حداکثر فضای صفحه را پر کند ترسیم نمایید.

۵- در پایان شاخ و برگهای یک درخت

کوچکتر را بدین صحنه بیفزائید و پرتوهای

نور ماه را بصورت رشته‌های سفید نازکی بر

روی شاخه‌ها نشان دهید.

۱- نخست سطح صفحه را با رنگ نسبتاً

تیره‌ای (مانند آبی، لاجوردی، بنفش، قرمز و یا سبز زردین) رنگ آمیزی کنید.

۲- سپس چند قطعه ابر را به رنگ خاکستری

در آسمان ترسیم کنید.

۳- اکنون تصویر یک ماه را که قسمتی از آن

در زیر ابر پنهان شده است با رنگ سفید

۸۸ - پرنده‌ای در قفس

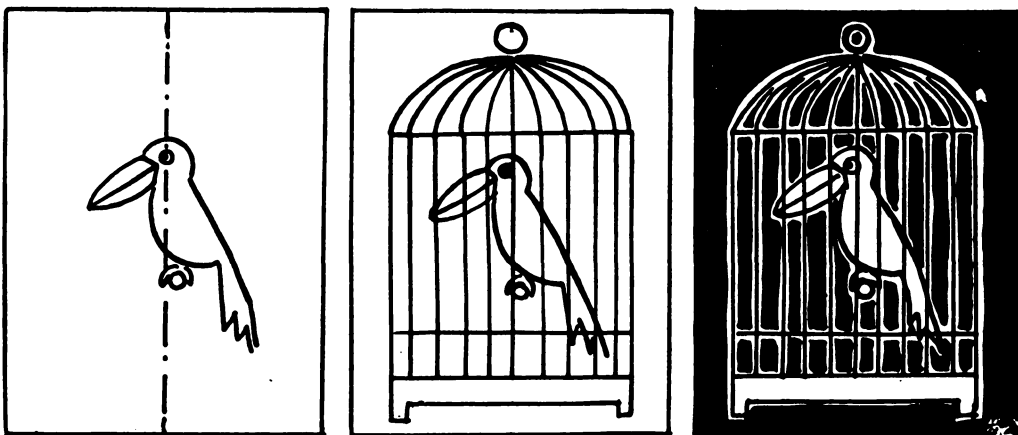

اندازه‌های تابلو ۲۴×۳۲ سانتی‌متر از کاغذ سفید .
 کشیده شود و قسمت پایین قفس با رنگ زنده‌ای (مانند زرد) رنگ‌آمیزی می‌شود .
 با استفاده از مدل و بدون کپی‌برداری از آن قفس و پرنده درون آنرا بکشید و سپس آنها را با رنگ‌های زنده‌ای رنگ‌آمیزی کنید .
 زمینه صفحه با رنگ‌زنده‌ای رنگ‌آمیزی می‌شود و دورتادور قفس حاشیه باریک و غیر-یکنواختی به رنگ سفید رعایت می‌شود .
 تصویر قفس باید با قلم‌مو و رنگ‌سیاه

۸۹- آتش سوزی

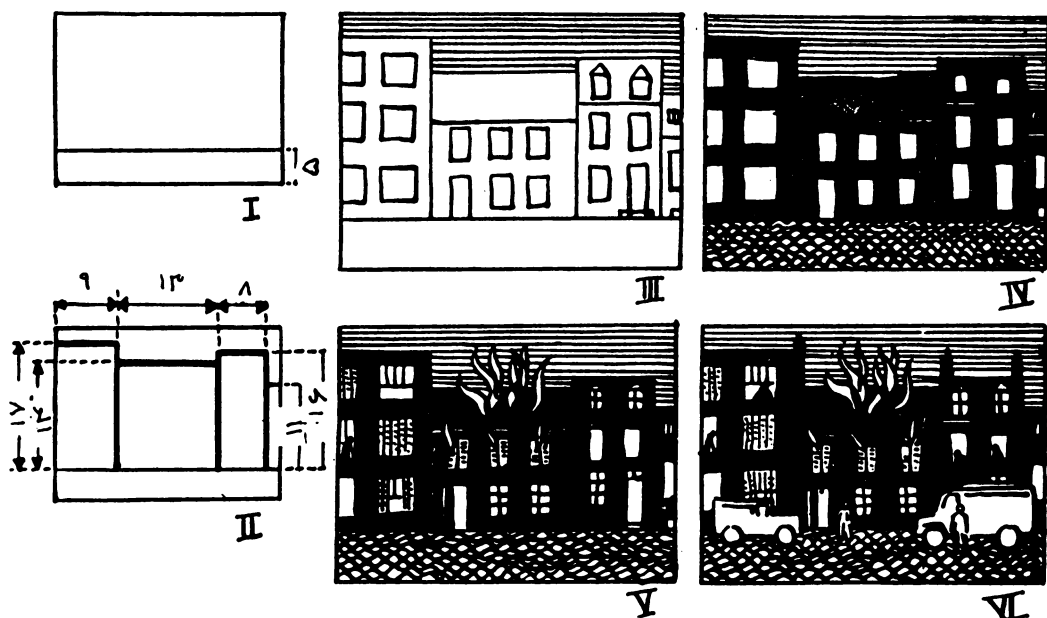

- اندازه‌های تابلو ۲۴×۳۲ سانتی‌است و به صورت عرضی قرار می‌گیرد.
- ۱- نخست کناره کوچک را در فاصله پنج سانتی‌متری از لبه پایین صفحه با مداد کمرنگی رسم نمایید.
 - ۲- سپس ابعاد مجموعه ساختمانی را برابر اندازه‌های داده شده در (شکل ۲) با همان مداد ترسیم کنید.
 - ۳- پس از تعیین ارتفاع طبقات بوسیله آموزگار مجموعه ساختمانی را به دلخواه خود طرح نمایید. (ساختمانها باید بسیار ساده و
- با مداد کشیده شود).
- اکنون آسمان را با رنگ آبی لاجوری رنگ آمیزی کنید.
- ۴- دیوارها و پشت‌بامها را به رنگهای بسیار تیره و نزدیک به سیاه رنگ نمایید.
 - ۵- پنجره‌ها و درها را به رنگهایی (مانند زرد، لیموئی، زرد پرتغالی و سرخ) رنگ کنید.
 - ۶- در پایان جزئیات جالب توجهی ابدان بیفزایید و در طرفین چپ و راست دو اتومبیل با اندازه‌های متفاوت به رنگ (قرمز لعلی) بکشید.

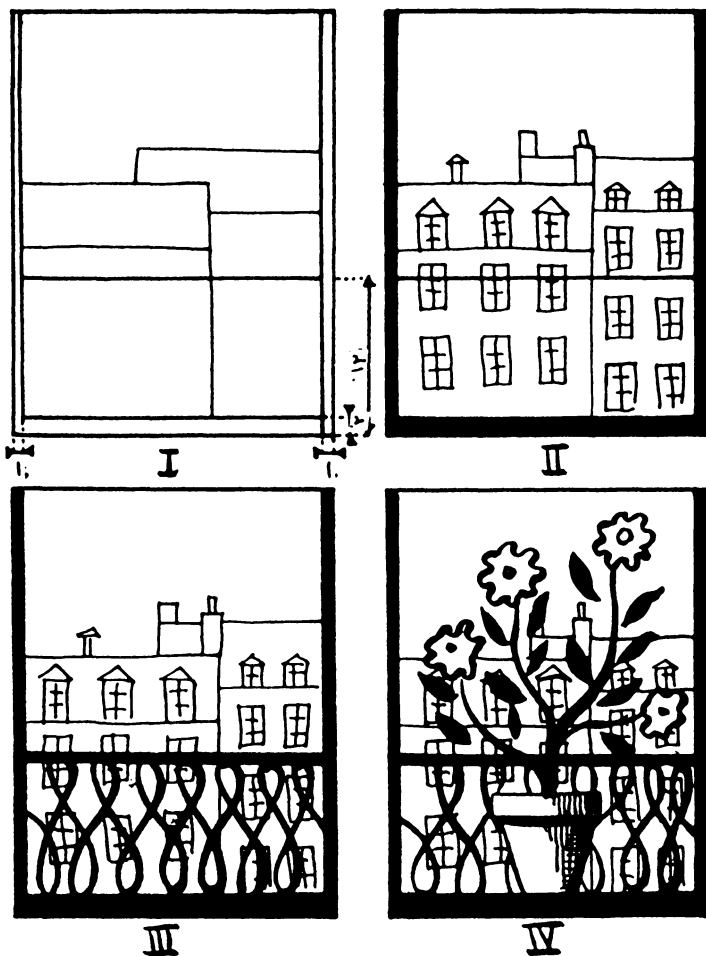

۹۰- بالکن پر گل ****

- اندازه‌های تابلو ۲۴×۳۲ سانتی‌متر.
- ۱- نخست با مداد قسمتهای زیر را ترسیم کنید. الف) دو ضلع عمودی پنجره را بعرض یک سانتی‌متر از طرفین صفحه و ضلع پایین را بعرض دوسانتی‌متر از لبه پایین صفحه رسم نمائید. ب) ارتفاع نرده بالکن را با خط ساده‌ای در فاصله
- ۱۰ سانتی‌متر از ضلع پایین پنجره مشخص سازید. ج) طرح مجموعه ساختمانهای مقابل را با مداد کمرنگی ترسیم کنید.
- ۲- حالا منظره مقابل را با رنگی متوسط و اضلاع پنجره بالکن را با رنگی تیره رنگ‌آمیزی نمائید.
- ۳- میله‌های نرده بالکن را با رنگ سیاه بکشید.
- ۴- پس از رسم گلدان و گل‌های آن با مداد کمرنگ، گلدان و گل‌های آن را با رنگ‌های زنده‌ای که کاملاً از رنگ زمینه متمایز باشد رنگ‌آمیزی نمائید.
- این تابلو می‌تواند برای برخی از دانش‌آموزان کاری باشد که دو یا سه جلسه به طول انجامد.

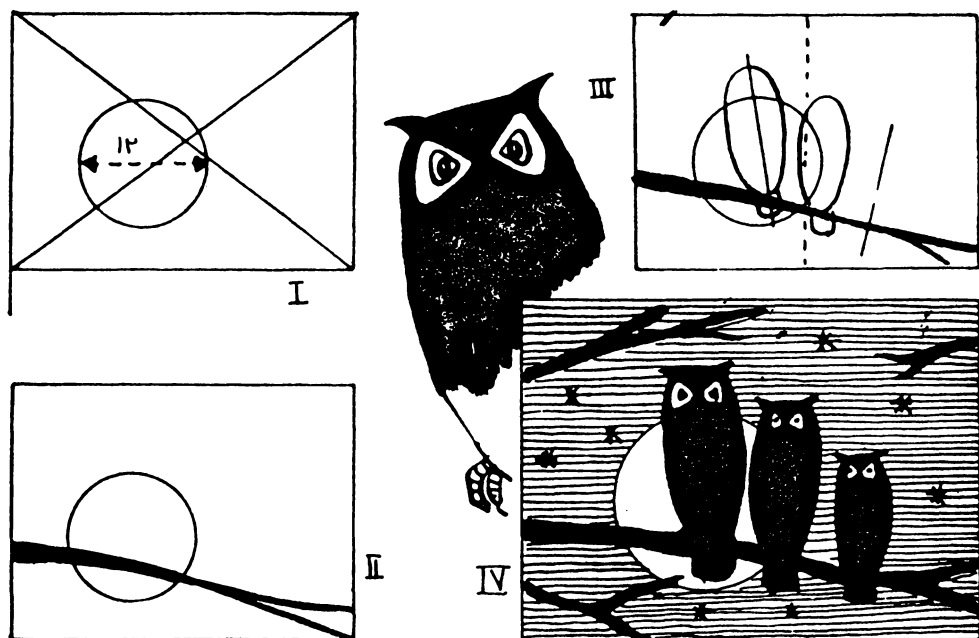

۹۱ - سه جغد ***

۳- در این هنگام طرح بدن سه جغد را به شکل سه بیضی به اندازه‌های مختلف بر روی شاخه رسم شده ترسیم نمائید (قد بزرگترین جغد می‌تواند به ۱۶ سانتی‌متر بالغ شود).

۴- تصویر ماه را به رنگ (زردکم‌حال) رنگ‌آمیزی کنید و جغدها را سیاه‌رنگ کنید. چشمان جغدها که به شکل باله‌های پروانه است به رنگ سبز روشن و خطوط مردمک آنها سیاه رنگ می‌شود. اما پره‌های اطراف چشم سفید رنگ شده و یا به همان رنگ خاکستری باقی می‌ماند. در پایان بهتر است تصویر چند ستاره و نیز یکی دو شاخه درخت نیز به صحنه افزوده شود.

اندازه‌های تابلو ۲۴×۳۲ سانتی‌متر از کاغذ سفید است.

۱- نخست بارسم قطره‌های کاغذ مرکز آنرا بدست آورید. سپس تصویر ماه را بصورت دایره‌ای بشعاع ۶ سانتی‌متر در سمت چپ و پایین رسم کنید و آسمان را با رنگ تیره‌ای (مانند آبی یا آبی متمایل به سبز یا آبی مایل به بنفش و یا بنفش مایل به سرخ) رنگ‌آمیزی نمائید. اما سطح ماه را همچنان سفید نگه‌دارید.

۲- اکنون تصویر شاخه درختی را از جایی پایینتر از میان ضلع سمت چپ آغاز نموده و به گوشه سمت راست ختم نمائید و به رنگ سیاه ترسیم کنید.

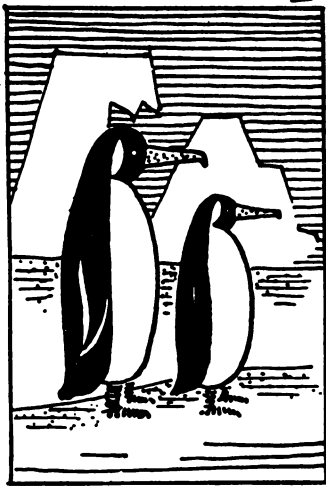
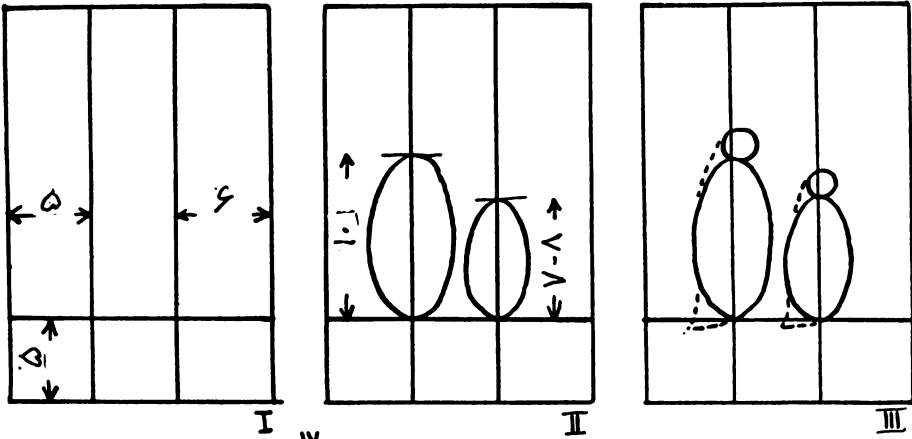

۹۲ - پنگوئن ها **

اندازه‌های تابلو ۱۶x۲۴ سانتی متر است .

۱- نخست صفحه کاغذ را بطور عمودی در مقابل خود قرار دهید و از سمت چپ بفاصله ۵ سانتی متر و از طرف راست به فاصله ۶ سانتی متر دو خط عمودی رسم کنید . باز هم با همان مداد کم رنگ خطی افقی به فاصله ۵ سانتی متر از پایین صفحه ترسیم نمائید .

۲- اکنون بر روی این خط افقی دو بیضی نامساوی را چنان رسم کنید که هریک از آنها یکی از خطوط عمودی را درست در وسط خود بگیرد . ارتفاع بیضی بزرگتر را در حدود ۱۰ سانتی متر و ارتفاع بیضی کوچکتر را ۷ یا ۸

سانتی متر انتخاب نمائید .

۳- سپس سر پنگوئن‌ها را به گونه‌ای که قدری به طرف راست تمایل داشته باشد به صورت دایره‌هایی رسم کنید . برای کشیدن دایره بزرگتر می‌توان از یک سکه پنج‌ریالی و برای دایره کوچکتر از یک سکه دوریالی استفاده نمود . اکنون این دایره‌ها را به تنه دو حیوان متصل نمائید و انتهای دم آنها را رسم کنید .

۴- در این هنگام منقار و پاها و چشم حیوان را بکشید و قسمتهای تیره رنگ بدن آنها مشخص نمائید . برای رنگ کردن پنگوئن‌ها از قلم مو و رنگ صمغی سیاه و سفید و نارنجی (منقار) استفاده کنید . در پایان صحنه تابلو را

بصورت ساده‌ای طرح‌ریزی نمائید و آنرا با رنگ سفید همراه با آب بسیار رنگ‌آمیزی کنید .

چنانچه تمایل داشته باشند دانش‌آموزان می‌توانند تعدادی از اینگونه پنگوئن‌ها را پس از ترسیم از کاغذ جدا نموده و از مونتاژ آنها بر صفحه کاغذ بزرگی صحنه جالبی بوجود آورند .

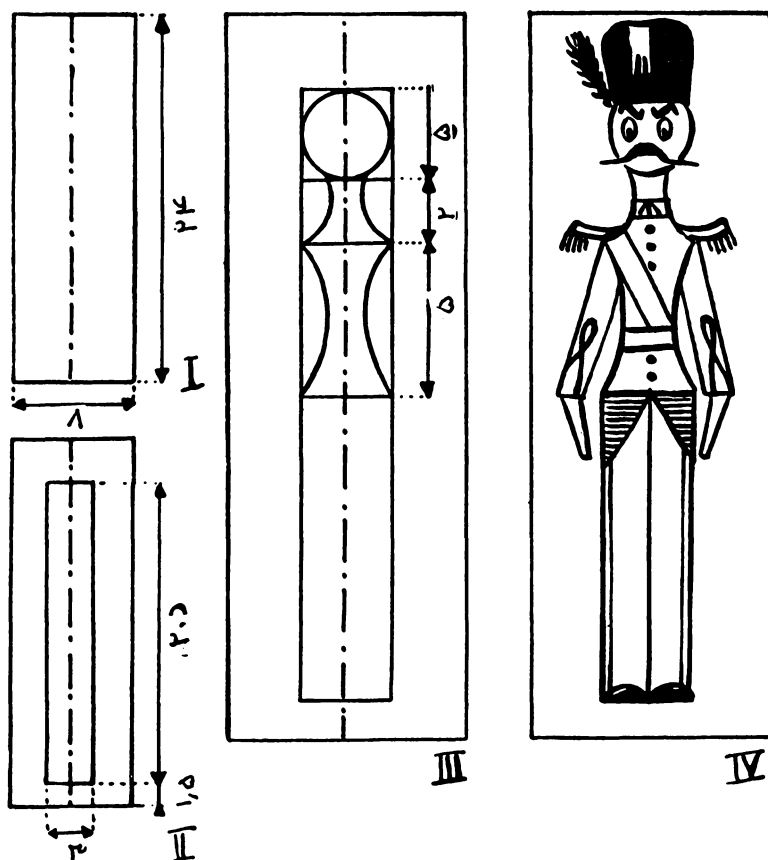

۹۳- آدمکها * *

است مستطیل بدست آمده را به قسمتهای زیر:
 ابتدا دایره‌ای به $۱/۵$ سانتی‌متر (بعنوان سر)
 و سپس دو خط خمیده ساده (بعنوان گردن،
 شانه‌ها و بدن) ترسیم کنید.

۴- در پایان دانش‌آموزان می‌توانند به
 دلخواه خود لباسی برای آدمک انتخاب نموده
 و به ترسیم آن مشغول شوند و دستهای ساده‌ای
 برای آن بکشند و نیز بدلخواه خود برای رنگ
 آمیزی آن اقدام نمایند.

اندازه‌های تابلو: ۸×۲۴ سانتی‌متر.

۱- نخست محور صفحه کاغذ را با مداد
 کمرنگی بکشید و آنرا بطور عمودی در برابر
 خود قرار دهید.

۲- از فاصله $۱/۵$ سانتی‌متری پایین
 صفحه به طرف بالا مستطیلی به عرض ۳ سانتی
 متر و طول ۲۰ سانتی‌متر بکشید (روشن است
 در هر طرف محور $۱/۵$ سانتی‌متر قرار خواهد
 گرفت).

۳- اکنون بگونه‌ای که نشان داده شده

۹۴ - پریان دریائی

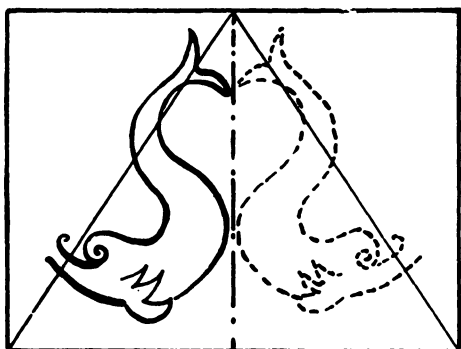

پریان دریا و منتقل ساختن آن به نیمه دیگر صفحه استفاده نمود .

ضمناً " بهتر است برای بوجود آوردن شکل کاملتر از پری دریائی نخست تصویر یک پری دریائی با مدادی کمرنگ کشیده شده و سپس از قلم مو برای پررنگ کردن آن استفاده شود .

اندازه‌های تابلو ۲۴×۳۲ سانتی‌متر است که بصورت افقی در برابر خود می‌گذارند .

برای کشیدن این نقاشی می‌توان "اولاً" از اثر هماهنگی زمینه‌ها بر یکدیگر استفاده نمود و مجموعه رنگهائی در مایه لاجوردی لیکن با افزودن مقادیر متفاوت رنگ سفید بوجود آورد ثانیاً " برای استفاده از قرینه‌سازی یا از کاغذ کالک و یا تا کردن صفحه پس از رسم یکی از

۹۵- مارمولک ***

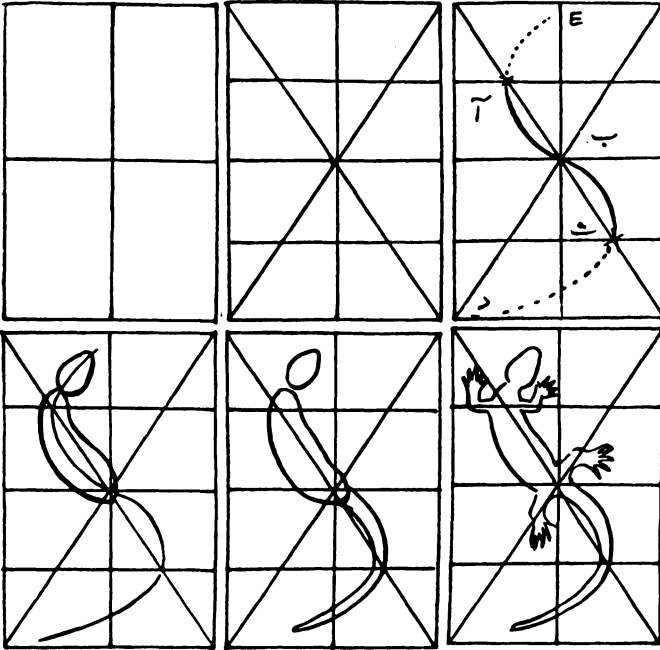

اندازه‌های تابلو ۱۶x۲۴ سانتی‌متر.
 ۱- نخست محورهای افقی و عمودی صفحه کاغذ را رسم نمائید.



۷

رنگ زمینه صفحه که در آن تصویر چند مگس سیاه به چشم می‌خورد می‌تواند به رنگهای زنده‌ای مانند (آبی، زرد و یا سرخ و غیره) و یا رنگ خاکستری مایل به سبز همراه با آبی باشد.

هرگز نباید رنگ زمینه با رنگهای خود جانور تماس پیدا کند و بین این دو حاشیه نازک نامنظمی ضروری است.

۵- دم جانور را تا حد نزدیک به نقطه "د" رسم نمائید.
 ۶- دستهای جانور را با تکیه بر خط افقی یک‌چهارم اول صفحه رسم کنید. اما پاهای جانور باید در طرفین قطر صفحه رسم شود.
 ۷- اکنون مارمولک را به رنگ سبز زنده‌ای رنگ‌آمیزی نمائید و چشمانش را برنگهای سیاه و سفید رنگ کنید.
 چهارخشتی‌های روی بدنه جانور نیز به رنگ (سبز شفاف) رنگ می‌شود و بدان قدری رنگ سفید افزوده می‌گردد.

۲- سپس قطره‌های صفحه کاغذ و همچنین خطوطی افقی در فاصله یک‌چهارم طول صفحه ترسیم کنید.
 ۳- اکنون با تکیه بر قطرها نقاط "ا"، "ب"، "ث" را بصورت حرف "س" کشیده‌ای بهم وصل نمائید و آنرا با مختصری خمیدگی بیشتر تا نقاط "ا" و "د" نیز ادامه دهید.
 ۴- اکنون سرجانور را بشکل تخم مرغی رسم کنید و بدنش را شبیه به زردآلوی درازی بکشید. طول این شکل باید مختصری از نیمه صفحه کاغذ بیشتر باشد.

فصل ششم
صورتک‌ها
کارت تبریک‌ها

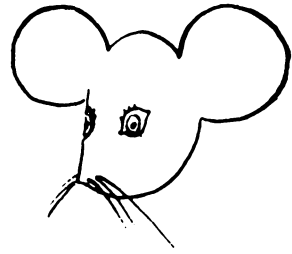
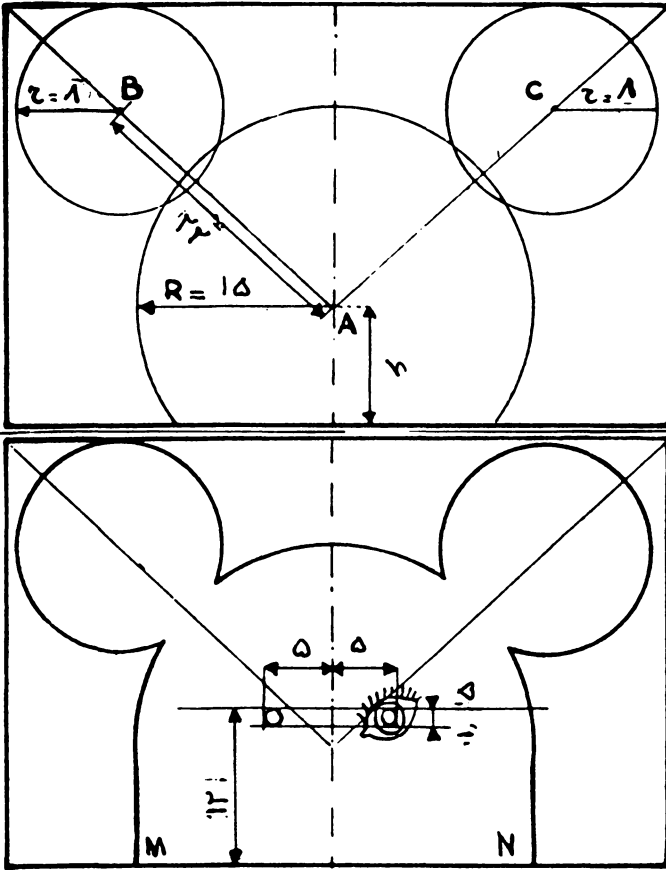

۹۶ - صورتک موش

برای این تمرین کاغذ محکمی باندازه‌های $۵۰ \times ۳۲/۵$ سانتی متر لازم است.

نخست نقطه A را بر روی محور عمودی صفحه و در فاصله ۹ سانتی متری از ضلع پایین صفحه انتخاب کنید. از این نقطه خطوطی به دو زاویه بالای صفحه رسم نموده و در فاصله‌های ۲۲ سانتی متری نقاط B و C را بدست آورید. در نقطه A دایره‌ای به شعاع ۱۵ سانتی متر و در نقاط B و C دایره‌هایی به شعاع ۸ سانتی متر ترسیم نمایید. محل چشمان صورتک را در فاصله ۵ سانتی متری طرفین محور عمودی و در فاصله ۱۲ سانتی متری از ضلع پایین صفحه مشخص نمایید. بنابراین چشمان صورتک در دو انتهای مستطیل به عرض $۱/۵$ سانتی متر و طول ۱۰

سانتی متر کشیده می‌شود. اکنون از طرفین دایره بزرگ میانی در عمود به ضلع پایین صفحه وارد می‌آوریم تا نقاط M و N بدست آید. سپس شکل بدست آمده را از کاغذ بیرون می‌آوریم. این شکل را با رنگ خاکستری روشن رنگ آمیزی می‌کنیم و خطوط مشخص کننده چشمان را با رنگ سیاه و نوک قلم مو پررنگ می‌کنیم. داخل چشمان را به رنگ آبی آسمانی رنگ می‌نمائیم. هریک از چشمان صورتک را به موازات یکی از خطوط AB یا AC و کج می‌کشیم و در میان آنها سوراخی تعبیه می‌کنیم. برای شکل دادن به صورتک نقطه M را بر روی نقطه N می‌چسبانیم و گوشه‌های جانور را قدری می‌خوابانیم. برای قرار دادن سیلپه‌های صورتک نوک پوزه‌اش را سوراخ می‌کنیم (و از میان آن چند رشته نخ سیاه می‌گذرانیم) ضمناً زیر پوزه صورتک را برای امکان تنفس استفاده کننده آن سوراخ می‌نمائیم.

۹۷- صورتک اسب ***

با استفاده از شیوه‌های
قرینه‌سازی و برش

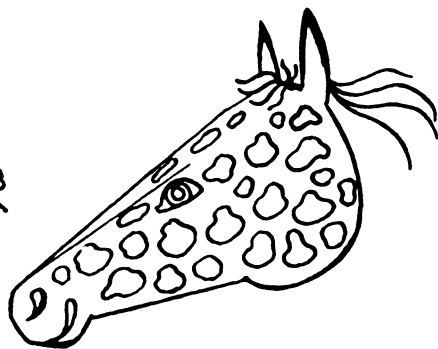
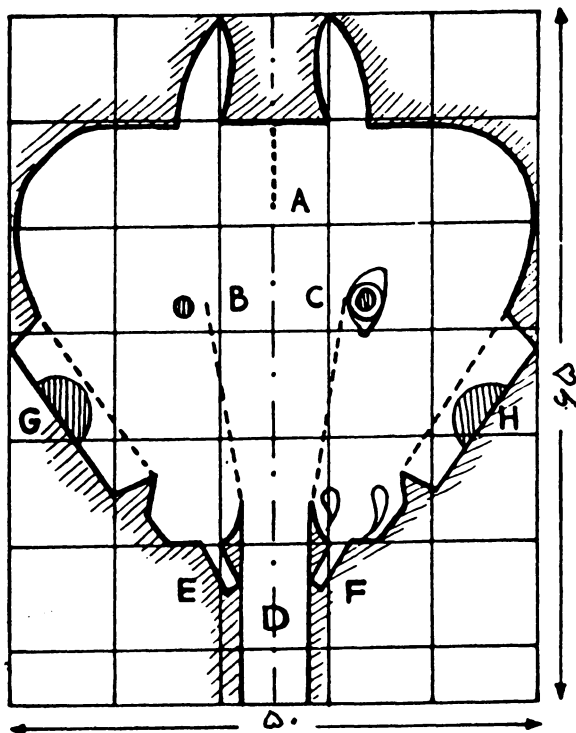

اندازه‌های تابلو ۶۵x۵۰
سانتی‌متر از کاغذ بسیار
ضخیم یا مقوای نازک سفید .

نخست محور عمودی
صفحه را رسم نمائید و سپس
آنها به مربعهایی به ضلع ۱۰
سانتی‌متر تقسیم کنید . پس
از آن بهمان گونه که آموزگار
بر روی تخته سیاه می‌کشد
نیمه چپ سر یک اسب را با
استفاده از مربعها ترسیم
نمائید . نیمه راست سر اسب
را با استفاده از شیوه قرینه
سازی (کاغذ کالک یا تا کردن)
بطرف دیگر محور منتقل
سازید .

دراین هنگام چشمان
اسب را رسم کنید و قسمت
وسط آنها را خالی کنید .
چشمان اسب باید به موازات
خطی که از پوزه حیوان به

اکنون صورتک را از محل
نقطه‌چینها تا کنید و اینکار
را از پوزه صورتک آغاز کنید
و در نقاط C و B متوقف سازید
پس از آن زبانه‌های E و F را
تا کنید ولی نوار D را فقط از
بالای این زبانه‌ها رد کرده و
بداخل سر حیوان برانید .
روشن است که سر حیوان به
وسیله دو نوار طرفین تصویر
که قسمتی از آنها بر روی هم
قرار می‌گیرد تشکیل خواهد
شد .

نوارهای طرفین تصویر
نیز باید در نقاط G و H سوراخ
شود تا امکان تنفس استفاده
کننده از صورتک را میسر سازد
درپایان گوشهای صورتک را

پشت گوشش وصل می‌شود
باشد .
برای بریدن تصویر از
کاغذ باید خط خارجی تصویر
بریده شود و شکافی نیز در
بالای سر حیوان ایجاد شود .
اطراف چشمان و سوراخهای
بینی و دهان صورتک را با
رنگ سیاه و نوک قلم مو پررنگ
کنید و در برخی جاها مانند
گوشه‌های چشم مختصری رنگ
شنگرفی بکاربرید . پیرامون
مردمکها را می‌توان به رنگ
آبی روشن نمود . ضمناً سطح
سر حیوان بهتر است به رنگ
خاکستری متوسط رنگ شود و
تزئیناتی با شکلهای غیر-
یکنواخت آنها بیوشاند .

مختصری بطرف جلو تاکنید و در بالای سر آن چین بدهید و آنرا با چند قطره چسب یا یک گیره بهم متصل نمایید .
برای تکمیل صورتک یالهای نخستین گردن اسب را بشکل نوارهای کوتاه و نازکی از کاغذ سیاه ضخیم بریده و در بین گوشه‌هایش بچسبانید .

۹۸ - کارت تبریک عید **

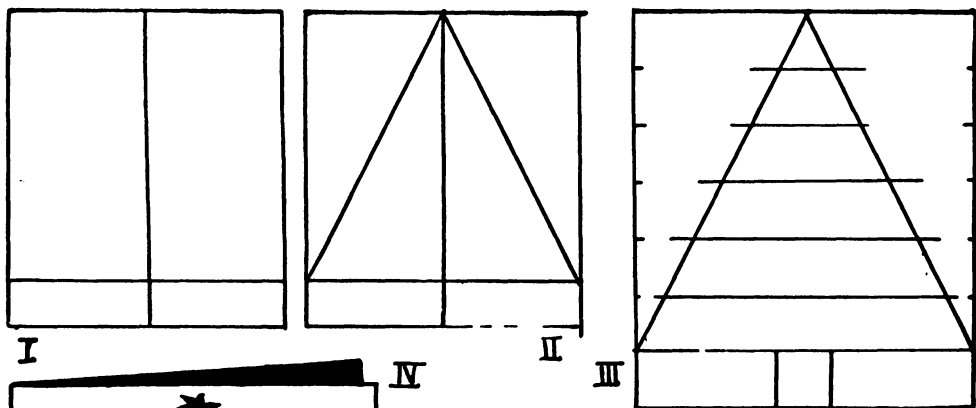

وسایل لازم : یک قطعه کاغذ رنگی ضخیم به رنگ سبز تیره به اندازه‌های ۶×۷ سانتی‌متر (شکل‌های ۱ و ۲). یک قطعه کاغذ سفید یا کارتی سفید به اندازه‌های ۱۶×۱۲ سانتی‌متر که از وسط تاشمی شود، مطابق (شکل ۴) و یک قطعه کاغذ نامه با همین اندازه‌ها که در وسط کارت گذاشته می‌شود .

۱- در پشت قطعه کاغذ رنگی محور عمودی صفحه را رسم کنید و خطی افقی در فاصله ۱ سانتی‌متری از لبه پایین صفحه ترسیم نمایید .

۲- اکنون مثلثی را ترسیم کنید که با بریدن قطعات آن بطور موازی و قراردادن آنها در زیر یکدیگر بتوان تصویر درخت کاجی را مشخص نمود .

۳- تنه درخت کاج را به قطر ۱ سانتی‌متر رسم نمایید و بر روی اضلاع طرفین کاغذ فاصله‌های ۱ سانتی‌متری را مشخص کنید . پس

از وصل نقاط روبروی یکدیگر مثلث را با برشهای موازی به قطعاتی تقسیم کنید .

۴- در پایان این قطعات را با تکیه بر محور عمودی به فاصله‌های نیم‌سانتی‌متر از یکدیگر به موازات هم بر روی کارت تبریک بچسبانید . در اطراف این تصویر شعبهای رنگارنگی را ترسیم نمایید .

۹۹. کارت تبریک عید ❄️

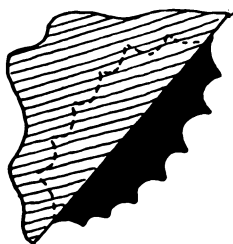
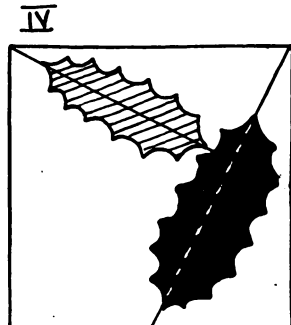
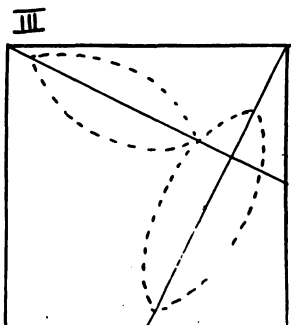
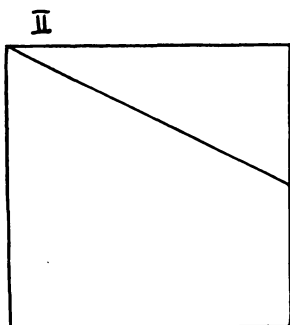
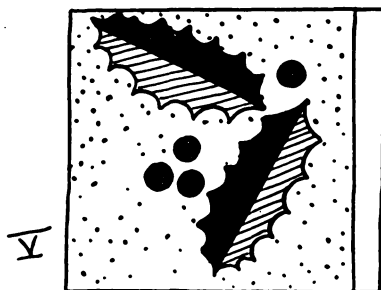
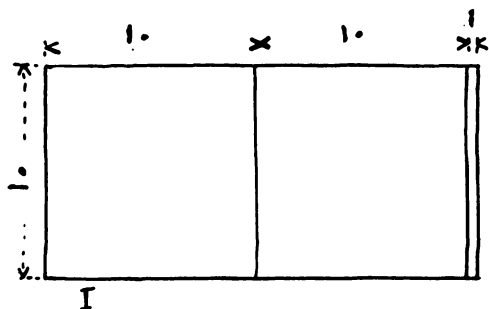

مستطیل بکشید .

- ۴- سپس برگها را بریده و سطح آنها را یا با رنگ سبز تیره و یا سبز متوسط تماما رنگ کنید . ضمناً " قطعه کاغذ استفاده نشده را بر روی این برگها و درکنار خطرگرگها بچسبانید تا آنها به رنگ سبز تیره یا متوسط درآید . آنچه را که از کاغذها اضافه می‌آید ببرید و سپس آنها را بر روی کارت قبلی بچسبانید .
- ۵- اکنون برای تزئین بیشتر کارت خود چند دایره بعنوان میوه‌های درخت به اطراف برگها بیفزایید .

وسایل لازم : یک قطعه کاغذ رنگی به اندازه‌های ۱۰×۲۱ که بهتر است به رنگ سبز روشن باشد . چند قطعه کاغذ صمغی برنگهای سبز متوسط، سبز تیره و سرخ زنده .

۱- نخست صفحه کاغذ را بطور افقی در مقابل خود قرار دهید و پس از کشیده حاشیهای به عرض ۱ سانتی‌متر در طرف راست آن صفحه را مطابق (شکل ۵) تا کنید .

۲- اکنون نقطه وسط ضلع سمت راست را از طرف روی کاغذ نشانه گذاشته و آنرا با خط کمرنگی به زاویه بالائی سمت چپ متصل‌سازید .

۳- همچنین وسط ضلع پائین را با همان مداد کمرنگ به زاویه سمت راست بالا وصل نمائید . بر روی این دو خط کمرنگ است که رگبرگهای موردنظر ترسیم می‌شود . برای رسم این برگها باید از پشت قطعه کاغذهای صمغی استفاده کنید و هریک از آنها را در داخل یک

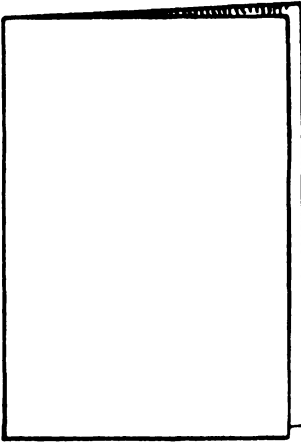

I

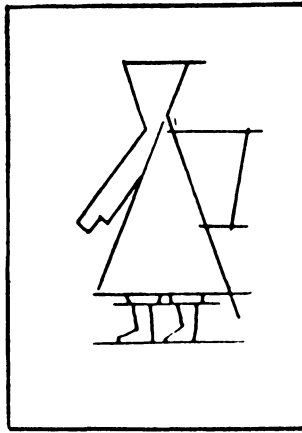

II

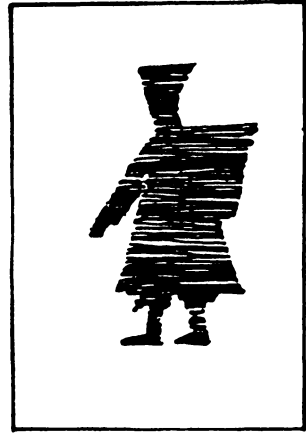

III



IV



V

۱۰۰ - پیرمرد *** (کارت تبریک)

وسائل لازم : قطعه‌ای کاغذ ضخیم به رنگ روشن و به اندازه‌های ۱۵×۲۲ سانتی متر که از وسط تا شده باشد . قطعه‌ای کاغذ سفید باندازه‌های ۱۱×۱۵ سانتی متر . مدادرنگی و رنگ صمغی یا کاغذ رنگی صمغی .

۱- نخست کاغذ مربوط به کارت تبریک را تا کنید .
۲- بر روی کاغذ سفیدی که تهیه کرده‌اید تصویر ساده‌ای از نیمرخ یک پیرمرد نامه‌بر را رسم نمائید (قد این تصویر نباید از ۱۰ سانتی متر بیشتر باشد) فاصله تصویر از پایین صفحه ۳ سانتی متر است .
اکنون تصویر را بادقت

منفی و چه مثبت) ریش سفیدی بیفزائید و عصائی به رنگ دلخواه خود بدست آن بدهید . در سبب پشت پیرمرد تعدادی بسته بکشید و چند ستاره چندرنگ در اطراف صحنه ترسیم کنید . اینگونه جزئیات را می‌توانید هم با کشیدن به کمک رنگ صمغی و هم کشیدن بر روی کاغذ رنگی و بریدن آنها تهیه نموده و اضافه کنید .

کامل ببرید و از صفحه کاغذ جدا کنید . سپس با تصویر جدا شده و یا جای آنرا بر روی کاغذ مربوط به کارت تبریک قرار دهید و آنچه را که از کاغذ کارت از زیر آن دیده می‌شود با هاشورهای نزدیک بهم و پررنگ بوسیله مداد رنگی پرکنید (هاشورها باید همه در یک جهت یا عمودی و یا افقی باشد) .
۵- در پایان به تصویر منعکس شده برکارت (چه

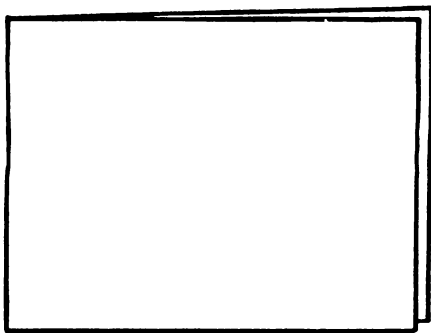

I

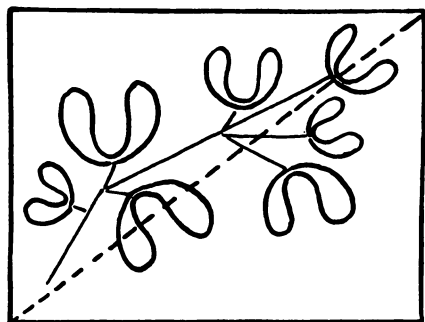

II

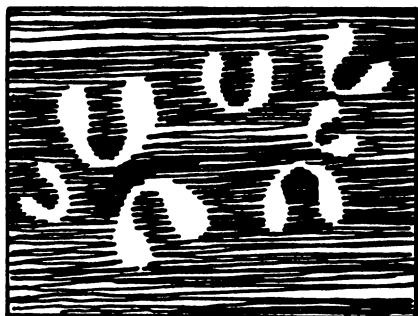

III

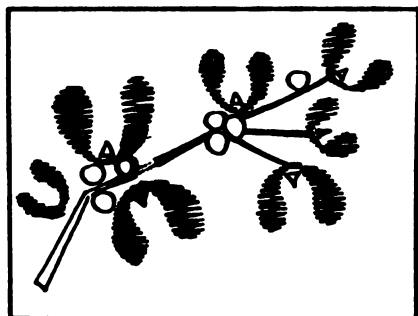

IV

۱۰۱- کارت تبریک

پیرمرد نامه‌بر در تمرین قبلی (شماره ۱۰۰) از آن یاد شده. این شیوه همانطور که در (شکل ۳) دیده می‌شود نیاز به دقت کافی دارد و بدین جهت باید برای دانش‌آموزان نسبتاً بزرگتر در نظر گرفته شود.

مداد رنگی مورد استفاده باید یا به رنگ سبز تیره و یا آبی پررنگ باشد. ضمناً می‌توان بهمین روش کارتهائی حاوی یک شاخه کاج یا نارون نیز پیشنهاد نمود.

وسایل لازم: یک صفحه کاغذ رنگی به رنگهای بسیار روشن و به اندازه‌های ۳۰×۱۱ سانتی‌متر که مطابق (شکل ۱) تا می‌شود. یک ورق کاغذ سفید به اندازه‌های ۱۵×۱۱ سانتی‌متر، مطابق (شکل ۲) که بر روی آن با تکیه بر یکی از قطرهایش شاخه‌ای رسم می‌شود و بر روی آن برگهائی کشیده می‌شود. رنگ صمغی یا کاغذی با رنگ صمغی و مداد رنگی. شیوه کار همانند شیوه‌ای است که در مورد

۱۰۲ - کارت تبریک

وسایل لازم: قطعه‌ای کاغذ رنگی صیقلی و صغی که بتواند بریده شود کاغذ سفید نسبتاً ضخیم به اندازه‌های ۱۲×۳۲ سانتیمتر، قیچی.

شیوه‌کار: نخست کاغذ سفید را مطابق شکل مقابل تا کنید و عطفی برابر یک‌دوم سانتی‌متر برای تا کردن آن در نظر بگیرید. این کاغذ را بر روی کارتی از کاغذ رنگی (آبی تیره) به اندازه‌های ۱۵/۵×۹ سانتیمتر بچسبانید.

اکنون بر روی کاغذ صغی سفیدی به اندازه‌های (۷×۹ سانتی‌متر) که از وسط ناشده است (۵/۳×۹ سانتی‌متر) درختانی بکشید و آنها را ببرید. سپس این درختان را بطرفی که در شکل مشاهده می‌شود بر روی مستطیل آبی رنگ بچسبانید. اما نباید به کناره‌های کاغذ برسد.

حالا بر روی کاغذ صغی سرخ رنگ (به اندازه‌های ۳×۶ سانتی‌متر) تصویر پیرمردی (بشکل دو مثلث مقابل هم) کشیده می‌شود و از کاغذ بریده می‌شود و در جای خود بر روی کارت چسبانده می‌شود.

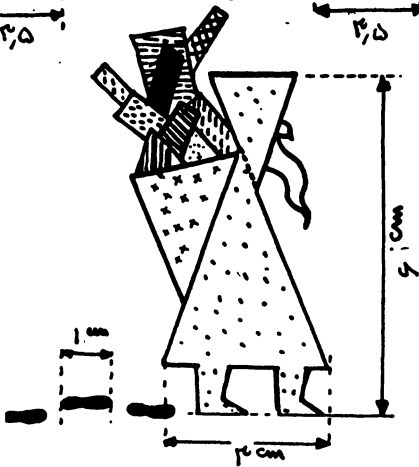
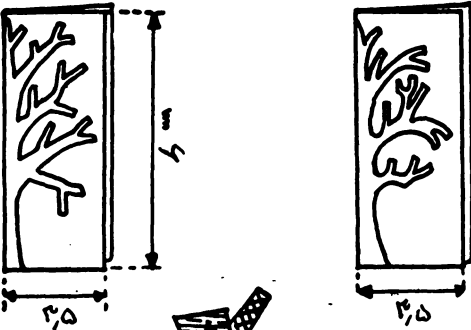
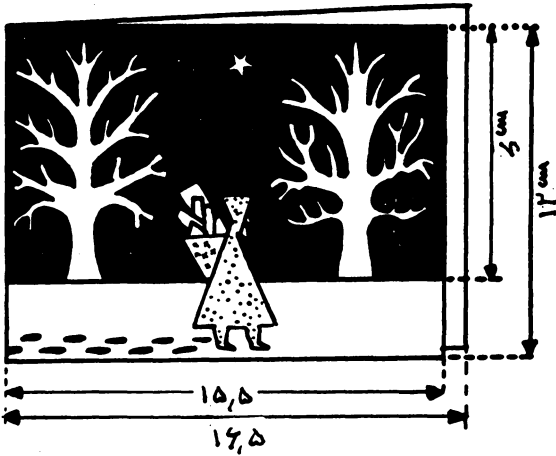

در این هنگام خرجین پشت پیرمرد نیز بر روی (کاغذ صغی زردی) به شکل مثلث کشیده شده و بریده می‌شود. یک ستاره و جعبه‌های مستطیل شکلی نیز بر روی کاغذ رنگی برنگهای مختلف کشیده شده و بریده می‌شود و در جاهای خود چسبانده می‌شود. در پایان ردپاهای پیرمرد بر روی کاغذی به رنگ آبی تیره کشیده شده و بریده می‌شود (طول هر پا ۱ سانتی‌متر است) و در راستای پاهای وی بدنال هم در کارت چسبانده می‌شود.

۱۰۳- کارت تبریک ***

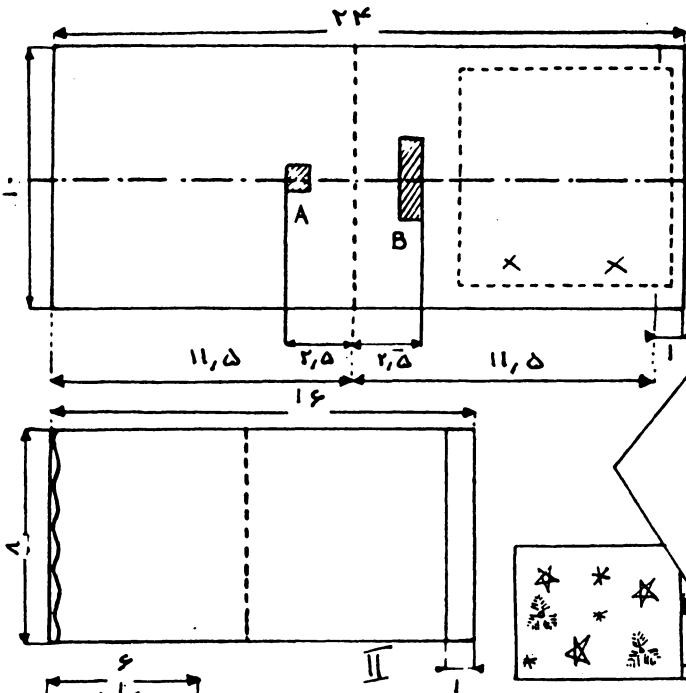

۱- نخست صفحه کاغذی
برنگ سرخ و به اندازه‌های
۲۴×۱۰ سانتی‌متر را انتخاب
کنید و پس از رسم محور افقی
دو نقطه A (به اضلاع ۱×۱
سانتی‌متر) و B (به اضلاع

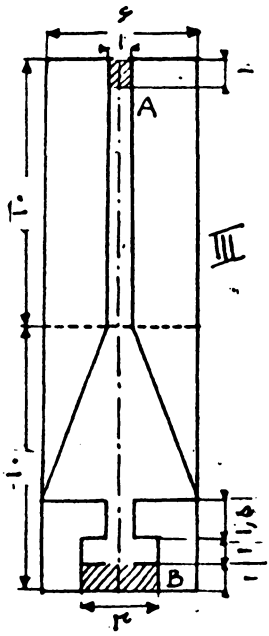

لبه سمت راست آنرا به
عرض ۱ سانتی‌متر به رنگ
طلائی یا زردرنگ آمیزی کنید.
ضمناً محل تاشدگی وسط
کاغذ را مختصری به لبه چپ
نزدیکتر انتخاب کنید.

۳- قطعه کاغذ سفید
دیگری به اندازه‌های ۲×۶
سانتی‌متر را برگزینید و محور
عمودی آنرا رسم نمائید. بر
روی آن مطابق (شکل ۳)
تصویر یک درخت کاج و زبانه
انتهائی بلند آنرا ترسیم
کنید. خود درخت را به رنگ
سبز متوسط و تنه و همچنین
گلدان آنرا به رنگ سفال.
رنگ آمیزی کنید. اکنون
تصویر درخت کاج و زبانه
بالای آنرا بریده و از صفحه

۱×۳ سانتی‌متر) را در طرفین
محل تا شدن رسم نمائید.
زیرا بر روی همین نقاط
است که قسمتهای A و B از
تصویر ۳ چسبانده می‌شود.
چنانکه مشاهده می‌گردد
تاشدگی کاغذ کاملاً در
وسط واقع نشده است. زیرا
از طرف راست ۱ سانتی‌متر
بیشتر است.

قسمتی که در (شکل ۱)
بصورت نقطه‌چین نشان داده
شده است محل چسباندن
طرف راست تصویر ۲ می‌باشد
۲- اکنون صفحه کاغذ
سفیدی به اندازه‌های ۱۶×۸
سانتی‌متر را انتخاب کنید و
لبه سمت چپ آنرا یا بصورت
هلالی و یا زیگزاک ببرید.

بیرون آورید. آنها را از وسط
تا کنید و قسمتهای A و B را به
داخل تا کنید و آنها را به
نقاط A و B شکل ۱ بچسبانید
مطابق (شکل ۴).
۴- در این هنگام به
منظره کارت تبریک باز شده که

در (شکل ۴) دیده می شود
نگاه کنید و در جایی که
نوشته‌هایی ملاحظه می شود
جمله "سال نو مبارک" را با
حروف رنگارنگ بنویسید .
چند ستاره و نقشه‌هایی مانند
بلورهای یخ‌زا بچسبانید .
برنوک درخت کاج یک
ستاره از کاغذ زوروق بچسبانید
۵- بر پشت کارت تبریک

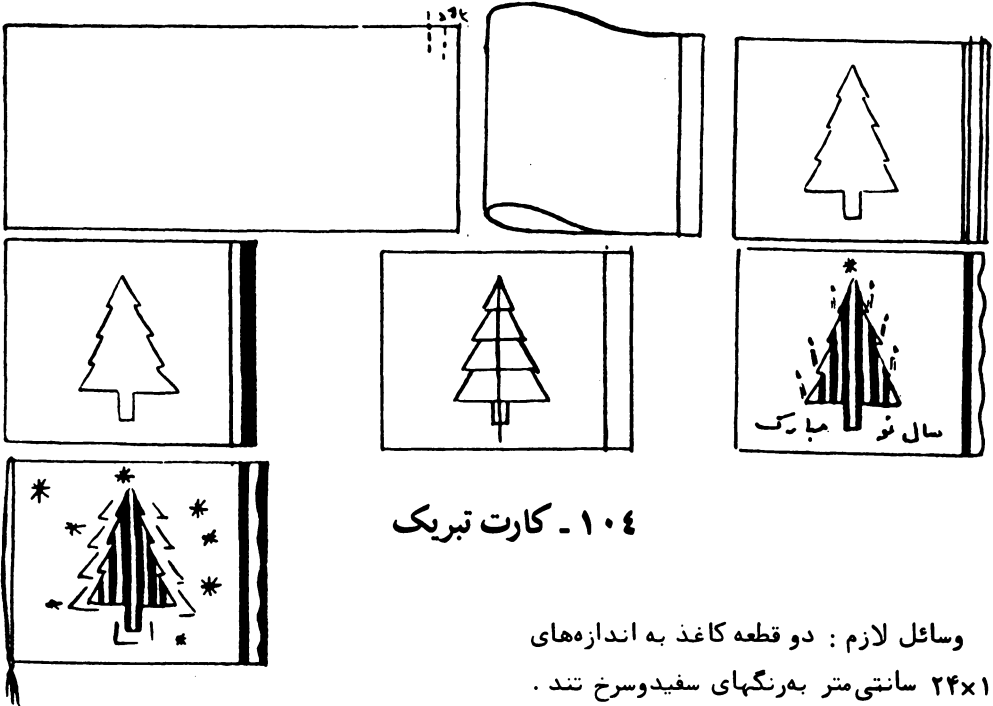

۱۰۴- کارت تبریک

وسایل لازم : دو قطعه کاغذ به اندازه‌های
۲۴×۱۱ سانتی متر به رنگهای سفید و سرخ تند .
صفحه کاغذ سرخ را به گونه‌ای تا کنید که
یک طرف آن در حدود ۲ سانتی متر از طرف
دیگر بیشتر باشد .

صفحه کاغذ سفید را به گونه‌ای تا کنید که
یک طرف آن فقط ۱ سانتی متر از طرف دیگر
بیشتر باشد .

شکل (۱)- بر روی کاغذ سرخ رنگ محور
عمودی صفحه را ترسیم کنید و با استفاده از
یک مثلث تصویر درخت کاجی را بکشید و آنرا
از کاغذ بریده و بیرون آورید .

شکل (۲)- کاغذ سفید را بر روی صفحه
کاغذ سرخ قرار دهید و بدینگونه شکل درخت
کاج را بر روی صفحه سفید منتقل سازید .

شکل (۳)- بر روی صفحه سفید شروع به

رنگ‌آمیزی درخت کاج نمایید . به گونه‌ای که
یک نوار عمودی برنگ سبز روشن و نوار بعدی
برنگ سبز تیره‌رنگ شود . اطراف آنرا با
شمعهای رنگارنگ تزئین کنید . یکی از لبه‌های
طرفین کارت را به عرض ۱ سانتی متر با رنگ
زرد یا طلائی رنگ‌آمیزی کنید و لبه طرف دیگر
را با طرح مناسبی ببرید .

شکل (۴)- در کناره قسمت بزرگتر صفحه
کاغذ سرخ نیز نواری به عرض ۱ سانتی متر را به
رنگ طلائی یا زرد رنگ‌آمیزی کنید .

شکل (۵)- در پایان دو صفحه کاغذ درون
یکدیگر را با یک تکه نخ طلائی یا نخ قند یا
کاموای زرد ، سبز و یا سرخ بهم متصل سازید .

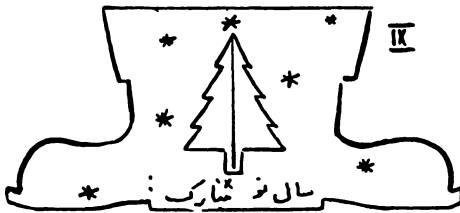
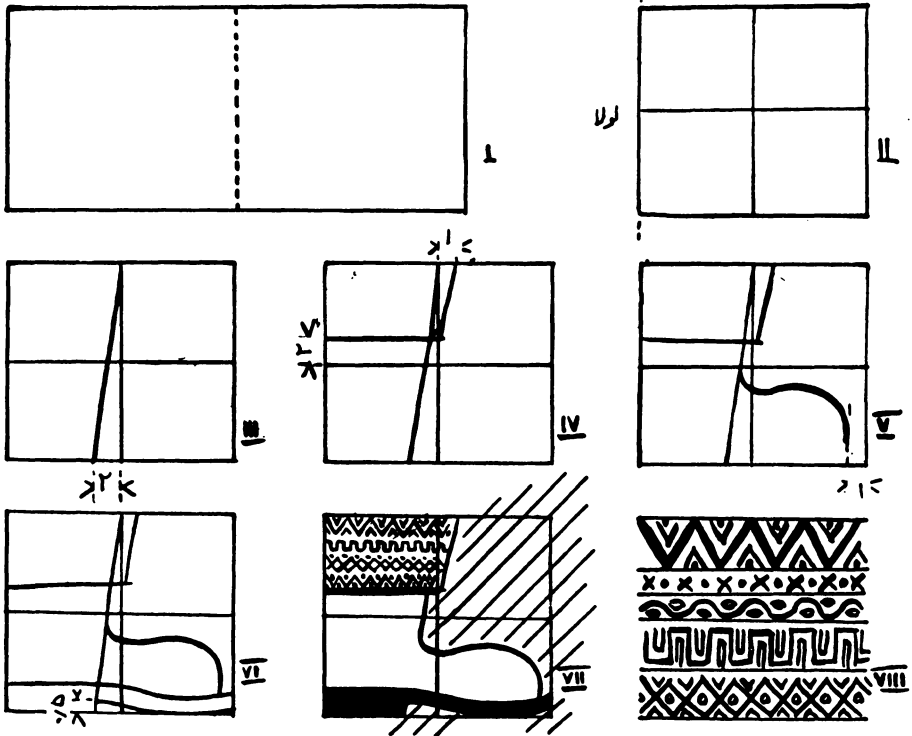

۱۰۵ - کارت تبریک**

می‌شود. در تزئینی که برای قسمت بالا بکار می‌رود (زمینه سفید باقی می‌ماند). نوع تزئین با خطوط ساده هندسی است، مطابق (شکل ۸). اما رنگهای زنده و متضاد مانند سرخ‌وسبز یا آبی و نارنجی یا زرد و بنفش بکار می‌رود. ضمناً می‌توان مختصری رنگ سیاه نیز بکار برد.

در پایان قسمت‌هایی که هاشور زده شده است از کاغذ جدا می‌شود.

شکل (۹) - در داخل خطوط مذکور نیز تزئینات ساده دیگری بکار می‌رود، لیکن باید از شلوغ شدن تزئینات خودداری نمود.

وسائل لازم: کاغذ ضخیمی به اندازه‌های ۲۴×۱۱ سانتی‌متر.

پس از رسم محورهای افقی و عمودی صفحه کاغذ، مطابق (شکل ۲) خطوط مشخص شده بر روی تصاویر داده شده را تقلید نموده و رسم نمائید.

شکل (۵) - خط بکار برده شده شبیه به حرف مِ دراز شده است، اما کاملاً تا ته صفحه ادامه پیدا نمی‌کند (۱ سانتی‌متر فاصله دارد).

شکل (۷) - ساق و روی چکمه به رنگ سرخ رنگ‌آمیزی می‌شود و تخت آن سیاه‌رنگ

J. MORNET : تأليف
Professeur d'École normale

LE DESSIN LE MAITRE ET L'ENFANT

Education de la main

این مجموعه که با همکاری گروهی از متخصصان علوم تربیتی در یکی از کشورهای پیشرفته جهان فراهم گردیده است پس از طی یکدوره آزمایشی پانزده ساله تأثیرات مثبت خود را برای تشویق دانش آموزانی که خود را در این رشته هنری ناتوان تصور می کنند و از آموختن آن طفره می روند به اثبات رسانده است.

بها : ۲۷ تومان